

厳選素材

GENSEN-SOZAI

EX-15

G selection®

G selection

EX-15

厳選素材

G selection

業務用

お問い合わせは

●表示価格は2019年10月1日現在の価格です。商品ごとの価格で、工事費・送料(一部を除く)は別途となります。●カタログに表示されている価格には、消費税は含まれておりません。●仕様・価格は予告なく変更する場合がありますので、ご了承ください。●本カタログ記載の商品写真は、印刷のため実際の色と異なる場合があります。●本カタログ記載の「納期目安」は、出荷までのおよその日数です。搬入日は地域によって異なります。●本カタログに掲載されている全ての商品情報・写真などの無断転載・複写・複製を禁じます。●商品ご発注の際は、在庫の確認をお願い致します。

2019年10月1日発行



	厳選素材オリジナル	P.3
	ポスト・機能門柱	P.11
	表札	P.25
	ライト	P.31
	水栓柱・蛇口	P.35
	大型ゴミ箱・雨水タンク	P.47
	プランター・人工壁面緑化	P.53
	ガーデンアイテム・ファニチャー	P.59





エクステリアで 住まいに彩りを。

玄関や門まわり、庭といった外構を彩る
エクステリアは建物に表情を与え、
さりげない個性を演出してくれる重要なアイテムです。
お客様の家にふさわしいエクステリアを、
本誌よりお探しいただければ幸いです。



Enjoy Exterior

凡例

-  こちらのマークがついた商品は、新しく掲載された商品です。
-  輸入商品につき、事前に在庫確認を推奨する商品です。
※欠品の場合、入荷までに2~3ヶ月かかる場合があります。



	物置・収納庫・ステップ	P.71
	フェンス・手すり デッキ材・忍び返し	P.77
	石材・タイル・砂利	P.93
	グレーチング・舗装資材	P.109
	人工芝・防草シート	P.113
	駐車・駐輪用品	P.119
	現場作業用品・防犯カメラ	P.125
	オーダーアイテム	P.133

-   関東以外
送料別途 こちらのマークがついた商品は、送料が別途必要となる商品です。
-  こちらのマークがついた商品は、PSEマーク(電気用品安全法)メーカー表示確認商品です。

オリジナル軽量機能門柱&ウォール

エアーズ AiRS

住まい、そして住まう方の個性を際立たせる「AiRS」。

“AiRS 機能門柱”はシンプルなベースプランを中心に、自由にカスタマイズできるのが大きな魅力。住まう方の個性を表情豊かにアピールしていきます。また“AiRS コーディネート”では、お客様のプライバシーを守りつつ、洗練されたデザインで建物との調和を図ります。住まいに新たな表情を演出しながらお客様のこだわりをエクステリアの中に表現していくこと。それが“AiRS”です。



優れた性能素材

押し出し発泡ポリスチレンの表面を炭酸カルシウム発泡材で覆った複合発泡体に、表面強度を高めるため、特殊繊維入り樹脂モルタルで下地処理を行っています。過酷な屋外環境でも優れた性能を保持します。

【素材】

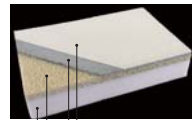

【構造】



- 安全性** 押し出し発泡ポリスチレンおよび炭酸カルシウム発泡材は、古くから建築の断熱材として広く使われており安全な材料です。
- 防水性** 完全独立発泡体なので吸水率が低く、防水・防湿性に優れ、高い耐薬品性を発揮します。
- 耐火性** 高熱にあっても、表面の炭酸カルシウム発泡材が炭化するだけで燃え続けません。万一の火災でも安心です。
- 強度** 本体が軽量であり根巻き基礎により重心点が低くなっている AiRS では、転倒力が小さく倒れにくいのが特長です。
- 耐候性** 表面の炭酸カルシウム発泡材は、紫外線に長期間さらされても劣化しにくい素材です。
- 防蟻性** 無機系の炭酸カルシウム発泡材で表面を覆っていますので、蟻による穴心心配ありません。
- 外力に対する高い安全性** 風圧力については、重心点ではなく中央部に作用すると考えられるため、コンクリートブロックと転倒力は同じですが、重量が小さいため完全に転倒まで至らず、傾く程度で止まります。



容易な施工性

軽量で扱いやすい素材の使用で、基礎の簡素化を実現しました。タイルなど直装りも可能で、容易な加工で自由な意匠を選べます。

組み合わせ自在

“AiRS (エアーズ)”は、シンプルなベースデザインに加え個性を主張する表柱、ポスト、ライト、タイルなどお好みに合わせて組み合わせることができます。

デザイン性

住まいに表情を与え、街並みにも美しく調和する“AiRS (エアーズ)”は、多彩な門まわりをご提案します。落ちついたカラーのタイルの組み合わせがアクセントになり、格調感のあるベースカラーに彩りを添えます。

「AiRS FUNCTIONPOLE&WALL」シリーズは多彩なデザインで門まわりに新しいエクステリアを提案します。



※インターホンは含まれておりません。※モザイクタイルは、貼り付いた状態での出荷となります。※インターホン部には、取付用ボックスが既設されています。※ポスト・照明・表柱・インターホンは、施工現場にて取付となります。※商品は車上渡しのため荷受けが必要となります。※商品の施工に関しては必ず「取付・取説説明書」に従ってください。

AiRS は1台からオリジナルでオーダーできます！

住まいや敷地の形状はさまざまです。さらに規格品では表現しきれないデザインが必要となる場合もあります。“AiRS”では多様なニーズに応えるために、オリジナルオーダーシステムをご用意。お客様のご要望にマッチしたエクステリアを実現しています。

- Point 1** ご要望を実現する高い自由設計性
- Point 2** 色の塗り分け対応で広がる表現力
- Point 3** タイル張りも可能な多彩なデザイン性
- Point 4** ポストや照明など自由な組み合わせが可能

エクステリアデザインの可能性を大きく広げる AiRS でお客様へオリジナル門柱や塀をご提案しませんか?!

オリジナルオーダー製造限界目安

1ユニットで製造可能な範囲は W1800 × H2100mm × 厚さ 90mm となります。推奨している工法では H1800mm 以下としています (根入れ 300mm)。

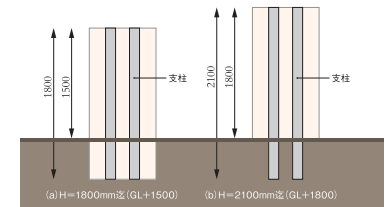

※ AiRS は、内部にはめ込まれた角鋼支柱によって、構造的な強度を確保しています。したがって、補強材の組み入れが困難な形状は対応できません。※個別受を考慮できれば W2700 × H2000mm に対応できます。※高さについては H2500mm まで対応出来ます。ただし、基礎が異なる構造計算によって別途対応することが求められます。※穴あけについては支柱間であれば可能です。埋め込み型ポストも同様です。支柱間については、オーダーしただければご相談に応じます。



サイズ：W302×H1,200(1,500)×D120mm
 重量：約13kg
 材質：特殊複合発泡材
 仕上：特殊樹脂モルタル下地・ジョリパット(ユズ肌仕上)
 同梱：石膏ボード用プラグ10本



AiRS-SH1 《受注生産品》

本体 エアーズショートタイプ	
AIRS-SH1BRN	72,000円(税別) 目
【オプション】	
◎表札 ガラススティック(ブラック) AIRS-EGA-C2	32,000円(税別)
◎ポスト ポモ(メタリックシルバー) AIRS-POMO-MS	38,500円(税別)
掲載参考セット価格	142,500円(税別)

本体：BR[ブラウン]



サイズ：W200×H1,700(2,000)×D120mm
 重量：約15kg
 材質：特殊複合発泡材
 仕上：特殊樹脂モルタル下地・ジョリパット(ユズ肌仕上)
 同梱：石膏ボード用プラグ10本、CD管2本(インターホン・照明用)



AiRS-SL1 《受注生産品》

本体 エアーズスリムタイプ	
AIRS-SL1OWC4N	67,000円(税別) 目
【オプション】	
◎照明 表札灯(ホワイト) AIRS-LGW85110Z	12,600円(税別)
◎表札 GSHクリアガラス AIRS-GSH-505	20,000円(税別)
◎ポスト クリアス(ケチャールホワイト色) AIRS-CTCR2501WP	22,000円(税別)
掲載参考セット価格	121,600円(税別)

※インターホンは含まれておりません

本体：OW[オフホワイト]
 モザイクタイル：C4[CO5-1511]



サイズ：W302×H1,200(1,500)×D120mm
 重量：約13kg
 材質：特殊複合発泡材
 仕上：特殊樹脂モルタル下地・ジョリパット(ユズ肌仕上)
 同梱：石膏ボード用プラグ10本



AiRS-SH2 《受注生産品》

本体 エアーズショートタイプ	
AIRS-SH2JWC10N	87,000円(税別) 目
【オプション】	
◎表札 ガラススティック(ステンレス) AIRS-EGA-GS	37,000円(税別)
◎ポスト ビューポスト スクエア (ビネル/ワインレッド) AIRS-SQ-R5-L	41,800円(税別)
掲載参考セット価格	165,800円(税別)

本体：JW[ジャズミンホワイト]
 モザイクタイル：C10[CO5-216]



サイズ：W200×H1,700(2,000)×D120mm
 重量：約15kg
 材質：特殊複合発泡材
 仕上：特殊樹脂モルタル下地・ジョリパット(ユズ肌仕上)
 同梱：石膏ボード用プラグ10本、CD管2本(インターホン・照明用)



AiRS-SL2 《受注生産品》

本体 エアーズスリムタイプ	
AIRS-SL2OWC11N	73,000円(税別) 目
【オプション】	
◎照明 表札灯(ホワイト) AIRS-LGW85110Z	12,600円(税別)
◎表札 クライム(アイボリー) AIRS-EAR-1-101	19,000円(税別)
◎ポスト クリアス(ケチャールホワイト色) AIRS-CTCR2501WP	22,000円(税別)
掲載参考セット価格	126,600円(税別)

※インターホンは含まれておりません

本体：OW[オフホワイト]
 モザイクタイル：C11[CO5-G11]



サイズ：W302×H1,200(1,500)×D120mm
 重量：約13kg
 材質：特殊複合発泡材
 仕上：特殊樹脂モルタル下地・ジョリパット(ユズ肌仕上)
 同梱：石膏ボード用プラグ10本



AiRS-SH3 《受注生産品》

本体 エアーズショートタイプ	
AIRS-SH3OWDGN	74,000円(税別) 目
【オプション】	
◎表札 ガラススティック(ブラック) AIRS-EGA-I2	32,000円(税別)
◎ポスト ヴェール(ブラック) AIRS-8KKA23BK	54,600円(税別)
掲載参考セット価格	160,600円(税別)

本体：(左)OW[オフホワイト]
 本体：(右)DG[ダークグレー]



サイズ：W300×H1,700(2,000)×D120mm
 重量：約18kg
 材質：特殊複合発泡材
 仕上：特殊樹脂モルタル下地・ジョリパット(ユズ肌仕上)
 同梱：石膏ボード用プラグ10本、CD管2本(インターホン・照明用)



AiRS-MS2 《受注生産品》

本体 エアーズミドルタイプ (※付ポスト仕様)	
AIRS-MS2WBC3N	98,000円(税別) 目
【オプション】	
◎照明 表札灯(フラチメタリック) AIRS-LGW85114Z	12,600円(税別)
◎表札 ブローチェ (ベニス版/ブラウン フレーム/サテンブラック) AIRS-EBC-A2-A	28,000円(税別)
◎ポスト ビューポスト スクエア (ビネル/ワインレッド) AIRS-SQ-R5-L	41,800円(税別)
掲載参考セット価格	180,400円(税別)

※インターホンは含まれておりません

本体：WB[ホワイトブラウン]
 モザイクタイル：C3[CO5-1510]



サイズ：W408.3×H1,700(2,000)×D120mm
 重量：約20kg
 材質：特殊複合発泡材
 仕上：特殊樹脂モルタル下地・ジョリパット(ユズ肌仕上)
 同梱：石膏ボード用プラグ10本、CD管2本(インターホン・照明用)



AiRS-MU2 (受注生産品)

本体 エアーズミドルタイプ (壁埋込ポスト仕様)

AIRS-MU2DGC5A 120,000円(税別) **■**

【オプション】

- ◎笠木 20,000円(税別)
- ◎照明 表札灯(オフブラック) AIRS-LGW85102B 14,800円(税別)
- ◎表札 GMTR表札(ブラック) AIRS-GMTR-1 15,000円(税別)
- ◎ポスト フェイサスVL (ダークブラウン色) AIRS-CTCR2401MD 44,500円(税別)

掲載参考セット価格 214,300円(税別)

*インターホンは含まれておりません

本体：DG[ダークグレー]
 モザイクタイル：C5[COS-1513]



サイズ：W800×H1,600(1,900)×D120mm
 重量：約31kg
 材質：特殊複合発泡材
 仕上：特殊樹脂モルタル下地・ジョリパット(ユズ肌仕上)
 同梱：石膏ボード用プラグ10本、CD管2本(インターホン・照明用)



AiRS-WU1 (受注生産品)

本体 エアーズワイドタイプ (壁込ポスト仕様)

AIRS-WU1CRC3N 167,000円(税別) **■**

【オプション】

- ◎照明 LED表札灯(マツシルバー色) AIRS-OG042172LD 27,800円(税別)
- ◎表札 GXR表札 AIRS-GXR-1-A 12,000円(税別)
- ◎ポスト 口金EU型錠付1B (ベージュ色) AIRS-CTCR6531N 36,500円(税別)

掲載参考セット価格 243,300円(税別)

*インターホンは含まれておりません

本体：CR[クリーム]
 モザイクタイル：C3[COS-1510]



サイズ：W800×H1,600(1,900)×D120mm
 重量：約31kg
 材質：特殊複合発泡材
 仕上：特殊樹脂モルタル下地・ジョリパット(ユズ肌仕上)
 同梱：石膏ボード用プラグ10本、CD管2本(インターホン・照明用)



AiRS-WU2 (受注生産品)

本体 エアーズワイドタイプ (壁込ポスト仕様)

AIRS-WU2OWC7N 168,000円(税別) **■**

【オプション】

- ◎照明 LED表札灯(マツシルバー色) AIRS-OG042171LD 27,800円(税別)
- ◎表札 GPM表札 AIRS-GPM-S 19,000円(税別)
- ◎ポスト フェイサスVL (ダークブラウン色) AIRS-CTCR2401MD 44,500円(税別)

掲載参考セット価格 259,300円(税別)

*インターホンは含まれておりません

本体：OW[オフホワイト]
 モザイクタイル：C7[COS-G06]



サイズ：W800×H1,550(1,850)×D120mm
 重量：約28kg
 材質：特殊複合発泡材
 仕上：特殊樹脂モルタル下地・ジョリパット(ユズ肌仕上)
 同梱：【機能門柱仕様】
 石膏ボード用プラグ10本、CD管2本(インターホン・照明用)



機能門柱仕様

AiRS-CS1 (受注生産品)

本体 エアーズコーディネートタイプ (機能門柱仕様)

AIRS-CS1-08OWC8N 176,000円(税別) **■**

【オプション】

- ◎照明 LED表札灯(マツシルバー色) AIRS-OG042171LD 27,800円(税別)
- ◎表札 ストリーム[L](ブラック) AIRS-EBR-H2-L 33,000円(税別)
- ◎ポスト 口金EU型錠付1B (クールホワイト色) AIRS-CTCR6531W2 36,500円(税別)

掲載参考セット価格 273,300円(税別)

*インターホンは含まれておりません

本体：OW[オフホワイト]
 モザイクタイル：C8[COS-13]



壁仕様

AiRS-CW1 (受注生産品)

本体 エアーズコーディネートタイプ (壁仕様)

AIRS-CW1-08OWC8N 166,000円(税別) **■**

本体：OW[オフホワイト]
 モザイクタイル：C8[COS-13]



サイズ：【機能門柱仕様】
 W800×H1,550(1,850)×D120mm
 【壁仕様】
 W800×H1,550(1,850)×D140mm
 重量：約28kg
 材質：特殊複合発泡材
 仕上：特殊樹脂モルタル下地・ジョリパット(ユズ肌仕上)
 同梱：【機能門柱仕様】
 石膏ボード用プラグ10本、CD管2本(インターホン・照明用)



機能門柱仕様

AiRS-CS2 (受注生産品)

本体 エアーズコーディネートタイプ (機能門柱仕様)

AIRS-CS2-08DGOVN 192,000円(税別) **■**

【オプション】

- ◎照明 LED表札灯(マツシルバー色) AIRS-OG042171LD 27,800円(税別)
- ◎表札 ストリーム[L](ブラック) AIRS-EBR-B2-L 33,000円(税別)
- ◎ポスト 口金MS型錠付1B (クールシルバー) AIRS-CTCR6521CS 36,500円(税別)

掲載参考セット価格 289,300円(税別)

*インターホンは含まれておりません

本体：(左)DG[ダークグレー]
 本体：(右)OW[オフホワイト]



壁仕様

AiRS-CW2 (受注生産品)

本体 エアーズコーディネートタイプ (壁仕様)

AIRS-CW2-08OWDGN 178,000円(税別) **■**

本体：(左)OW[オフホワイト]
 本体：(右)DG[ダークグレー]

GSHクリアガラス150 GSH Clear Glass Plate

高級感の漂う無色透明の美しいガラスを使用し、品位のある門まわりを演出します。



501
(501P: プレート付)



502
(502P: プレート付)



503
(503P: プレート付)



504
(504P: プレート付)



505
(505P: プレート付)

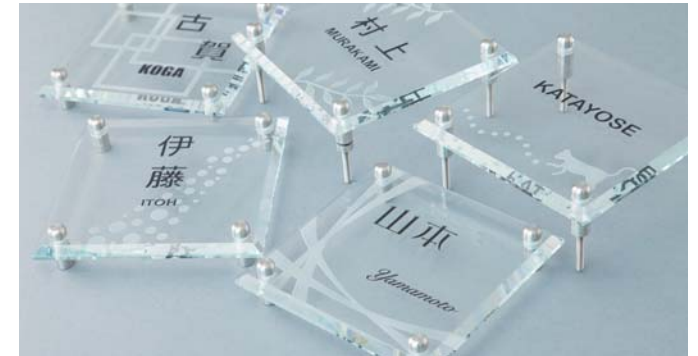

GSH-501/502/503/504/505 ¥20,000

OPTION

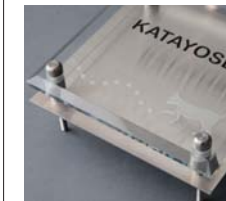

●バックプレート (有償)

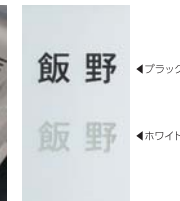

●文字色 (無償)

表札を設置する場所などに合わせて、ステンレス HLのバックプレートや文字色が選択できます。

Point 透明度が高い、高透過ガラスを使用



※照明イメージ写真 (背景黒の場合)
高透過ガラスは、透明度が高いので、照明の灯りで模様を美しく演出します。

取付図

スタンダード

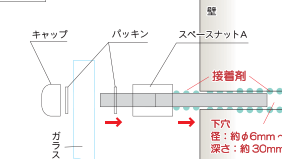

バックプレート付(壁面直付)

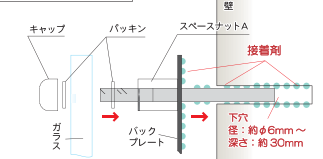

GSHクリアガラス表札

商品コード	本体価格
① GSH-○○○	20,000円(税別) <input checked="" type="checkbox"/>
② GSH-○○○P (プレート付)	23,000円(税別) <input checked="" type="checkbox"/>

※○○○には番号(501, 502, 503, 504, 505)が入ります
■サイズ: W150×H150×D8mm ■重量: 約0.6kg ■材質: 高透過ガラス ■納期目安: 約7日



サイズ: W800×H1,550(1,850)×D120mm
重量: 約29kg
材質: 特殊複合発泡材
仕上: 特殊樹脂モルタル下地・ジョリパット(ユズ肌仕上)
同梱: 【機能門柱仕様】
石膏ボード用プラグ10本、CD管2本(インターホン・照明用)



機能門柱仕様 **AiRS-CS3** 《受注生産品》

本体 エアーズコーディネートタイプ (機能門柱仕様)

AIRS-CS3-08DGP1N 177,000円(税別)

【オプション】

◎照明 LED表札灯(マットシルバー色) 27,800円(税別)
AIRS-OG042171LD

◎表札 ストリーム[L](ブラック) 33,000円(税別)
AIRS-EBR-H2-L

◎ポスト 口金MS型錠付1B 36,500円(税別)
(ワールシルバー色)
AIRS-CTCR6521CS

掲載参考セット価格 274,300円(税別)
※インターホンは含まれておりません

本体: DG[ダークグレー]
モザイクタイル: P1 [PEX-261]



壁仕様 **AiRS-CW3** 《受注生産品》

本体 エアーズコーディネートタイプ (壁仕様)

AIRS-CW3-08DGP1N 163,000円(税別)

本体: DG[ダークグレー]
モザイクタイル: P1 [PEX-261]



サイズ: W800×H1,550(1,850)×D120mm
重量: 約32kg
材質: 特殊複合発泡材
仕上: 特殊樹脂モルタル下地・ジョリパット(ユズ肌仕上)
同梱: 【機能門柱仕様】
石膏ボード用プラグ10本、CD管2本(インターホン・照明用)



機能門柱仕様 **AiRS-CS4** 《受注生産品》

本体 エアーズコーディネートタイプ (機能門柱仕様)

AIRS-CS4-08CRC11N 194,000円(税別)

【オプション】

◎照明 LED表札灯(マットシルバー色) 27,800円(税別)
AIRS-OG042171LD

◎表札 ストリーム[L](ブラック) 33,000円(税別)
AIRS-EBR-A2-L

◎ポスト 口金EU型錠付1B 36,500円(税別)
(ベージュ)
AIRS-CTCR6531N

掲載参考セット価格 291,300円(税別)
※インターホンは含まれておりません

本体: CR[クリーム]
モザイクタイル: C11 [COS-G11]



壁仕様 **AiRS-CW4** 《受注生産品》

本体 エアーズコーディネートタイプ (壁仕様)

AIRS-CW4-08CRC11N 179,000円(税別)

本体: CR[クリーム]
モザイクタイル: C11 [COS-G11]



EYA-MB36F-RPK-DB
¥32,000

郵便受箱 壁付タイプ KS-MB36F

古いポストの付け替え、スペースのない玄関や外壁まわり、宅配ボックスとの組み合わせなど、場所を選ばず自由に配置できます。



ホワイト (W)

ライトグレー×メタリックシルバー (LM)

ブラック (BK)

ボルドー (BD)

ダークブラウン (DB)

Point 商品特長

投入口 (左勝手) 投入口 (右勝手)



生活動線やスペースに合わせて左右勝手がお選びいただけます。

取出時



2段階の扉の開閉機構で狭小空間でもメール便・大型郵便物が受け取れます。



可変プッシュボタン錠と独自機構で使いやすいと郵便物の盗難に配慮。

郵便受箱 壁付タイプ KS-MB36F

商品コード	本体価格
① EYA-MB36F-LPK-〇〇 (左勝手)	32,000円(税別)
② EYA-MB36F-RPK-〇〇 (右勝手)	

※〇〇にはカラー番号 (W, LM, BK, BD, DB) が入ります

■サイズ: W340×H415×D155mm ■重量: 5.2kg ■材質: [本体] 高耐食性溶融めっき鋼板t=0.8mm (粉体塗装) [天板・底板] PC樹脂 (アクリル焼付塗装 ※ブラックを除く) [扉] パネル: 高耐食性溶融めっき鋼板t=0.6mm (粉体塗装) 扉: PC樹脂 (アクリル焼付塗装) ■錠前: 錠型可変プッシュボタン錠 ■仕様: 横入れ前出し ■付属品: タッピンネジ (φ4.5×40) 4本、ワッシャー4個、樹脂プラグ4個、止水用パッキン6個、穴隠しシール8枚 ■納期目安: 約4~5日

※可変プッシュボタン錠は出荷時、<初期開錠番号>が設定されています。変更不要の場合はそのままご使用いただけます
※扉は85°までしか開かない構造となっています。85°以上開くよう力を入れると破損する恐れがありますので過剰な力を加えないでください
※雨水が浸入しても荷物が濡れにくい防滴構造を採用しております。防水構造ではありませんので強風雨や諸条件によっては荷物が濡れることがあります



EYA-TLT340-FN415-W
¥64,000

宅配ボックス 壁付タイプ KS-TLT340

できるだけ薄く、受け取れる荷物のサイズはできるだけ大きくという要望に応えた新しい宅配ボックス。



ホワイト (W)

ライトグレー×メタリックシルバー (LM)

ブラック (BK)

ボルドー (BD)

ダークブラウン (DB)

Point 商品特長



2047通りの番号が設定でき、開錠するたびに設定した番号がリセットされ、他人に番号を知られる心配もなく、荷物の取出時にも鍵は不要です。



印鑑ケースを扉の内側に設置。不在時でも荷物が受け取れます。(印鑑は付属しておりません。)

宅配ボックス 壁付タイプ KS-TLT340

商品コード	本体価格
EYA-TLT340-FN415-〇〇	64,000円(税別)

※〇〇にはカラー番号 (W, LM, BK, BD, DB) が入ります

■サイズ: W340×H415×D220mm ■重量: 6.0kg ■材質: [本体] 高耐食性溶融めっき鋼板t=0.8mm (粉体塗装) [扉] 高純度フェライトステンレスt=1.0mm (粉体塗装) ■錠前: プッシュボタン錠 ■受取可能最大サイズ: W275×H350×D140mm ■付属品: タッピンネジ (φ4.5×40) 4本、ワッシャー4個、樹脂プラグ4個、止水用パッキン4個、スノコ2枚1セット、非常解除キー2本 ■納期目安: 約4~5日

※扉は85°までしか開かない構造となっています。85°以上開くよう力を入れると破損する恐れがありますので過剰な力を加えないでください
※雨水が浸入しても荷物が濡れにくい防滴構造を採用しております。防水構造ではありませんので強風雨や諸条件によっては荷物が濡れることがあります
※宅配物受取のためお客様ご自身でシャッターなど三文判をご用意の上印鑑ケースに設置してください

EYA-TLT240-S500-W
¥65,000

EYA-TLT450-S600-WW
¥75,000

EKG-MB-1SV
¥22,000

EKG-MT-2SV
¥15,000

宅配ボックス

再配達や受取の待ち時間、発送の手間を省くことで、より自由な時間を創造します！



ホワイト (W)



ライトグレー (L)



ブラック (BK)



ホワイト×ホワイト (WW)



ライトグレー×メタリックシルバー (LM)



ブラック×ブラック (BB)

宅配ボックス レギュラー 前入前出/防滴タイプ KS-TLT240-S500・宅配ボックス レギュラー用 幅木

商品コード	本体価格
① EYA-TLT240-S500-〇〇 (宅配ボックス)	65,000円(税別)
② EYA-TLT240-SH100-L (宅配ボックスレギュラー用 幅木)	14,000円(税別)

※〇〇にはカラー番号(W, L, BK)が入ります

■サイズ：①W240×H500×D400mm②W236×H100×D343mm■重量：①7.5kg②1.5kg■材質：①[本体]高純度フェライトステンレスt=0.8mm粉体塗装 [扉]高純度フェライトステンレスt=1.0mm粉体塗装②高純度フェライトステンレスt=0.8mm粉体塗装■受取可能最大サイズ：W175×H440×D310mm■錠前：プッシュボタン錠■付属品：①スノコ1個、非常解除キー2本■色：②ライトグレー■納期目安：約4～5日

宅配ボックス ビッグ 前入前出/防滴タイプ KS-TLT450-S600・宅配ボックス ビッグ用 幅木

商品コード	本体価格
① EYA-TLT450-S600-〇〇 (宅配ボックス)	75,000円(税別)
② EYA-TLT450-SH100-L (宅配ボックスビッグ用 幅木)	17,000円(税別)

※〇〇にはカラー番号(WW, LM, BB)が入ります

■サイズ：①W450×H600×D400mm②W446×H100×D343mm■重量：①13.2kg②2.0kg■材質：①[本体・扉]高純度フェライトステンレスt=0.8mm粉体塗装②高純度フェライトステンレスt=0.8mm粉体塗装■受取可能最大サイズ：W370×H540×D330mm■錠前：プッシュボタン錠■付属品：①スノコ1個、非常解除キー2本■色：②ライトグレー■納期目安：約4～5日

※ボックス単体では床面への固定はできません。必ず幅木をご使用ください。掲載の製品画像はすべて幅木を使用した場合の画像です
※防水構造ではありませんので、強風雨や諸条件によっては荷物が濡れることがあります。早めに荷物を取り出すか、軒下等で雨がかりの少ない場所へ設置してください
※万一雨水が侵入した場合は排水する防滴構造になっておりますが、居室に貫通する設置はおやめください。クロスや床を傷める恐れがあります
※宅配物受け取りのため、お客様ご自身でシャッターなど三文札をご用意の上、印鑑ケースを設置してください

プラッツ

メール便対応ポスト。
スタイリッシュでありながら大容量。



シルバー (SV)



ブラウン (BR)

Point

見た目より大容量で、大型メール便も入ります。
留守がちなお宅でも再配達を頼む手間を軽減してくれます。



プラッツ

商品コード	本体価格
EKG-MB-1〇〇	22,000円(税別)

※〇〇にはカラー番号(SV, BR)が入ります

■サイズ：[本体]W450×H450×D190mm[投入口]376×55mm■重量：約7.4kg■材質：亜鉛メッキ鋼板(スチール)焼付塗装■仕様：上入前出、壁掛けタイプ、投入口扉ダンパー付、抜き取り防止機能付き、郵便物確認用の小窓付き■対応郵便物サイズ：W375×H140×D450mm■耐荷重：5kgまで■鍵：プッシュ式シリリッダー錠■付属品：ホネジ5本、カールプラグ5本、キー2本、取付用型紙、オープンシール■納期目安：約2～3日

リュック

メール便対応ポスト。
なめらかなフォルムが壁にスッパリ馴染みます。



シルバー (SV)



サテンブラック (SBK)

Point

側面に小窓が付いており、開けなくても郵便物の有無を確認できます。



リュック

商品コード	本体価格
EKG-MT-2〇〇	15,000円(税別)

※〇〇にはカラー番号(SV, SBK)が入ります

■サイズ：[本体]W325×H480×D150mm[投入口]270×40mm■重量：約3.5kg■材質：亜鉛メッキ鋼(スチール)焼付塗装■仕様：上入前出、壁掛けタイプ、郵便物確認用の小窓付■対応郵便物サイズ：タテ260×ヨコ340×厚さ35mm(角2封筒、回覧板など)■鍵：つまみ式、鍵でもロック可■付属品：ホネジ4本、カールプラグ4本、キー2本■納期目安：約2～3日

※付属のホネジ・カールプラグが扉面の材質と合わない場合は、お手数ですが市販の適切なものをご使用ください※ポストの上にも重いものを置いたり、寄りかかったりしないでください
※扉の開閉については手をはさんだりする恐れがありますので十分ご注意ください※完全防水ではありません。風雨が強い時は特に事前に郵便物を取り出してください



ありえない発想で、あるべき物を無くしてしまったアバンギャルドなポスト。

Deturn デターン(ポスト・専用スタンド)

商品コード	本体価格
① EMK-DETURN-〇〇 (ポスト)	51,000円(税別)
② EMK-DETURN-STAND (専用スタンド)	19,800円(税別)

※〇〇にはカラー番号(SY, OG, PC, AG, R, GO, GG, CB, MB, MS, BK)が入ります

■サイズ: ①[閉時]約W394×H315×D146mm[開時]約W394×H326×D330mm[投函口]約W360×40mm②約W175×H1170(1470)×D30mm

■重量: ①約6.5kg②約2kg ■材質: ①ZAM(高耐食溶融めっき鋼板)②アルミ

■仕様: 前入れ前出し ■納期目安: 約7日

Return デターン(ポスト・専用スタンド)



来ル・パカッの毎日が楽しくなるポスト。

POMO ポモ(ポスト・専用スタンド)

商品コード	本体価格
① EMK-POMO-〇〇 (ポスト)	38,500円(税別)
② EMK-POMOSTAND (専用スタンド)	19,800円(税別)

※〇〇にはカラー番号(SY, OG, PC, AG, R, GO, GG, CB, MB, MS, BK)が入ります

■サイズ: ①[閉時]約W380×H398×D138mm[開時]約W380×H510×D333mm[投函口]約W330×38mm②約W175×H1170(1470)×D30mm

■重量: ①約5kg②約2kg ■材質: ①ZAM(高耐食溶融めっき鋼板)②アルミ ■仕様: 上入れ前出し ■納期目安: 約7日

POMO ポモ(ポスト・専用スタンド)



取手にこだわった「POMO」のコンセプトはそのままに、使いやすさとレトロ感をプラスしました。

PAST パスト(ポスト・専用スタンド)

商品コード	本体価格
① EMK-PAST-〇〇 (ポスト)	46,500円(税別)
② EMK-PAST-STAND (専用スタンド)	19,800円(税別)

※〇〇にはカラー番号(SY, OG, PC, AG, R, GO, GG, CB, MB, MS, BK)が入ります

■サイズ: ①[閉時]約W322×H430×D150mm[開時]約W322×H570×D425mm[投函口]約W270×40mm②約W175×H1170(1470)×D30mm

■重量: ①約6.5kg②約2kg ■材質: ①ZAM(高耐食溶融めっき鋼板)②アルミ

■仕様: 上入れ前出し ■納期目安: 約7日

※右・左開きを指定してください。ご指定のない場合は右開きになります

PAST パスト(ポスト・専用スタンド)



投函口にも取手が付いた、お洒落で便利なポスト。プッシュボタンがちょっとメカニックです。

ROWEL ロウエル(ポスト・専用スタンド)

商品コード	本体価格
① EMK-ROWEL-〇〇 (ポスト)	50,500円(税別)
② EMK-ROWELSTAND (専用スタンド)	19,800円(税別)

※〇〇にはカラー番号(SY, OG, PC, AG, R, GO, GG, CB, MB, MS, BK)が入ります

■サイズ: ①[閉時]約W390×H398×D165mm[開時]約W390×H550×D465mm[投函口]約W330×40mm②約W175×H1170(1470)×D30mm

■重量: ①約6.7kg②約2kg ■材質: ①ZAM(高耐食溶融めっき鋼板)②アルミ ■仕様: 上入れ前出し、ソフトクローズ機能、鍵付 ■納期目安: 約7日

※右・左開きを指定してください。ご指定のない場合は右開きになります

ROWEL ロウエル(ポスト・専用スタンド)





ESM-SQ-SS-L
¥41,800



ESM-SQ-NS-L
¥41,800



ESM-2BSM-150-DBBS
¥41,500



ESM-2BSM-50-DBBS
¥41,500

ビューポスト スクエア

見た目だけじゃない、便利な機能が満載。
存在感のあるデザインで、印象的な門まわりに。
正面パネル9色、本体3色、27種類の
組み合わせが可能。

Point 商品特長



■ダイヤルキーで鍵いらす
ダイヤルキーは他の化粧ビスと
同デザインで、クールなイメー
ジを崩しません。

■扉を開けずに確認可能
側面の窓から郵便物の有無を確認
できます。



■角形2号の封筒も折らず
に入る
高さは約370mmあり、A4サイ
ズが入る封筒も収まります。

■こぼれ落ち防止
内側にはハガキ1枚でも落ちない
工夫が、大切な郵便物を守ります。

カラー組み合わせ例



パネル/シルバー
本体/シルバー



パネル/ブラック
本体/ブラック



パネル/ホワイト
本体/ホワイト



パネル/ワインレッド
本体/ブラック



パネル/ナチュラル
本体/ブラック



パネル/アーモンドメイプル
本体/シルバー



パネル/ライトウォールナット
本体/シルバー



パネル/オークブラウン
本体/シルバー



パネル/マホガニー
本体/ブラック

パネルカラー

シルバー (S)	ブラック (B)	ホワイト (W)
ワインレッド (R)	ナチュラル (N)	アーモンドメイプル (A)
ライトウォールナット (L)	オークブラウン (O)	マホガニー (M)

本体カラー

シルバー (S)	ブラック (B)	ホワイト (W)
----------	----------	----------

ビューポスト スクエア

商品コード
ESM-SQ-□□-△
本体価格
41,800円(税別) ㊦

※○にはパネルカラー番号(S、B、W、R、N、A、L、O、M)が入ります
※□には本体カラー番号(S、B、W)が入ります
※△には開き勝手(L:左吊り、R:右吊り)が入ります

■サイズ: [本体]W375×H370×D80mm[正面]パネル[W416×H416mm]■重量: 4.5kg■材質: [本体]JIS G 3321、溶融55%アルミニウム、亜鉛合金めっき鋼板及び鋼帯[側面のぞき口]ポリカーボネイト[上フタ]アルミニウム[正面パネル]ポリカーボネイト[ダイヤル錠]亜鉛ダイキャスト■仕様: 日本製、壁掛けタイプ、前入れ前出し、ダイヤル錠付、内側こぼれ落ち防止バー付、A4サイズの封筒も折らずに入る■納期目安: 約5日

※開き勝手は[左吊り]、[右吊り]からお選びください※ビューポストスクエアは住友林業株式会社の登録商標です

※シルバーパネル、ブラックパネル、ホワイトパネルのポリカーボネイトはクリスタルグリーン色を使用しています
※ワインレッドパネル、ナチュラルパネル、アーモンドメイプルパネル、ライトウォールナットパネル、オークブラウンパネル、マホガニーパネルのポリカーボネイトはクリア色を使用しています

ビューポスト 2BSM・2BVP シリーズ

ツートンカラーが門柱のアクセントに効果的です。

2BSMシリーズ ①サイズ 30・②サイズ 50・③サイズ 150



ブラック (BL)



ダークブロンズ (DB)



ブライトシルバー (BS)



ブラック&ブライトシルバー
(BLBS)



ダークブロンズ&
ブライトシルバー (DBBS)

2BVPシリーズ ①サイズ 30・②サイズ 50・③サイズ 150



ストレートブラック (SB)



オートムブラウン (AB)



ステンカラー (SC)

Point 商品特長



上スライド方式

■取り出し口は、郵便物を
取り出しやすいスライド
方式
取り出し口扉には「スライド
方式」を採用。開いた位置で
止まる「ストッパー機能」付
きで、荷物を持ちながらでも
郵便物の取り出しがラクに。



■取り出し口扉は
中身が見えるポリ
カーボネイト製
扉を開けなくても中身が
確認できます。

■錠錠で盗難を防止
※南京錠はご用意ください。



■ダイヤル錠もあり
ます
オープンなエントランス
周りにも、安心して使
いいただけます。
※オプション部材ですので
別途ご注文下さい。
※取り出し口扉の上蓋の材
質はステンレスヘアライ
ンとなります。

2Bタイプ
オプション

ビューポスト 2BSMシリーズ

商品コード	本体価格
① ESM-2BSM-30-○○	
② ESM-2BSM-50-○○	41,500円(税別) ㊦
③ ESM-2BSM-150-○○	

※○○にはカラー番号(BL、DB、BS、BLBS、DBBS)が入ります

■サイズ: [本体]①W391×H390×D290mm②W391×H390×D310mm③W391×H390×D410mm[投入口]W338×H47.5mm■重量: 約6kg■材質: [本体]ステンレスヘアライン[口金]アルミダイキャスト■仕様: 日本製、埋込みタイプ、前入れ後出し、スパーサーを使うことであらゆる厚みの壁に設置できます■納期目安: 約5日

ビューポスト 2BVPシリーズ

商品コード	本体価格
① ESM-2BVP-30-○○	
② ESM-2BVP-50-○○	36,500円(税別) ㊦
③ ESM-2BVP-150-○○	

※○○にはカラー番号(SB、AB、SC)が入ります

■サイズ: [本体]①W400×H390×D290mm②W400×H390×D310mm③W400×H390×D410mm[投入口]W345×H49mm■重量: 約6kg■材質: [本体]ステンレスヘアライン[口金]アルミダイキャスト■仕様: 日本製、埋込みタイプ、前入れ後出し、スパーサーを使うことであらゆる厚みの壁に設置できます■納期目安: 約3日



〈宅配ユニットのご注文方法〉

下記から世帯数を選んでいただき、各【セット内容】の品番をご注文ください。

4世帯用	6世帯用	8世帯用	10世帯用	12世帯用																																																										
【セット内容】 <table border="1"> <tr><td>品番</td><td>台数</td></tr> <tr><td>EYA-TLP360LB-4U</td><td>1台</td></tr> <tr><td>EYA-MB4202PU-2L-5</td><td>2台</td></tr> <tr><td>EYA-TLP360LB-S200</td><td>1台</td></tr> <tr><td>EYA-TLP360LB-S400N</td><td>1台</td></tr> </table> セット価格 ¥277,000 (税別)	品番	台数	EYA-TLP360LB-4U	1台	EYA-MB4202PU-2L-5	2台	EYA-TLP360LB-S200	1台	EYA-TLP360LB-S400N	1台	【セット内容】 <table border="1"> <tr><td>品番</td><td>台数</td></tr> <tr><td>EYA-TLP360LB-6U</td><td>1台</td></tr> <tr><td>EYA-MB4202PU-3L-5</td><td>2台</td></tr> <tr><td>EYA-TLP360LB-S200</td><td>1台</td></tr> <tr><td>EYA-TLP360LB-S400N</td><td>1台</td></tr> </table> セット価格 ¥309,000 (税別)	品番	台数	EYA-TLP360LB-6U	1台	EYA-MB4202PU-3L-5	2台	EYA-TLP360LB-S200	1台	EYA-TLP360LB-S400N	1台	【セット内容】 <table border="1"> <tr><td>品番</td><td>台数</td></tr> <tr><td>EYA-TLP360LB-8U</td><td>1台</td></tr> <tr><td>EYA-MB4202PU-2L-5</td><td>4台</td></tr> <tr><td>EYA-TLP360LB-S200</td><td>2台</td></tr> <tr><td>EYA-TLP360LB-S400</td><td>1台</td></tr> <tr><td>EYA-TLP360LB-S400N</td><td>1台</td></tr> </table> セット価格 ¥433,000 (税別)	品番	台数	EYA-TLP360LB-8U	1台	EYA-MB4202PU-2L-5	4台	EYA-TLP360LB-S200	2台	EYA-TLP360LB-S400	1台	EYA-TLP360LB-S400N	1台	【セット内容】 <table border="1"> <tr><td>品番</td><td>台数</td></tr> <tr><td>EYA-TLP360LB-10U</td><td>1台</td></tr> <tr><td>EYA-MB4202PU-2L-5</td><td>2台</td></tr> <tr><td>EYA-MB4202PU-3L-5</td><td>2台</td></tr> <tr><td>EYA-TLP360LB-S200</td><td>2台</td></tr> <tr><td>EYA-TLP360LB-S400</td><td>1台</td></tr> <tr><td>EYA-TLP360LB-S400N</td><td>1台</td></tr> </table> セット価格 ¥465,000 (税別)	品番	台数	EYA-TLP360LB-10U	1台	EYA-MB4202PU-2L-5	2台	EYA-MB4202PU-3L-5	2台	EYA-TLP360LB-S200	2台	EYA-TLP360LB-S400	1台	EYA-TLP360LB-S400N	1台	【セット内容】 <table border="1"> <tr><td>品番</td><td>台数</td></tr> <tr><td>EYA-TLP360LB-12U</td><td>1台</td></tr> <tr><td>EYA-MB4202PU-3L-5</td><td>4台</td></tr> <tr><td>EYA-TLP360LB-S200</td><td>2台</td></tr> <tr><td>EYA-TLP360LB-S400</td><td>1台</td></tr> <tr><td>EYA-TLP360LB-S400N</td><td>1台</td></tr> </table> セット価格 ¥497,000 (税別)	品番	台数	EYA-TLP360LB-12U	1台	EYA-MB4202PU-3L-5	4台	EYA-TLP360LB-S200	2台	EYA-TLP360LB-S400	1台	EYA-TLP360LB-S400N	1台
品番	台数																																																													
EYA-TLP360LB-4U	1台																																																													
EYA-MB4202PU-2L-5	2台																																																													
EYA-TLP360LB-S200	1台																																																													
EYA-TLP360LB-S400N	1台																																																													
品番	台数																																																													
EYA-TLP360LB-6U	1台																																																													
EYA-MB4202PU-3L-5	2台																																																													
EYA-TLP360LB-S200	1台																																																													
EYA-TLP360LB-S400N	1台																																																													
品番	台数																																																													
EYA-TLP360LB-8U	1台																																																													
EYA-MB4202PU-2L-5	4台																																																													
EYA-TLP360LB-S200	2台																																																													
EYA-TLP360LB-S400	1台																																																													
EYA-TLP360LB-S400N	1台																																																													
品番	台数																																																													
EYA-TLP360LB-10U	1台																																																													
EYA-MB4202PU-2L-5	2台																																																													
EYA-MB4202PU-3L-5	2台																																																													
EYA-TLP360LB-S200	2台																																																													
EYA-TLP360LB-S400	1台																																																													
EYA-TLP360LB-S400N	1台																																																													
品番	台数																																																													
EYA-TLP360LB-12U	1台																																																													
EYA-MB4202PU-3L-5	4台																																																													
EYA-TLP360LB-S200	2台																																																													
EYA-TLP360LB-S400	1台																																																													
EYA-TLP360LB-S400N	1台																																																													

Point 商品特長

- 自立式の防滴仕様ですので屋内外関係なく空いているスペースへポストと宅配ボックスの設置が可能です。
- 「集合郵便受箱 MB4202PU」及び「宅配ボックス TLP360LB」を組み込むことで大型郵便物・宅配物が不在時でも受け取れます。
- 電源を必要としないメカ式でランニングコストがかかりません。
- 設置条件や設計プランに柔軟に対応します。上記以外の世帯数にも特注対応いたしますので、お問い合わせください。

捺印システム

捺印システムは居住者の受領印を代行するもので、必ず1ヶ所設置してください。

捺印部を雨水から保護する樹脂カバー付。

宅配郵便ユニット

自由な組み合わせでポストと宅配ボックスを設置可能。

商品

詳細図

ユニット枠

集合郵便受箱
(2戸用)

宅配ボックス

宅配郵便ユニット枠 KS-TLP360LB

商品コード		本体価格
① EYA-TLP360LB-4U	(4世帯用)	107,000円(税別) ㊦
② EYA-TLP360LB-6U	(6世帯用)	115,000円(税別) ㊦
③ EYA-TLP360LB-8U	(8世帯用)	123,000円(税別) ㊦
④ EYA-TLP360LB-10U	(10世帯用)	131,000円(税別) ㊦
⑤ EYA-TLP360LB-12U	(12世帯用)	139,000円(税別) ㊦

■サイズ：①W405×H1378×D320mm②W405×H1618×D320mm③765×H1378×D320mm④W765×H1498×D320mm⑤W765×H1618×D320mm ■重量：①24kg②25.5kg③27.5kg④31kg⑤32.5kg ■材質：ステンレス(SUS304) No.4仕上げ ■納期目安：約1ヶ月
 ※防水構造ではありませんので強風雨や諸条件によっては荷物が濡れることがあります。早めに荷物を取り出すか軒下で雨がかりの少ない場所へ設置してください

集合郵便受箱 KS-MB4202PU

商品コード		本体価格
① EYA-MB4202PU-2L-5	(2戸用)	24,000円(税別) ㊦
② EYA-MB4202PU-3L-5	(3戸用)	36,000円(税別) ㊦

■サイズ：①W360×H240×D316.2mm②W360×H360×D316.2mm ■重量：①3.8kg②6kg ■材質：【本体】樹脂難燃グレード【扉】ステンレス(SUS304)ポリカーボネート ヘアライン仕上げ上アクリル焼付塗装 色：クリア【投入口】ステンレス(SUS304) ヘアライン仕上げ上アクリル焼付塗装 色：クリア ■錠前：静音大型ダイヤル錠 ■仕様：扉開き方向上、ラッチ音低減、ナスターガード、防滴タイプ ■色：ステンレスヘアライン ■納期目安：約4～5日
 ※雨水が侵入しても郵便物が濡れにくい構造を採用しています。防水構造ではありませんので強風雨や諸条件によっては荷物が濡れることがあります。軒下で雨がかりの少ない場所へ設置してください

宅配ボックス KS-TLP360LB

商品コード		本体価格
① EYA-TLP360LB-S200	(H200タイプ)	42,000円(税別) ㊦
② EYA-TLP360LB-S400	(H400タイプ)	50,000円(税別) ㊦
③ EYA-TLP360LB-S400N	(H400捺印付タイプ)	70,000円(税別) ㊦

■サイズ：①W360×H200×D317mm(ボックス内：W305×H162×D276mm)②③W360×H400×D317mm(ボックス内：W305×H362×D276mm) ■重量：①4.1kg②6.4kg③6.5kg ■材質：【本体】ステンレス(SUS304)t=0.7mm No.4仕上げ【扉】ステンレス(SUS304)t=1.0mm ヘアライン仕上げ上アクリル焼付塗装 色：クリア ■錠前：プッシュボタン錠 ■仕様：前入れ前出し、防滴タイプ ■捺印システム付(雨水から保護する樹脂カバー付) ■納期目安：約4～5日
 ※雨水が侵入しても郵便物が濡れにくい構造を採用しています。防水構造ではありませんので強風雨や諸条件によっては荷物が濡れることがあります。軒下で雨がかりの少ない場所へ設置してください



EET-EACP405-A-5
¥62,000



EET-EACPS-B-S4
¥26,000

アコルデポール

オプションでカラーバリエーションを合わせた、照明、ポストもご用意。
門周りをすっきりまとめたトータルコーディネートをご提案。



①②ショートタイプ

③ W150 タイプ

④ W405 タイプ



スタンド本体カラー
アルミシルバー (A) アルミブラック (B) アルミプラチナ (P)
スリットカラー
ウッドブラック (1) ウッドブラウン (2) ウッドライトブラウン (3)
ウッドアイボリー (4) サテンネイビー (5) レザーレッド (6)
レザープラチナ (7) スリットなし (8)



スリット位置
サイド (S)
フロント (F)

アコルデポール

商品コード	本体価格
① EET-EACPS-○-△□ (ショートタイプ)	26,000円(税別)
② EET-EACPS-○-△B (ショートタイプ)	25,000円(税別)
③ EET-EACP150-○-△□ (W150タイプ)	28,000円(税別)
④ EET-EACP405-○-□ (W405タイプ)	62,000円(税別)

※○にはスタンド本体カラー番号(A、B、P)が入ります
※△にはスリット位置番号(S、F)が入ります
※□にはスリットカラー番号(1、2、3、4、5、6、7、8)が入ります
■サイズ：①②W150×H1100(全高1350)×D50mm③W150×H1600(全高1900)×D50mm④W405×H1600(全高1900)×D50mm■材質：アルミ■仕様：パネルポスト専用スタンド■納期目安：約5日
※スリットカラーなしのスリット部分のカラーは、本体カラーとなります
※ライト、表紙、インターホン、ポスト、トランス、ケーブル類は別売となります

パネルポスト

スタイリッシュなフォルムに使いやすさをプラス。

組み合わせ例



パネルシートタイプカラー



ヴェナーライト W150 タイプ

サインをしっかりとライトアップしながらも、優しい
灯りでエントランス全体の印象もアップします。



本体カラー



LED

ヴェナーライト W150タイプ

商品コード	本体価格
EET-ETX150-○	12,500円(税別)

※○にはカラー番号(1、2、3、4、5、6、7)が入ります

■サイズ：W150×H45×D75mm ■仕様：12V仕様(LED照明) ■消費電力：約1.5W ■LEDカラー：電球色 ■納期目安：約5日
※ご使用の際には、別途トランスが必要です



PSE

LEDIUSロールトランス15W

商品コード	本体価格
ETS-HEA-009○	11,500円(税別)

※○にはカラー番号(G、I)が入ります

■サイズ：W75×H188×D58mm ■重量：約0.46kg ■仕様：照度センサー(明るさ感度調整付き)、タイマー機能付(センサー：日没点灯・明け方消灯、タイマー：日没点灯後1~10時間後消灯) ■プラグコード長：500mm ■合計W数：10.5W以下(最大2分岐可能) ■カラー：グレイッシュゴールド(G)、アイボリー(I) ■納期目安：約7日
※水回りや雨ざらしの場所への設置は、電気工事店にご相談ください ※接続については、本製品付属の取扱説明書に従って施工してください



パネルポスト

商品コード	本体価格
① EET-ESTP-B-△ (シートタイプ)	29,000円(税別)
② EET-ESTP-B-□ (塗装タイプ)	27,000円(税別)

※△にはパネルシートタイプカラー番号(1、2、3、4、5、6、7)が入ります
※□にはパネル塗装タイプカラー番号(8、9)が入ります

■サイズ：W342×H420×D105mm [投入口] W265×H37mm [取付用穴ピッチ] W120×H150mm ■重量：約5000g ■材質：[本体] スチール焼付塗装 [取っ手] ステンレスヘアライン ■仕様：開閉部・扉部ダンパー付、ダイヤル錠付き、上入れ前出し(右開き) ■本体カラー：サテンブラック ■納期目安：約5日

ボールサイン



ボールサイン1型(アクリル・ステンレス複合)

商品コード	本体価格
① EET-PS1-S-01 (ステンレスヘアライン)	22,000円(税別)
② EET-PS1-B-02 (ブラックステンレスヘアライン)	23,000円(税別)

■サイズ：W130×H130×D16mm ■重量：約230g ■材質：[トップ] アクリル [ベース] ①ステンレスヘアライン②ブラックステンレスヘアライン ■文字色：①黒②シルバー ■納期目安：約5日



ボールサイン2型(ステンレス)

商品コード	本体価格
① EET-PS2-S-03 (ステンレスヘアライン)	18,000円(税別)
② EET-PS2-B-04 (ブラックステンレスヘアライン)	19,000円(税別)

■サイズ：W130×H130×D10mm ■重量：約310g ■材質：①ステンレスヘアライン②ブラックステンレスヘアライン ■文字色：①黒②シルバー ■納期目安：約5日

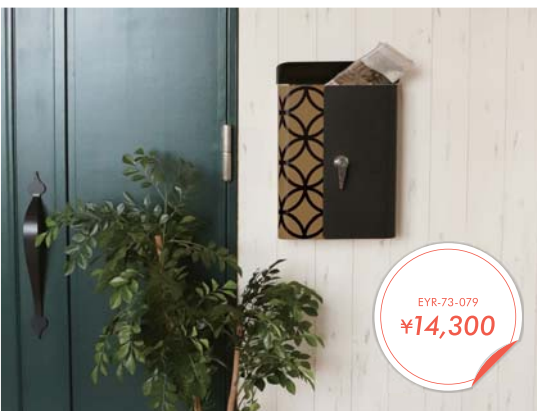

EYR-73-079
¥14,300

壁掛けポスト 縁



壁掛けポスト 縁

商品コード	EYR-73-07〇	本体価格	14,300円(税別) A
-------	------------	------	----------------------

※〇にはカラー番号(6,7,8,9)が入ります
 ■サイズ:[本体]W275×H350×D115mm(取手を除く)[投函口]約W250×D35mm[取出口]約W155×H310×D65mm■重量:約2.3kg■材質:[主材]金属(鉄)[表面加工]粉体塗装■鍵付き■付属品:ネジ×4、アンカー×4、樹脂ワッシャー×4■納期目安:約3~4日

壁掛けポスト Clein (クレイン)



壁掛けポスト Clein(クレイン)

商品コード	EYR-73-08〇	本体価格	19,700円(税別) B
-------	------------	------	----------------------

※〇にはカラー番号(0,1,2)が入ります
 ■サイズ:[本体]W345×H366×D130mm(取手を除く)[投函口]約W300×D35mm[取出口]約W305×H330mm■重量:約3.2kg■材質:[主材]金属(鉄)、アクリル[表面加工]粉体塗装■マグネット式プレート付■鍵付き■付属品:ネジ×4、アンカー×4、樹脂ワッシャー×4、アクリル板×1、ボルト×4、プレート×1・磁石×4■納期目安:約3~4日

壁掛けポスト Land (ランド)



壁掛けポスト Land(ランド)

商品コード	EYR-73-83〇	本体価格	16,500円(税別) A
-------	------------	------	----------------------

※〇にはカラー番号(1,2,3)が入ります
 ■サイズ:[本体]W350×H360×D145mm(取手を除く)[投函口]約W344×D35mm[取出口]約W344×H228mm■重量:約2.5kg■材質:[主材]金属(鉄)■マグネット式プレート付■鍵付き■付属品:ネジ×4、アンカー×4、樹脂ワッシャー×4■納期目安:約3~4日

※濡れたまま放置しますとカビ等の発生の原因となりますので濡れた場合はふき取ってください※組立後もネジの緩みや製品の異常がないか定期点検をしてください
 ※防水塗装をしておりますがより長くお使いいただくためには屋根がある場所に設置することをお勧めいたします



EYR-73-830
¥47,000

スタンドポスト Neville (ネビル)



スタンドポスト Neville(ネビル)

商品コード	EYR-73-8〇	本体価格	47,000円(税別) B
-------	-----------	------	----------------------

※〇にはカラー番号(29,30)が入ります
 ■サイズ:[本体]W450×H920×D320mm[投函口]約W395×H63mm[取出口上段]約W350×H177mm[取出口下段]約W350×H320mm■重量:約19kg■材質:[主材]金属(鉄)■宅配ボックス収納サイズ:最大W350×H320×D290mm■組立式■付属品:ボルト×6、ワッシャー×6、六角レンチ、印鑑ケース、宅配業者へのメッセージマグネット■納期目安:約3~4日

Point 商品特長



下のスペースが宅配ボックスとして使える便利なスタンドポストです。 印鑑ケースと宅配業者へのメッセージマグネットプレートが付属しています。



EYR-73-070
¥36,000

宅配ボックス 2段 Legno (レグノ)



宅配ボックス 2段 Legno(レグノ)

商品コード	EYR-73-07〇	本体価格	36,000円(税別) A
-------	------------	------	----------------------

※〇にはカラー番号(0,1)が入ります
 ■サイズ:[本体]W230×H880×D335mm[内寸]約W185×H395×D295mm■重量:約10kg■材質:[構造部材]金属(鉄)[表面加工]粉体塗装■完成品■仕様:ダイヤル錠、宅配ボックス2段■付属品:印鑑ケース、メッセージプレート■納期目安:約3~4日

Point 商品特長



メッセージマグネットプレート付きなので配達ドライバーの方が迷わず配達できます。 ダイヤル錠なので鍵の紛失の心配はありません。 上下の扉それぞれ施錠ができるので同時に複数の荷物を受け取れます。

※濡れたまま放置しますとカビ等の発生の原因となりますので濡れた場合はふき取ってください※組立後もネジの緩みや製品の異常がないか定期点検をしてください
 ※防水塗装をしておりますがより長くお使いいただくためには屋根がある場所に設置することをお勧めいたします



miel II ミエル2 De-collage

① Sサイズ ② Mサイズ (英数字)

A B C D E F
G H I J K L
M N O P Q R
S T U V W X
Y Z 0 1 2 3
4 5 6 7 8 9

サイズ

A Sサイズ 約50mm角 A Mサイズ 約60mm角

miel II S・M(ミエル2)/ブラック

商品コード	本体価格
① ENI-C379AS-○ (Sサイズ)	6,500円(税別) 〇
② ENI-C379AM-○ (Mサイズ)	

※○にはアルファベット・数字(A~Z, 0, 1~9)が入ります
■サイズ: ①約50mm角②約60mm角 ■重量: 約20g ■材質: ステンレス(t=3.0mm) ■取付: ステンレスボルト(φ3mm×40mm) 2~3箇所壁面埋込み ■付属品: 取付用治具 ■納期目安: 約10日

アルファベットから枝や葉が生えてきた、オリジナルフォント切り文字。
ちいさな幸せをたくさん茂らせる、芽生えたちをサインに。



jelee II ジュレ2

① Sサイズ ② Mサイズ (英数字)

A B C D E F G
H I J K L M N
O P Q R S T U
V W X Y Z 0 1
2 3 4 5 6 7 8
9

サイズ

A Sサイズ 約50mm角 A Mサイズ 約60mm角

jelee II S・M(ジュレ2)/ブラック

商品コード	本体価格
① ENI-C380AS-○ (Sサイズ)	6,500円(税別) 〇
② ENI-C380AM-○ (Mサイズ)	

※○にはアルファベット・数字(A~Z, 0, 1~9)が入ります
■サイズ: ①約50mm角②約60mm角 ■重量: 約20g ■材質: ステンレス(t=3mm) ■取付: ステンレスボルト(φ3mm×40mm) 2~3箇所壁面埋込み ■付属品: 取付用治具 ■納期目安: 約10日

とろんとゆるいかたちがユニークな、愛嬌たっぷりのオリジナルフォント。
サイズや並び方をふざげいにして、手描き風な楽しさを。



書体: ミエルプラス

① LEDなし

Morishita

ENI-A367-VBR
¥32,000

書体データ: ミエルプラス

顔文字

ABC

小文字

a b c d e f g

書体データ: ジュレプラス

顔文字

ABC

小文字

a b c d e f g

オフホワイト
(OW)ヴァンテージブラック
(VBK)ヴァンテージブラウン
(VBR)ブラウン
(BR)

eiji06 エイジ06 De-collage



書体: ジュレプラス

② LED付

ヴァンテージ風の看板プレート。
手書き風のゆるい丸の中に、
ミエルとジュレからはじまる
かわいらしい文字の行進。

LED
eiji06(エイジ06) ミエルプラス・
ジュレプラス LED付/LEDなし

商品コード	本体価格
① ENI-A367-○○○ (LEDなし)	32,000円(税別) 〇
② ENI-A367L-○○○ (LED付)	40,000円(税別) 〇

※○○○にはカラー番号(OW, VBK, VBR, BR)が入ります
■サイズ: W200×H195×D20mm ■重量: 約0.5kg ■材質: ステンレス厚さ2mm ■仕様: 英数字12文字以内 ■取付: 裏面ボルト ■②コード長(LED付)約2m ■納期目安: 約8日
※書体は「ミエルプラス」か「ジュレプラス」をお選びください
※LED照明はDC12V仕様のため、必ず「株」LIXIL製トランス8VLP29ZZが必要

konoha コノハ De-collage



ENI-A3683
¥9,500

ひとひらの風を描く、木の葉の軌跡。

散りばめたり、単体でアクセントパーツにしたり、動きのある自由なレイアウトが楽しめます。ゆらりと曲がる葉の立体感。風に揺らぐ葉を表現しました。

konoha(コノハ)/
ヴァンテージブラウン

商品コード	本体価格
ENI-A368○	9,500円(税別) 〇

※○には葉デザイン番号(1, 2, 3, 4, 5, 6)が入ります
■サイズ: W70~100mm角 ■重量: 約40g ■材質: ステンレス厚さ3mm ■仕様: 英数字大文字のみ、裏面ボルト取付 ■付属品: 取付用治具 ■納期目安: 約10日
※葉のデザインは1から6の順番で作成します。文字数が7つ以上の場合は、葉デザイン1より繰り返します。※単品でご購入の場合は、上記番号(1~6)のご指定をお願いします

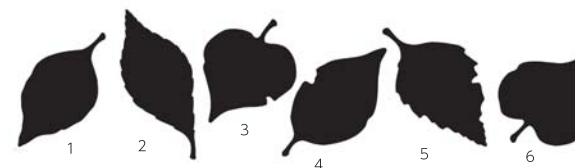



LED コーナーサイン

ナイトシーンをやわらかな光でほのかに彩るLEDバックライト表札



LEDコーナーサイン LKA

商品コード	本体価格
① EMK-LKA-1-〇〇-△	45,000円(税別)
② EMK-LKA-2-〇〇-△	

※〇〇には照明色カラー番号(WH, DK)が入ります
 ※△にはコーナー方向(R, L)が入ります
 ■サイズ: W420×H90×D100mm ■重量: 約1kg ■材質: ①ステンレス 半ツヤ黒色塗装②ステンレス アンティークシルバー塗装 ■文字: レーザー抜き(アクリル乳半裏当て) ■消費電力: 1.3W ■コード長: 10m ■12VLED ■納期目安: 約10日
 ※ご使用の際には別途専用12V変圧器(P35)が必要です



LEDコーナーサイン LKM

商品コード	本体価格
① EMK-LKM-1-〇〇-△	45,000円(税別)
② EMK-LKM-2-〇〇-△	

※〇〇には照明色カラー番号(WH, DK)が入ります
 ※△にはコーナー方向(R, L)が入ります
 ■サイズ: W382×H75×D122mm ■重量: 約0.5kg ■材質: ①ステンレス 照明カバー 半ツヤ黒色塗装②ステンレス 照明カバー アンティークシルバー塗装 ■文字: ①ステンレス切り文字半ツヤ黒色塗装②ステンレスヘアライン切り文字 ■消費電力: 0.66W ■コード長: 10m ■12VLED ■納期目安: 約10日
 ※ご使用の際には別途専用12V変圧器(P35)が必要です



照明カラー

コーナー方向

ホワイト (WH)

電球色 (DK)

左 (L)

右 (R)



切文字シリーズ むすび「結」

ずっと大事にしたい。一期一会の文字。

切文字シリーズ むすび「結」

商品コード	本体価格
① EMK-KG-10-〇〇	漢字(ヨコ書き)タイプ 34,500円(税別)
② EMK-KG-12-〇〇	漢字(タテ書き)タイプ
③ EMK-KG-20-〇〇	漢字+英字(ヨコ書き)タイプ 38,500円(税別)
④ EMK-KG-22-〇〇	漢字+英字(タテ書き)タイプ
⑤ EMK-KG-30-〇〇	ひらがな(ヨコ書き)タイプ 28,500円(税別)
⑥ EMK-KG-32-〇〇	ひらがな(タテ書き)タイプ

※〇〇には文字カラー(KZ, KC, SK)が入ります
 ■サイズ: ①約W180×H125×t5mm②約W105×H180×t5mm③約W250×H113×t5mm④約W145×H250×t5mm⑤約W180×H70×t5mm⑥約W70×H180×t5mm ■材質: ステンレス ■仕様: ①漢字(ヨコ書き)②漢字(タテ書き)③漢字+英字(ヨコ書き)④漢字+英字(タテ書き)⑤ひらがな(ヨコ書き)⑥ひらがな(タテ書き) ■①③⑤漢字3文字以内の価格②④ひらがな4文字までの価格 ■納期目安: 約10日(別途レイアウト納期: 約8日)
 ■初回(2家分)のレイアウト料は商品代金に含まれています
 ※3家目より別途10,000円(税抜)の追加レイアウト料が発生します
 ※レイアウト後にキャンセルされた場合でもレイアウト料10,000円(税抜)が発生します
 ※追加レイアウト、文字を修正する場合、修正料・レイアウト納期約8営業日が一回毎にかかります
 ※必ずレイアウト確認の際にサイズ・ボルト位置・ボルト数をご確認ください
 ※同じ文字であっても毎回文字のタッチや印象が異なります(アレンジが入ることがあります)
 ※全てつながった文字になるよう意図して書いています
 ※多少読みにくい文字になることがあります
 ※文字のかすれなどは表現できません
 ※ご希望のイメージ(もっと元々よく・なるべく細く)などあればレイアウトご依頼の際にお伝えください
 ※①②は漢字1文字の場合25,500円(税抜)、漢字4文字以上1文字につき8,000円
 ※③④は漢字1文字の場合32,500円(税抜)、漢字4文字以上1文字につき10,000円、英字の文字数は問いません、2段階になる場合があります
 ※⑤⑥は5文字以上1文字につき4,000円
 ※文字には2〜3ヶ所のM4ボルトが溶接されています
 ※φ6、L=10のスペーサーが標準で付属しています

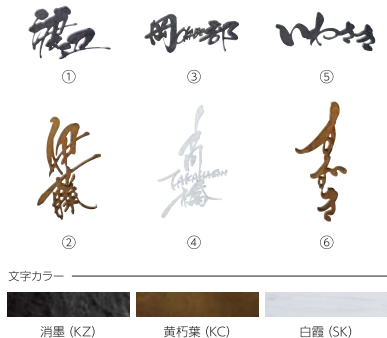

EMO-DN101
 ¥36,900

プレシャスウッドネームプレート

長く保たれる木目と質感の天然木製ネームプレート

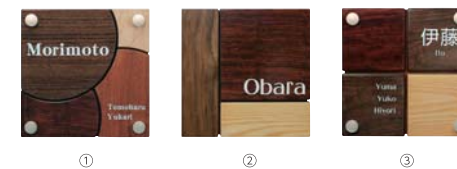

プレシャスウッドネームプレート DN100シリーズ

商品コード	本体価格
① EMO-DN101	36,900円(税別)
② EMO-DN104	28,800円(税別)
③ EMO-DN105	34,400円(税別)

■サイズ: W210×H210×D30mm ■重量: ①約0.96kg②約1.14kg③約1.01kg ■材質: 天然無垢木材 ■仕様: プレシャスウッド(超耐候性樹脂塗装) ■使用樹種: ①ウォールナット(W)・ピンガ(A)・メープル(L)・マホガニー(M)②ウォールナット(W)・ピンガ(A)・ホワイトアッシュ(F) ■取付方法: ①ネジ止め化粧キャップ式②固定金具式 ■サンプルフォント: ①明朝②Pop③ゴシック(和文)、Pop(英文) ■文字色: 白 ■納期目安: 受注後約14日
 ※カラーは参考であり現物と異なる場合があります



プレシャスウッドネームプレート DN300シリーズ

商品コード	本体価格
EMO-DN300	30,800円(税別)

※〇には種類番号(1,2)が入ります
 ■サイズ: W210×H150×D40mm ■重量: ①約0.76kg②約0.75kg ■材質: 天然無垢木材 ■仕様: プレシャスウッド(超耐候性樹脂塗装) ■使用樹種: ①ウォールナット(W)・メープル(L)②ウォールナット(W)・ピンガ(A) ■取付方法: 固定金具式 ■サンプルフォント: ①Helvetica②明朝 ■文字色: ①黒②白 ■納期目安: 受注後約14日
 ※カラーは参考であり現物と異なる場合があります

プレシャスウッドの断面図
 ※イメージイラストのため実物より誇張してあります。

Point 経年変化に強く、美しい風合いが長持ちします

天然無垢木材×(乾燥技術+表面 WPC 技術+トップコート塗装)
 プレシャスウッドは木材に特殊樹脂を含浸させることにより木材表面に WPC 層を形成させる独自の技術です。この WPC 層は水が水分を吸収しようとする現象を抑え、菌類・紫外線などから木材を保護します。木材の表面だけに含浸させるため木の質感を損なわず、重量もさほど増えません。この技術は長野県との共同開発によるもので、特許を取得しています。

■ウェザーマーター試験による他社塗料メーカーの「屋外用耐候性塗料」との比較

照射時間	プレシャスウッド	T 社塗料試料	S 社塗料試料
0 時間			
400 時間			
800 時間			
1200 時間			
1600 時間			
2000 時間			

※ホワイトアッシュ材による促進耐候試験ウェザーマーター試験による2000時間は、自然環境下における屋外曝露の約5年に相当します。

■設置事例による経年変化
 板のみプレシャスウッド(他の部分は木材保護塗料塗装)

▼約5年後

※環境条件により、経年変化は異なります。



インターホンカバー

人気のリファインシリーズと合わせられるインターホンカバー。



①アイスシルバー塗装
(1)



①ワインテージュッド調
アンティークブラウン塗装
(2)



①グロスマット
黒色+半ツヤ黒色塗装
(3)



①レーザー調
ディープブラック塗装
(5)



①レーザー調
ディープブルー塗装
(6)



①レーザー調
ディープローゼンナ塗装
(7)



①レーザー調
ディープカーマイン塗装
(8)



②ヘアライン
(4)

インターホンカバー

商品コード	本体価格
① EMK-IPM-1-〇	28,500円(税別) ■
② EMK-IPM-1-4	25,500円(税別) ■

※〇にはカラー番号(1, 2, 3, 5, 6, 7, 8)が入ります

■サイズ: W160×H190×D6mm ■重量: 約0.9kg ■材質: ステンレス ■納期目安: 約10日

※文字は入れられません ※ご依頼の際はインターホン玄関子機の品番を必ずお知らせください

※開口デザインはインターホン玄関子機の品番によって変わります

※ステンレスはサビに強いSUS304ですが、もし自然環境の影響(鉄粉・塩分・もらいサビ等)でサビを受ける場合もございます

インターホンカバーサイン

インターホンの高性能はそのままに、オリジナリティーをプラスしたインターホンカバーでワンランク上の演出を。



①



②

インターホンカバーサイン

商品コード	本体価格
① EMK-IPC-94	43,000円(税別) ■
② EMK-IPC-95	

■サイズ: ①W305×H160×D9.5mm ②W305×H160×D10mm ■重量: ①約0.8kg ②約0.9kg ■材質: ①ステンレス半ツヤダークブラウン塗装、ステンレスワインテージュッド調アンティークブラウン塗装 2層タイプ ②ステンレスメタルグレー塗装、シャイン(ファブリックライン)2層塗装 ■納期目安: 約10日

※ご依頼の際はインターホン玄関子機の品番を必ずお知らせください

※開口デザインはインターホン玄関子機の品番によって変わります

※ステンレスはサビに強いSUS304ですが、もし自然環境の影響(鉄粉・塩分・もらいサビ等)でサビを受ける場合もございます



自立型 館名板

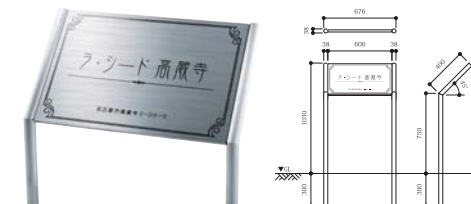

自立型 館名板 M-PS-25

商品コード	本体価格
EMK-M-PS-25	178,000円(税別) ■

■サイズ: W676×H1030(+埋込300)×D38mm [表示面] W600×H400×D20mm [支柱] φ38 丸パイプ ■材質: [表示面・支柱] ステンレスHL ■文字・模様: 凹黒色塗装 ■サイズ変更見積 ■納期目安: 約12日



自立型 館名板 M-PS-26

商品コード	本体価格
EMK-M-PS-26	160,000円(税別) ■

■サイズ: W576×H940(+埋込300)×D38mm [表示面] W500×H200×D20mm [支柱] φ38 丸パイプ ■材質: [表示面・支柱] ステンレス鏡面 ■文字・ライン: 凸鏡面 ■ベース: 凹塗装シルバー塗装 ■サイズ変更見積 ■納期目安: 約12日

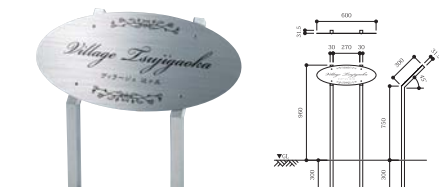

自立型 館名板 M-PS-22

商品コード	本体価格
EMK-M-PS-22	154,000円(税別) ■

■サイズ: W600×H960(+埋込300)×D31.5mm [表示面] W600×H300×T1.5mm [支柱] φ30×30 角パイプ ■材質: [表示面・支柱] ステンレスHL ■文字・模様: 凹黒色塗装 ■サイズ変更見積 ■納期目安: 約12日

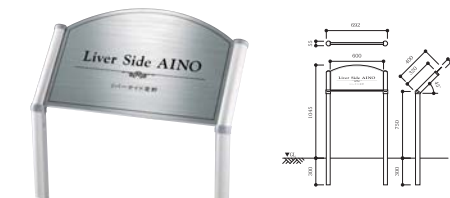

自立型 館名板 M-PS-23

商品コード	本体価格
EMK-M-PS-23	154,000円(税別) ■

■サイズ: W692×H1045(+埋込300)×D55mm [表示面] W600×H400×T1.5mm [支柱] φ50(シルバー) キャップ付 ■材質: [表示面] ステンレスHL [支柱] アルミ型材 ■文字・模様: 凹黒色塗装 ■サイズ変更見積 ■納期目安: 約12日

EMK-VLS-1-SB
¥26,800



セード・フレームカラーバリエーション



ヴィンテージ ランプ

おうちの雰囲気に合わせて選びたいヴィンテージ塗装。



① VLS-1 ② VLL-2

LED ヴィンテージ ランプ

商品コード	本体価格
① EMK-VLS-1-○○○ (VLS-1)	26,800円(税別)
② EMK-VLL-2-○○○ (VLL-2)	29,000円(税別)

※○○○にはカラー番号(KZ, BRK, SHG, SB)が入ります
 ■セードサイズ: ①直径約230mm②直径約280mm ■材質: スチール ■付属電球: LED電球7.8W(一般電球60W相当) ■防雨型 ■LED100V ■納期目安: 約7日
 ※配線を結線処理される場合には有資格者による電気工事が必要です

リ・レトロランプ RLS-1・RL-2

新しいのに懐かしい。



アールの入った柔らかなデザイン

EMK-RLS-1-BK-R
¥19,800



フレームカラー	セードカラー			
ブラック (BK)	シティブルー (CB)	ガーデングリーン (GG)	レッド (R)	ゴールドオレンジ (GO)
オフホワイト (WH)	メタリックNブラウン (MB)	ブラック (BK)	メタリックシルバー (MS)	サンイエロー (SY)
	オリーブグリーン (OG)	アッシュグレー (AG)	パステルクリーム (PC)	

100V リ・レトロランプ RLS-1・RL-2

商品コード	本体価格
① EMK-RLS-1-○○-△△	19,800円(税別)
② EMK-RL-2-○○-△△	22,000円(税別)

※○○にはフレームカラー番号(BK, WH)が入ります
 ※△△にはセードカラー番号(CB, GG, R, GO, MB, BK, MS, SY, OG, AG, PC)が入ります
 ■サイズ: [セードサイズ]①直径約230mm②直径約280mm ■材質: スチール ■仕様: 100V照明 ■消費電力: 15W(1バルブ60W相当) ■防雨型 ■納期目安: 約4日
 ※配線を結線処理される場合には有資格者による電気工事が必要です

ガーデンライト

自由に配線・設置でき、カッコいいナイトガーデンが作れます。

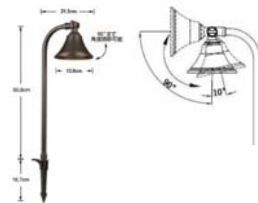

商品コード	本体価格
AP-04-3	5,600円(税別)
EID-AP-04-3	5,600円(税別)

■サイズ: H508×D213mm ■材質: アルミダイキャスト・鉄製 ■色: ブロンズ色 ■消費電力: 3W ■仕様: 165ルーメン、3000K(電球色)、LED交換不可、防雨型、マウント使用可、LED ■電気代: 約15円 ■付属品: スパイク ■納期目安: 約2~3日
 ※電気代は1日8時間点灯した場合の1ヶ月の価格です(20円/kWh)

商品コード	本体価格
AP-05-3	5,600円(税別)
EID-AP-05-3	5,600円(税別)

■サイズ: H511×D200mm ■材質: アルミダイキャスト・鉄製 ■色: ブラック色 ■消費電力: 3W ■仕様: 140ルーメン、3000K(電球色)、LED交換不可、防雨型、マウント使用可、LED ■電気代: 約15円 ■付属品: スパイク ■納期目安: 約2~3日
 ※電気代は1日8時間点灯した場合の1ヶ月の価格です(20円/kWh)



商品コード	本体価格
① EID-DJ-60-12W-1 (Aトランス)	4,980円(税別)
② EID-DJ-90-12W-1 (Bトランス)	7,980円(税別)

■サイズ: ①W90×H160×D68mm②W107×H160×D90mm ■重量: ①1.4kg②2.2kg ■仕様: AC12V出力、防雨型、①60W②90W ■①②照度センサー内蔵(朝まで点灯又は点灯後設定時間後に消灯)②常時ON/OFF可能 ■付属品: 据付用ネジ ■納期目安: 約2~3日
 ※容量に余裕をもってライトを接続してください

ケーブル

商品コード	本体価格
① EID-16-2C-10 (10m)	2,500円(税別)
② EID-16-2C-20 (20m)	4,800円(税別)
③ EID-16-2C-30 (30m)	7,000円(税別)

■サイズ: ①10m②20m③30m ■仕様: 耐紫外線屋外用 ■UL規格品 ■AWG16(約1.3mm²) ■納期目安: 約2~3日

LED ソーラーブリック

特許取得のハイブリッドシステム (スーパーキャパシタ+リチウムFe) を採用!

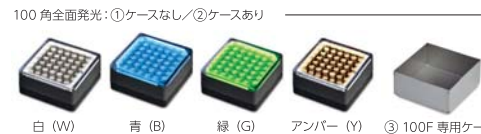

商品コード	本体価格
① ETW-SBH100F-100○ (ケースなし)	24,000円(税別)
② ETW-CA-SBH100F-○ (ケースあり)	24,500円(税別)
③ ETW-100CASE (SBH100F専用ケース)	2,800円(税別)

※○には電球色(W, B, G, Y)が入ります
 ■サイズ: ①②W96×H45×D96mm③W100×H45×D100mm ■重量: ①②0.5kg③220g ■材質: ①②[発光部]単結晶シリコン[発光部]高輝度LED[ケース]耐紫外線型ポリカーボネート、ABS樹脂③SUS304 ■仕様: [発光部LED格数]4 [スーパーキャパシタ]220F [Ni-Mn/バッテリー]400mA [充電時間]晴天5時間、曇天8時間 [発光時間]最大72時間 [使用環境] -30℃~+70℃ [制御]約200ルクス以下で自動点灯 ■納期目安: ①②③約3~4日

道路や歩道を新設する際に、直接アスファルトやコンクリートに埋設する場合

※事前に箱抜きするか、オプションの専用ケースをご利用ください※直接モジュールなどで埋設すると、メンテナンスが困難になるばかりでなく、ヒビ割れによる故障の原因になります※工事出土時は製品本体の充電は空の状態です。設置直後は点灯が安定しません※満充電には3日ほどかかります※ソーラーブリックは外部の日照のある部分でご使用下さい。建物内部、ピロティ部分、常時影となっている部分には適していません



EMK-LIG-1-WH-2
¥18,000

インゴットライト LIG-1



半ツヤダークブラウン (1)
①照明色: ホワイト
②照明色: 電球色

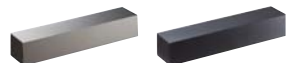

アンティークシルバー (2)
①照明色: ホワイト
②照明色: 電球色



半ツヤ黒 (3)
①照明色: ホワイト
②照明色: 電球色

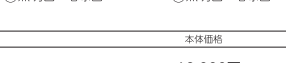

半ツヤオフホワイト (4)
①照明色: ホワイト
②照明色: 電球色



磨き仕上 (5)
①照明色: ホワイト
②照明色: 電球色

LED

インゴットライト LIG-1

商品コード	本体価格
① EMK-LIG-1-WH-○ (照明色: ホワイト)	18,000円(税別) ㊦
② EMK-LIG-1-DK-○ (照明色: 電球色)	

※○にはカラー番号(1, 2, 3, 4, 5)が入ります

■サイズ: 約W230×H40×D60mm ■重量: 約0.8kg ■材質: アルミ鋳物 ■コード長: 10m ■消費電力: 0.66W ■12V LED ■取付ボルトピッチ80 ■照明色: ①ホワイト②電球色 ■納期目安: 約5日

※ご使用の際には別途専用12V変圧器(P35)が必要です



EMK-LIG-5-DK-5
¥16,000

インゴットライト LIG-5



半ツヤ黒 (3)
①照明色: ホワイト
②照明色: 電球色



半ツヤダークブラウン (1)
①照明色: ホワイト
②照明色: 電球色



アンティークシルバー (2)
①照明色: ホワイト
②照明色: 電球色



半ツヤオフホワイト (4)
①照明色: ホワイト
②照明色: 電球色



磨き仕上 (5)
①照明色: ホワイト
②照明色: 電球色

LED

インゴットライト LIG-5

商品コード	本体価格
① EMK-LIG-5-WH-○ (照明色: ホワイト)	16,000円(税別) ㊦
② EMK-LIG-5-DK-○ (照明色: 電球色)	

※○にはカラー番号(1, 2, 3, 4, 5)が入ります

■サイズ: 約W88×H72×D38mm ■重量: 約0.3kg ■材質: アルミ鋳物 ■コード長: 10m ■消費電力: 0.66W ■12V LED ■取付ボルトピッチ25 ■照明色: ①ホワイト②電球色 ■納期目安: 約5日

※ご使用の際には別途専用12V変圧器(P35)が必要です



EMK-LIG-7-DK-5
¥19,000

インゴットライト LIG-7



アンティークシルバー (2)
①照明色: ホワイト
②照明色: 電球色



半ツヤダークブラウン (1)
①照明色: ホワイト
②照明色: 電球色



半ツヤ黒 (3)
①照明色: ホワイト
②照明色: 電球色



半ツヤオフホワイト (4)
①照明色: ホワイト
②照明色: 電球色



磨き仕上 (5)
①照明色: ホワイト
②照明色: 電球色

LED

インゴットライト LIG-7

商品コード	本体価格
① EMK-LIG-7-WH-○ (照明色: ホワイト)	19,000円(税別) ㊦
② EMK-LIG-7-DK-○ (照明色: 電球色)	

※○にはカラー番号(1, 2, 3, 4, 5)が入ります

■サイズ: 約W295×H33×D58mm ■重量: 約0.8kg ■材質: アルミ鋳物 ■コード長: 10m ■消費電力: 1.3W ■12V LED ■取付ボルトピッチ80 ■照明色: ①ホワイト②電球色 ■納期目安: 約5日

※ご使用の際には別途専用12V変圧器(P35)が必要です



EMK-LIG-9-DK-2
¥25,000

インゴットライト LIG-9 スペースシップ

遊び心が詰まった、オブジェのようなLED照明。



アンティークシルバー (2)
①照明色: ホワイト
②照明色: 電球色



グロスウッド (6)
①照明色: ホワイト
②照明色: 電球色



LED

インゴットライト LIG-9 スペースシップ

商品コード	本体価格
① EMK-LIG-9-WH-○ (照明色: ホワイト)	25,000円(税別) ㊦
② EMK-LIG-9-DK-○ (照明色: 電球色)	

※○にはカラー番号(2, 6)が入ります

■サイズ: 約W145×H122×D85mm ■重量: 約0.4kg ■材質: アルミ鋳物 ■コード長: 10m ■消費電力: 0.66W ■12V LED ■取付ボルトピッチ40 ■照明色: ①ホワイト②電球色 ■納期目安: 約5日

※ご使用の際には別途専用12V変圧器(P35)が必要です



EMK-NAL-1-DK-3
¥39,000

庭あかりシリーズ NEW アクセントライン LED

1mのラインLEDが、お屋はアクセントバーとして庭のアクセントに、夜は光のカーテンとして壁面を美しく演出してくれます。



半ツヤダークブラウン (1)
①照明色: ホワイト
②照明色: 電球色



アンティークシルバー (2)
①照明色: ホワイト
②照明色: 電球色



半ツヤ黒 (3)
①照明色: ホワイト
②照明色: 電球色



半ツヤオフホワイト (4)
①照明色: ホワイト
②照明色: 電球色

LED

庭あかりシリーズ NEWアクセントラインLED

商品コード	本体価格
① EMK-NAL-1-WH-○ (照明色: ホワイト)	39,000円(税別) ㊦
② EMK-NAL-1-DK-○ (照明色: 電球色)	

※○にはカラー番号(1, 2, 3, 4)が入ります

■サイズ: W1000×H30×D60mm ■重量: 約1.1kg ■材質: アルミ ■サイズ変更不可 ■コード長: 10m ■消費電力: 5.2W ■12V LED ■照明色: ①ホワイト②電球色 ■納期目安: 約5日

※ご使用の際には別途専用12V変圧器(P35)が必要です



PSE

LED照明用 12V変圧器

商品コード	本体価格
EMK-XT-1	14,500円(税別) ㊦

■サイズ: W115×H190×D90mm ■重量: 約1.5kg ■材質: ABS樹脂ケース ■入力: AC100V ■出力: DC12V (24W) ■付属品: 取付ビス ■防雨型、明るさセンサー付 ■納期目安: 約10日

※冠水の恐れのない場所、地上から50cm以上の場所に取付けてください

※直接日光が当たる場所への設置は故障の原因となりますので避けてください





EMV-MP-1PI-GR
¥28,000

パイプロップ シングルセット(水栓1口付)



パイプロップ シングルセット(水栓1口付) 送料別途

商品コード	本体価格
EMV-MP-1PI-〇〇	28,000円(税別) ■

※〇〇にはカラー番号(WH, NV, GR)が入ります
 ■サイズ: φ21.7×1220mm ■材質: [本体] ステンレス(ナイロン12樹脂コーティング) [水栓] 黄銅・青銅(ナイロン12樹脂コーティング) ■水栓同梱(本体と同色) ■納期目安: 約4~5日(在庫なしの場合約2ヶ月)
 ※部品はそれぞれ個別に同梱しておりますのでご自身で組立てをお願いします※泡沫金具の必要な方は、別途お問い合わせください※寒冷地の場合水抜栓または凍結防止ソケットを設置していただく必要があります※真鍮製の製品は月日が経つと青緑色のさび(緑青)が出たり酸化現象で表面が黒っぽく変色します。これは素材の特徴としてご了承ください※蛇口なしへの変更はできません



EMV-MP-2PI-WH
¥41,000

パイプロップ ダブルセット(水栓2口付)



パイプロップ ダブルセット(水栓2口付) 送料別途

商品コード	本体価格
EMV-MP-2PI-〇〇	41,000円(税別) ■

※〇〇にはカラー番号(WH, NV, GR)が入ります
 ■サイズ: φ21.7×1240mm ■材質: [本体] ステンレス(ナイロン12樹脂コーティング) [水栓] 黄銅・青銅(ナイロン12樹脂コーティング) ■水栓(本体と同色)・ホースアダプター1個同梱 ■納期目安: 約4~5日(在庫なしの場合約2ヶ月)
 ※部品はそれぞれ個別に同梱しておりますのでご自身で組立てをお願いします※泡沫金具の必要な方は、別途お問い合わせください※寒冷地の場合水抜栓または凍結防止ソケットを設置していただく必要があります※真鍮製の製品は月日が経つと青緑色のさび(緑青)が出たり酸化現象で表面が黒っぽく変色します。これは素材の特徴としてご了承ください※蛇口なしへの変更はできません

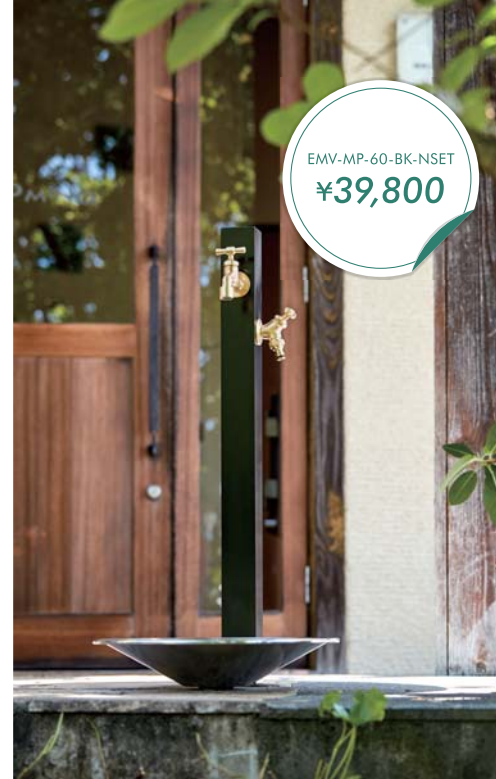

EMV-MP-60-BK-NSET
¥39,800

カモプロップセット(水栓2口付)



カモプロップセット(水栓2口付) 送料別途

商品コード	本体価格
① EMV-MP-60-〇〇-NSET (水栓: 真鍮色)	39,800円(税別) ■
② EMV-MP-60-□□-△SET (水栓: 真鍮色/メッキ)	
③ EMV-MP-60-〇〇-BSET (水栓: ブロンズ)	

※〇〇には水栓カラー番号(OL, HM)が入ります
 ※□□には水栓カラー番号(WH, BK)が入ります
 ※△は蛇口カラー番号(M, N)が入ります
 ■サイズ: □60×H1100mm ■材質: [外筒] アルミ(焼付塗装) [配管] HI-VP(内部ウレタンフォーム充填) ■セット内容: カモプロップ、水栓2口(同色)、ホースアダプター(水栓と同色)、泡沫金具(水栓と同色) ■納期目安: 約4~5日(在庫なしの場合約2ヶ月)
 ※部品はそれぞれ個別に同梱しておりますのでご自身で組立てをお願いします※寒冷地の場合水抜栓または凍結防止ソケットを設置していただく必要があります※真鍮製の製品は月日が経つと青緑色のさび(緑青)が出たり酸化現象で表面が黒っぽく変色します。これは素材の特徴としてご了承ください※蛇口なしへの変更はできません

泡沫金具 / 支持金具 / 凍結防止ソケット



泡沫金具 送料別途

商品コード	本体価格
① EMV-AD-SOM	1,900円(税別) ■
② EMV-AD-SO	1,800円(税別) ■
③ EMV-AD-SOB	2,300円(税別) ■

■材質: ①メッキ ②真鍮色 ③ブロンズ ■納期目安: 約4~5日(在庫なしの場合約2ヶ月)
 ※蛇口先端にホースを接続される場合に別途お求めください
 ※蛇口にホースアダプターを取り付けられる際は蛇口の先端の泡沫金具を専用工具で取り外してください

支持金具 送料別途

商品コード	本体価格
EMV-MP-PISK-〇〇	4,500円(税別) ■

※〇〇にはカラー番号(WH, NV, GR)が入ります
 ■サイズ: [T足] 高さ45. 立バンドφ22 ■材質: ステンレス ■仕上げ: ナイロン12コーティング ■納期目安: 約4~5日(在庫なしの場合約2ヶ月)

凍結防止ソケット 送料別途

商品コード	本体価格
EMV-SO-DAH	8,000円(税別) ■

■材質: 黄銅 ■仕上げ: ニッケルクロムメッキ ■納期目安: 約4~5日(在庫なしの場合約2ヶ月)
 ※サーモエレメントが温度を感知して、2.5度以下になると少量の水を排出して凍結を防ぎます。水が流動することで体内温度が5度以上になると自動で弁が閉じます。この動作の繰り返しにより排出する水量を抑え水抜き栓のない配管でも凍結防止が行えます。使用流体が5度以下または使用環境が15度以下になる地域では使用できません



EMV-SO-DAH
¥8,000

SSパン



SSパン 送料別途

商品コード	本体価格
EMV-MPP-HL	21,000円(税別) ■

■サイズ: φ400×H80mm ■重量: 約1.7kg ■材質: ステンレス ■仕上げ: ヘアライン ■付属品: 排水金具(PF 1/4オスネジ取付) ■納期目安: 約4~5日(在庫なしの場合約2ヶ月)

SSパン(ホーロー) 送料別途

商品コード	本体価格
EMV-MPP-WV	31,000円(税別) ■

■サイズ: φ400×H80mm ■重量: 約1.7kg ■材質: ステンレス ■仕上げ: ホーロー加工 ■付属品: 排水金具(PF 1/4オスネジ取付) ■納期目安: 約4~5日(在庫なしの場合約2ヶ月)
 ※ホーロー(珪酸)加工とは、ガラス質の釉薬を金属表面に被膜して焼き付けた物。金属の強度とガラスの光沢の美しさを、さらに耐食性を兼ね備えた複合素材です

パレットシリーズ水栓柱 (EX 柱)

① H900mm ② H940mm



- ①イエロー (2)
- ①グリーン (3)
- ①ブラウン (4)
- ①ホワイト (6)
- ②イエロー (86)
- ②グリーン (87)
- ②ブラウン (88)
- ②ホワイト (90)
- ①シルバー (5)
- ①レッド (1)
- ①ブラック (9)
- ①ホワイト (6)
- ②シルバー (89)
- ②レッド (85)
- ②ブラック (98)
- ②ホワイト (90)

パレットシリーズ水栓柱 (EX柱)

商品コード	本体価格
① EMZ-1459○ (H900mm)	12,500円(税別)
② EMZ-145○ (H940mm)	12,500円(税別)

※○にはカラー番号 (5, 2, 1, 3, 9, 4, 6) が入ります
 ※□にはカラー番号 (89, 86, 85, 87, 98, 88, 90) が入ります
 ■サイズ: ①□70×H900mm②□70×H940mm■重量: 1.3kg■材質: [外筒]PVC+アクリル (2層成形) ホワイト (PVC) [内筒]ウレタン [内筒]HIPVC (1.3mm) [上キャップ]シルバー・ブラック: PVC (ウレタン塗装) イエロー・レッド・グリーン・ブラウン: アクリル [下キャップ]PVC■仕様: ①バルブソケット接続②下取出しTS接続■蛇口は別売■表面処理: 表面アクリル ヘアライン■納期目安: 約2~3日 (在庫無の場合約2ヶ月)

スクエアパン



商品コード	本体価格
① EMZ-14701 (ホワイト)	16,250円(税別)
② EMZ-147○ (光沢塗装タイプ)	50,000円(税別)

※○にはカラー番号 (06, 07, 08, 09, 10) が入ります
 ■サイズ: W550×H133×D410mm■重量: 3.1kg■材質: ①PP ホワイト調②ABS ウレタン塗装■仕様: ゴム栓なし■付属品: 目皿φ65 黄銅 (ニッケルクロムめっき)■納期目安: 約2~3日 (在庫無の場合約2ヶ月)
 ※P38の丸形アルミ水栓柱に合わせてご覧ください



EMZ-14197
¥37,500

丸形アルミ水栓柱



商品コード	本体価格
EMZ-14○	37,500円(税別)

※○にはカラー番号 (196, 197, 198, 199, 200) が入ります
 ■サイズ: φ70×H960mm■重量: 1.6kg■材質: [外筒]アルミニウム [内筒]ウレタン [内筒]HIPVC (1.3mm) [上キャップ]ABS (ニッケルクロムめっき) [スベサー]ABS (ニッケルクロムめっき) [下キャップ]PVC■仕様: 下取出しTS接続, ウレタン塗装■付属品: 水栓取付座金φ52以内■蛇口は別売■納期目安: 約2~3日 (在庫無の場合約2ヶ月)
 ※P37のスクエアパンに合わせてご覧ください



商品コード	本体価格
EMZ-141○	15,000円(税別)

※○にはカラー番号 (79, 80, 88, 87) が入ります
 ■サイズ: φ70×H960mm■重量: 1.6kg■材質: [外筒]アルミニウム [内筒]ウレタン [内筒]HIPVC (1.3mm) [上キャップ]ABS (ニッケルクロムめっき) [スベサー]ABS (ニッケルクロムめっき) [下キャップ]PVC■仕様: 下取出しTS接続, アルマイト処理■付属品: 水栓取付座金φ52以内■蛇口は別売■納期目安: 約2~3日 (在庫無の場合約2ヶ月)

商品コード	本体価格
EMZ-1419○	27,500円(税別)

※○にはカラー番号 (1, 2, 3, 4) が入ります
 ■サイズ: φ70×H960mm■重量: 1.6kg■材質: [外筒]アルミニウム [内筒]ウレタン [内筒]HIPVC (1.3mm) [上キャップ]ABS (ニッケルクロムめっき) [スベサー]ABS (ニッケルクロムめっき) [下キャップ]PVC■仕様: 2口タイプ, 下取出しTS接続, アルマイト処理■付属品: 水栓取付座金φ52以内■蛇口は別売■納期目安: 約2~3日 (在庫無の場合約2ヶ月)



EMZ-14703
¥16,250

キューブパン SP-UC500 みかげ調



商品コード	本体価格
EMZ-14703	16,250円(税別)

■サイズ: W500×H133×D500mm■重量: 4.0kg■材質: PP■仕様: みかげ調, ゴム栓なし■付属品: 山形目皿φ65ステンレス■納期目安: 約2~3日 (在庫無の場合約2ヶ月)

ガーデン用水栓



商品コード	本体価格
① EKD-701-212-13 (シルバー)	6,700円(税別)
② EKD-701-214-13 (ブロンズ)	9,400円(税別)

■泡沫金具付き ■一般地・寒冷地共用 ■泡沫金具を外すと取付ネジM16×1.0 ■①シルバー②ブロンズ■納期目安: 約2~3日 (在庫無の場合約3ヶ月)

ガーデン用水栓 補助蛇口

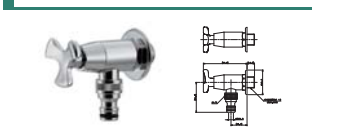

商品コード	本体価格
EKD-701-362-13	7,100円(税別)

■整流器付き ■シルバー ■メタルネジ口金付■納期目安: 約2~3日 (在庫無の場合約3ヶ月)



木目調水栓柱

① 全面木目調

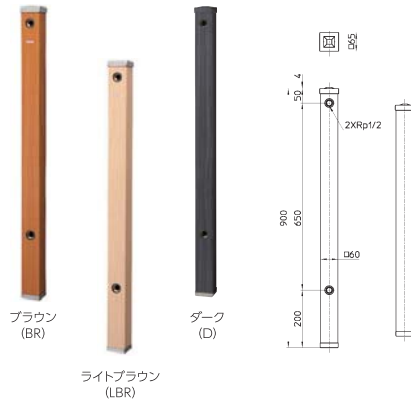

② 前面木目調

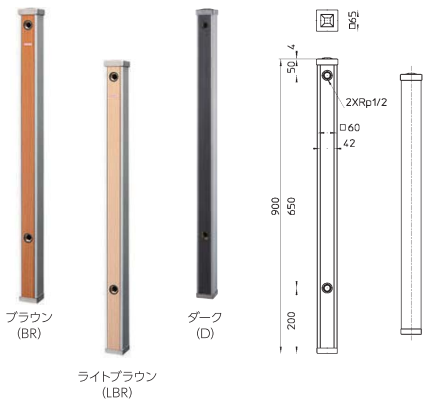

③ 全面木目調 / ニ口

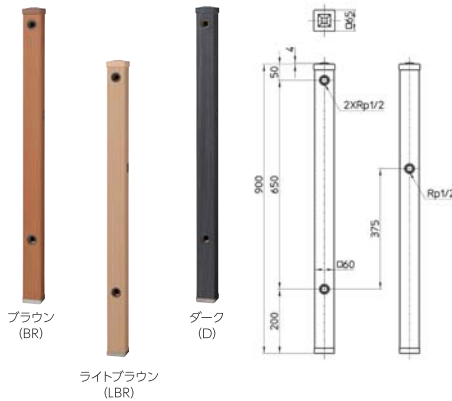

木目調水栓柱 60×900
全面木目調/前面木目調/全面木目調(ニ口)

商品コード	本体価格	送料別添
① EES-T803W-60X900-〇〇〇 (全面木目調)	14,000円(税別)	■
② EES-T803-60X900-〇〇〇 (前面木目調)	15,000円(税別)	■
③ EES-T803BW60X900〇〇〇 (全面木目調/ニ口)	19,000円(税別)	■

※〇〇〇にはカラー番号(BR, LBR, D)が入ります

■サイズ: □60×H904×D60mm ■材質: [水栓柱] SUS304・ガルバリウム鋼板[内部]ウレタン[内部給水管]HIVP管 ■納期目安: 約3~4日

水栓柱支持金具 R69



① 60角 ② 70角

水栓柱支持金具 R69

商品コード	本体価格	送料別添
① EES-R69-60 (60角)	1,100円(税別)	■
② EES-R69-70 (70角)	1,200円(税別)	■

■サイズ: ①W115×H27mm②W125×H27mm ■重量: ①50g②80g ■材質: SUS304 ■仕様: 角型水栓柱の固定に使用 ■納期目安: 約3~4日



EHV-G16LN
¥62,000

Point

双方の蛇口が360度回転可能



EHV-G17BSW
¥24,000

水栓柱 Liberta II リベルタ 2

「ホースの自由な移動」を可能とした新たなスタンダード水栓柱。



水栓柱 Liberta II リベルタ 2

商品コード	本体価格	送料別添
① EHV-G16L〇	50,000円(税別)	■
② EHV-G16L□	60,000円(税別)	■
③ EHV-G16L△	62,000円(税別)	■
④ EHV-G15PS (パン)	20,000円(税別)	■

※〇にはカラー番号(S, B)が入ります

※□にはカラー番号(G, W, R)が入ります

※△にはカラー番号(N, K)が入ります

■サイズ: ①②③φ43×H1272mm④φ40×H140mm ■重量: ①②③3.4kg④約4.2kg ■材質: ①②③アルミニウム・青銅・黄銅・SUS304④ステンレス ■表面処理: ①②③[シルバー・ブラック]アルマイト処理[ナラ木目・クルミ木目]転写[その他]焼付塗装④ヘアライン ■仕様: ①②③耐水性、耐候性に優れ、双方の蛇口が360度回転可能 ■付属品: ④25mm排水金具(ゴム栓付) ■納期目安: 約4~5日
※凍結のおそれがある場合には、必ず水抜きをしてください

スプリングスリム 3D

お庭のアクセントにピッタリのカラフルな回転水栓柱。



スプリングスリム3D

商品コード	本体価格	送料別添
① EHV-G17BS〇	20,000円(税別)	■
② EHV-G17BS□	24,000円(税別)	■
③ EHV-G17BSK	26,000円(税別)	■

※〇にはカラー番号(B, S)が入ります

※□にはカラー番号(W, G, R)が入ります

■サイズ: φ30×H617mm ■重量: 0.6kg ■材質: ステンレス・黄銅・青銅・アルミ ■表面処理: [シルバー・ブラック]アルマイト処理[クルミ木目]転写[その他]焼付塗装 ■仕様: パイプがタテにもヨコにも360度回転 ■納期目安: 約4~5日
※凍結のおそれがある場合には、必ず水抜きをしてください

EMV-MP1620-A1E2D-L
¥155,800



水電柱

水も電気もこれひとつ。かしこく便利なコンセント付水栓柱。



商品コード	本体価格
① EMV-MP850-A1E1S (LED照明なし・シルバー)	89,000円(税別) 付
① EMV-MP850-A1E1〇 (LED照明なし)	94,000円(税別) 付
② EMV-MP850-A1E1S-L (LED照明あり・シルバー)	105,800円(税別) 付
② EMV-MP850-A1E1〇-L (LED照明あり)	110,800円(税別) 付

※〇にはカラー番号(D,B)が入ります

■サイズ: ①φ110×全長H870mm(埋込350mm) ②φ110×全長H1020mm(埋込350mm) ■重量: ①約4.5kg②約5.5kg ■材質: [外筒]アルミ形材[キャップ]AES [配管]HI-VP(内部ウレタンフォーム充填) ■仕様: ダブルコンセント(100V用)、水栓は別売品 ■電気配管: 合成樹脂製可とう電線管22・カップリング付 ■仕上: アルマイト加工 ■LED照明あり: [LED照明色]昼光色[消費電力]5.2W ■納期目安: 約7日(在庫無の場合約2ヶ月)

※本製品は寒冷地仕様ではありません。凍結の恐れのある地域では最寄りの水道工事店にご相談の上、適切な凍結防止策を施してください※凍結の恐れがある場合は、必ず水抜栓を設置してください※水電柱とコンセントボックスの色の組合せは画像の通りとなります※本体に水栓は付属しておりません、別途お買い求めください。

商品コード	本体価格
① EMV-MP1050-A1E1S (LED照明なし・シルバー)	96,000円(税別) 付
① EMV-MP1050-A1E1〇 (LED照明なし)	101,000円(税別) 付
② EMV-MP1050-A1E1S-L (LED照明あり・シルバー)	112,800円(税別) 付
② EMV-MP1050-A1E1〇-L (LED照明あり)	117,800円(税別) 付

※〇にはカラー番号(D,B)が入ります

■サイズ: ①φ110×全長H1070mm(埋込350mm) ②φ110×全長H1220mm(埋込350mm) ■重量: ①約5kg②約5.5kg ■材質: [外筒]アルミ形材[キャップ]AES [配管]HI-VP(内部ウレタンフォーム充填) ■仕様: ダブルコンセント(100V用)、水栓は別売品 ■電気配管: 合成樹脂製可とう電線管22・カップリング付 ■仕上: アルマイト加工 ■LED照明あり: [LED照明色]昼光色[消費電力]5.2W ■納期目安: 約7日(在庫無の場合約2ヶ月)

※本製品は寒冷地仕様ではありません。凍結の恐れのある地域では最寄りの水道工事店にご相談の上、適切な凍結防止策を施してください※凍結の恐れがある場合は、必ず水抜栓を設置してください※水電柱とコンセントボックスの色の組合せは画像の通りとなります※本体に水栓は付属しておりません、別途お買い求めください。

商品コード	本体価格
① EMV-MP1620-A1E1S (LED照明なし・シルバー)	118,000円(税別) 付
① EMV-MP1620-A1E1〇 (LED照明なし)	123,000円(税別) 付
② EMV-MP1620-A1E1S-L (LED照明あり・シルバー)	134,800円(税別) 付
② EMV-MP1620-A1E1〇-L (LED照明あり)	139,800円(税別) 付

※〇にはカラー番号(D,B)が入ります

■サイズ: ①φ110×全長H1640mm(埋込350mm) ②φ110×全長H1790mm(埋込350mm) ■重量: ①約7kg②約7.5kg ■材質: [外筒]アルミ形材[キャップ]AES [配管]HI-VP(内部ウレタンフォーム充填) ■仕様: ダブルコンセント(100V用)、水栓は別売品 ■電気配管: 合成樹脂製可とう電線管22・カップリング付 ■仕上: アルマイト加工 ■LED照明あり: [LED照明色]昼光色[消費電力]5.2W ■納期目安: 約7日(在庫無の場合約2ヶ月)

※本製品は寒冷地仕様ではありません。凍結の恐れのある地域では最寄りの水道工事店にご相談の上、適切な凍結防止策を施してください※凍結の恐れがある場合は、必ず水抜栓を設置してください※水電柱とコンセントボックスの色の組合せは画像の通りとなります※本体に水栓は付属しておりません、別途お買い求めください。

商品コード	本体価格
① EMV-MP1620-A1E22S (LED照明なし・シルバー)	134,000円(税別) 付
① EMV-MP1620-A1E22〇 (LED照明なし)	139,000円(税別) 付
② EMV-MP1620-A1E22S-L (LED照明あり・シルバー)	150,800円(税別) 付
② EMV-MP1620-A1E22〇-L (LED照明あり)	155,800円(税別) 付

※〇にはカラー番号(D,B)が入ります

■サイズ: ①φ110×全長H1640mm(埋込350mm) ②φ110×全長H1790mm(埋込350mm) ■重量: ①約7kg②約7.5kg ■材質: [外筒]アルミ形材[キャップ]AES [配管]HI-VP(内部ウレタンフォーム充填) ■仕様: EV・PHV 充電用コンセント(200V用)、水栓は別売品 ■電気配管: 合成樹脂製可とう電線管22・カップリング付 ■仕上: アルマイト加工 ■LED照明あり: [LED照明色]昼光色[消費電力]5.2W ■納期目安: 約7日(在庫無の場合約2ヶ月)

※本製品は寒冷地仕様ではありません。凍結の恐れのある地域では最寄りの水道工事店にご相談の上、適切な凍結防止策を施してください※凍結の恐れがある場合は、必ず水抜栓を設置してください※水電柱とコンセントボックスの色の組合せは画像の通りとなります※本体に水栓は付属しておりません、別途お買い求めください。

商品コード	本体価格
① EMV-MP1620-A1E22S (LED照明なし・シルバー)	134,000円(税別) 付
① EMV-MP1620-A1E22〇 (LED照明なし)	139,000円(税別) 付
② EMV-MP1620-A1E22S-L (LED照明あり・シルバー)	150,800円(税別) 付
② EMV-MP1620-A1E22〇-L (LED照明あり)	155,800円(税別) 付

※〇にはカラー番号(D,B)が入ります

■サイズ: ①φ110×全長H1640mm(埋込350mm) ②φ110×全長H1790mm(埋込350mm) ■重量: ①約7kg②約7.5kg ■材質: [外筒]アルミ形材[キャップ]AES [配管]HI-VP(内部ウレタンフォーム充填) ■仕様: EV・PHV 充電用コンセント(200V用)、水栓は別売品 ■電気配管: 合成樹脂製可とう電線管22・カップリング付 ■仕上: アルマイト加工 ■LED照明あり: [LED照明色]昼光色[消費電力]5.2W ■納期目安: 約7日(在庫無の場合約2ヶ月)

※本製品は寒冷地仕様ではありません。凍結の恐れのある地域では最寄りの水道工事店にご相談の上、適切な凍結防止策を施してください※凍結の恐れがある場合は、必ず水抜栓を設置してください※水電柱とコンセントボックスの色の組合せは画像の通りとなります※本体に水栓は付属しておりません、別途お買い求めください。

商品コード	本体価格
① EMV-MP1620-A1E1S (LED照明なし・シルバー)	96,000円(税別) 付
① EMV-MP1620-A1E1〇 (LED照明なし)	101,000円(税別) 付
② EMV-MP1620-A1E1S-L (LED照明あり・シルバー)	112,800円(税別) 付
② EMV-MP1620-A1E1〇-L (LED照明あり)	117,800円(税別) 付

※〇にはカラー番号(D,B)が入ります

■サイズ: ①φ110×全長H1070mm(埋込350mm) ②φ110×全長H1220mm(埋込350mm) ■重量: ①約5kg②約5.5kg ■材質: [外筒]アルミ形材[キャップ]AES [配管]HI-VP(内部ウレタンフォーム充填) ■仕様: ダブルコンセント(100V用)、水栓は別売品 ■電気配管: 合成樹脂製可とう電線管22・カップリング付 ■仕上: アルマイト加工 ■LED照明あり: [LED照明色]昼光色[消費電力]5.2W ■納期目安: 約7日(在庫無の場合約2ヶ月)

※本製品は寒冷地仕様ではありません。凍結の恐れのある地域では最寄りの水道工事店にご相談の上、適切な凍結防止策を施してください※凍結の恐れがある場合は、必ず水抜栓を設置してください※水電柱とコンセントボックスの色の組合せは画像の通りとなります※本体に水栓は付属しておりません、別途お買い求めください。

EKD-624-206
¥62,600



※2ハンドル漏水混合栓柱です。ご使用の際、蒸熱吐出にご注意ください ※本体部に衝撃を与えないでください。破損の恐れがあります

ステンレス双口シャワー混合水栓(ペット用)

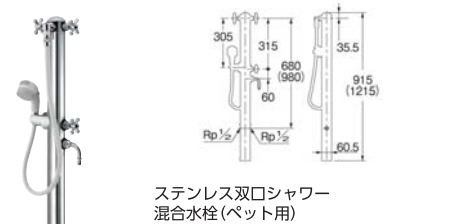

商品コード	本体価格
① EKD-624-206 (H915mm)	62,600円(税別) 付
② EKD-624-207 (H1215mm)	73,000円(税別) 付

■サイズ: ①φ60.5×H915mm ②φ60.5×H1215mm ■材質: [表面]ステンレス [保護材]硬質珪酸ウレタン[シャワーセット]ABS、PVC [金具]黄銅 [給水管]銅 ■仕様: [上段]湯水混合 ペット用の洗い流し、泥落としに最適 [本体機]水専用 ホースドラムなどに接続すると水やりにも最適 ■ホース長さ: 0.8m ■固定コマ仕様 ■シャワーヘッドは標準・ソフトの切り替えと流量調節機能付き ■顔面仕上げ ■納期目安: 約2~3日(在庫無の場合約3ヶ月)

共用ステンレス双口シャワー混合水栓(ペット用)

商品コード	本体価格
① EKD-624-216 (H915mm)	62,900円(税別) 付
② EKD-624-217 (H1215mm)	73,300円(税別) 付

■サイズ: ①φ60.5×H915mm ②φ60.5×H1215mm ■材質: [表面]ステンレス [保護材]硬質珪酸ウレタン[シャワーセット]ABS、PVC [金具]黄銅 [給水管]銅 ■仕様: [上段]湯水混合 ペット用の洗い流し、泥落としに最適 [本体機]水専用 ホースドラムなどに接続すると水やりにも最適 ■ホース長さ: 0.8m ■固定コマ仕様 ■シャワーヘッドは標準・ソフトの切り替えと流量調節機能付き ■顔面仕上げ ■共用栓カギ1個付 ■納期目安: 約2~3日(在庫無の場合約3ヶ月)

共用ペット用双口水栓



商品コード	本体価格
EKD-704-152-13	18,000円(税別) 付

■サイズ: W170×H475×D210.5mm、ホース長さL=800mm ■固定コマ仕様 ■シャワーヘッド: 標準・ソフトの切替えと流量調節機能付き ■共用栓カギ1個付 ■納期目安: 約2~3日(在庫無の場合約3ヶ月)

水栓柱パン(ペット用)



商品コード	本体価格
EKD-624-953	43,000円(税別) 付

■サイズ: W756×H60.5×D336mm ■材質: ステンレス、樹脂 ■仕様: ペットの洗い場として最適 ■排水工が必要、排水目皿付(厚40VU管用)、排水目皿を外すとヘアキャッチャーが入っておりペットの毛による排水口の詰まりを防ぎます ■納期目安: 約2~3日(在庫無の場合約3ヶ月)

ペット用すのこ



商品コード	本体価格
EKD-624-954	11,000円(税別) 付

■サイズ: W749×H45×D329mm(ゲタ込) ■材質: 樹脂 ■仕様: 水栓柱パン(ペット用)の洗い場部分 ■納期目安: 約2~3日(在庫無の場合約3ヶ月)



屋外用シンク スロップシンク

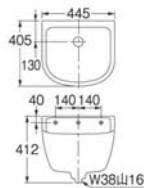

屋外用シンク スロップシンク

商品コード	本体価格
EKD-624-918	18,800円(税別)

■サイズ: W445×H412×D405mm ■材質: 陶器 ■仕様: 多目的スロップシンク、オーバークローあり ■付属品: 6×75ミリ化粧ビス3本入り、ゴム栓付(くさり付) ■納期目安: 約2~3日(在庫無の場合約3ヶ月)

※屋外での使用において若干の色落ちが発生する場合があります※本体部に衝撃を与えないでください、破損の恐れがあります※トラップは別売をご使用ください

商品コード 本体価格
EKD-624-918 18,800円(税別)

■サイズ: W445×H412×D405mm ■材質: 陶器 ■仕様: 多目的スロップシンク、オーバークローあり ■付属品: 6×75ミリ化粧ビス3本入り、ゴム栓付(くさり付) ■納期目安: 約2~3日(在庫無の場合約3ヶ月)

※屋外での使用において若干の色落ちが発生する場合があります※本体部に衝撃を与えないでください、破損の恐れがあります※トラップは別売をご使用ください

利休信楽水鉢

利休信楽を手洗い鉢に限定復刻。千利休の美焼締め陶が持つ素朴さが一つになる。

「わび・さび」

利休信楽作品は、復刻に不可欠な信楽地域周辺にしかないわら灰、長石、土灰を使用。還元高温焼成に耐える高品質の天然信楽粘土にて作品を復刻しております。



利休信楽水鉢 雨流し灰釉

商品コード	本体価格
EJU-023-40	35,000円(税別)

■サイズ: φ400×H140mm ■重量: 4.8kg ■材質: 陶器 ■利休信楽、排水金具付 ■納期目安: 約7日(在庫無の場合約2ヶ月)

利休信楽水鉢 天目釉

商品コード	本体価格
EJU-011-40	35,000円(税別)

■サイズ: φ400×H140mm ■重量: 4.8kg ■材質: 陶器 ■利休信楽、排水金具付 ■納期目安: 約7日(在庫無の場合約2ヶ月)

利休信楽水鉢 石ハゼ

商品コード	本体価格
EJU-005-40	35,000円(税別)

■サイズ: φ400×H140mm ■重量: 4.8kg ■材質: 陶器 ■利休信楽、排水金具付 ■納期目安: 約7日(在庫無の場合約2ヶ月)

※丸鉢排水栓、パイプ径25mm使用(25mm管用) ※一作品づつ手作りのため、色調、形、サイズが案により多少異なる場合がございます※排水工事が必要です



水栓柱パン(タイル張り)

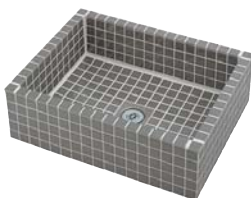

白(0)

灰緑(1)

水栓柱パン(タイル張り)

商品コード	本体価格
EKD-624-970	62,000円(税別)

※○にはカラー番号(0,1)が入ります

■サイズ: W469×H142×D359mm ■材質: タイル、FRP ■仕様: ゴム栓なし、排水工事が必要、排水金具付(呼び40V管用) ■納期目安: 約2~3日(在庫無の場合約3ヶ月)

※屋外での使用において若干の色落ちが発生する場合があります※本体部に衝撃を与えないでください、破損の恐れがあります※排水工事が必要です

レトロブリックパン

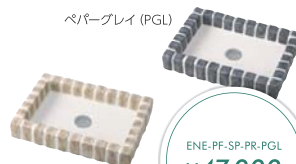

マロンベージュ(MBE)

レトロブリックパン

商品コード	本体価格
ENE-PF-SP-PR-000	50,000円(税別)

※○○にはカラー番号(MBE, PGL)が入ります

■サイズ: W708×H115×D492mm ■重量: 28kg

■材質: 塗装上コンクリート製 ■付属品: ヘアキャッチャー付排水目皿 ■納期目安: 約5~7日

※パンの表面は塗装上です、キズや擦れ等取扱いには十分ご注意ください※コンクリート製は通常「白華」現象を起こします、これは製品の強度や環境に悪影響を及ぼすものではありませんのでご了承ください

ガーデンパン



ラウンドパン

商品コード	本体価格
ENE-OPB-PI	19,600円(税別)

■サイズ: W520×H40×D430mm ■重量: 1.3kg

■材質: 塗装上コンクリート製 ■納期目安: 約5~7日

※パンの表面は塗装上です、キズや擦れ等取扱いには十分ご注意ください※コンクリート製は通常「白華」現象を起こします、これは製品の強度や環境に悪影響を及ぼすものではありませんのでご了承ください

水栓柱パン

洗剤等収納できるポケット付550はブラシを収納できるフック付。ゴミの詰まり防止の目皿付。



EES-HW80-450
¥10,500

水栓柱パン

商品コード	本体価格
① EES-HW80-450	10,500円(税別)
② EES-HW80-550	14,000円(税別)

※○にはカラー番号(MBE, PGL)が入ります

■サイズ: ①W428×H180×D448mm ②W500×H195×D550mm ■材質: PP ■仕様: 洗剤等収納できるポケット付、ゴミ詰まり防止目皿付[550] ブラシを収納できるフック付 ■内容量: [450] 15.4L [550] 26.0L ■VU管40・VP管30に対応(排水工事が必要) ■納期目安: 約3~4日

※パンの表面は塗装上です、キズや擦れ等取扱いには十分ご注意ください※コンクリート製は通常「白華」現象を起こします、これは製品の強度や環境に悪影響を及ぼすものではありませんのでご了承ください

※屋外での使用において若干の色落ちが発生する場合があります※本体部に衝撃を与えないでください、破損の恐れがあります※排水工事が必要です

水栓柱パン用架台



EES-HW80-1-450
¥7,200

水栓柱パン用架台

商品コード	本体価格
① EES-HW80-1-450	7,200円(税別)
② EES-HW80-1-550	8,300円(税別)

※○にはカラー番号(MBE, PGL)が入ります

■サイズ: ①W272×H195×L365mm ②W328×H210×L415mm ■重量: ①1.3kg ②2.1kg ■材質: PP ■HW80専用の架台、パンの高さをUPさせることができる ■納期目安: 約3~4日

※パンの表面は塗装上です、キズや擦れ等取扱いには十分ご注意ください※コンクリート製は通常「白華」現象を起こします、これは製品の強度や環境に悪影響を及ぼすものではありませんのでご了承ください

※屋外での使用において若干の色落ちが発生する場合があります※本体部に衝撃を与えないでください、破損の恐れがあります※排水工事が必要です

スクエアG15

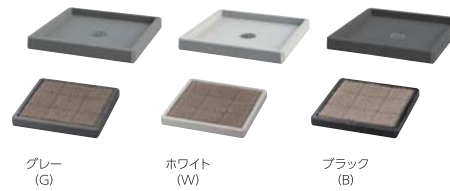

グレー(G)

ホワイト(W)

ブラック(B)

スクエアG15

商品コード	本体価格
EHV-G15P4-0	20,000円(税別)

※○にはカラー番号(G, W, B)が入ります

■サイズ: W345×H40×D345mm ■重量: 4.5kg ■材質: レジンコンクリート・黄銅 ■付属品: 排水口セット・水はね防止マット ■納期目安: 約4~5日

※屋外での使用において若干の色落ちが発生する場合があります※本体部に衝撃を与えないでください、破損の恐れがあります※排水工事が必要です

スクエアワイドG17



グレー(G)

ブラック(B)

EHV-G17P4-W
¥36,000

ホワイト(W)

スクエアワイドG17

商品コード	本体価格
EHV-G17P4-0	36,000円(税別)

※○にはカラー番号(G, W, B)が入ります

■サイズ: W660×H55×D350mm ■材質: レジンコンクリート・黄銅 ■付属品: 排水口セット・水はね防止マット2枚 ■納期目安: 約4~5日

※屋外での使用において若干の色落ちが発生する場合があります※本体部に衝撃を与えないでください、破損の恐れがあります※排水工事が必要です

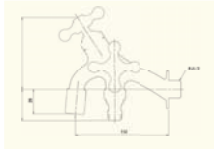
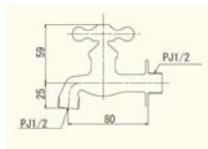

横水栓(錆肌)



商品コード 本体価格
EHV-K13-E 4,300円(税別) **■**

■包装サイズ: W160×H140×D50mm(箱)、給水口内径φ13 ■重量: 455g
■材質: [本体]青銅[ハンドル]黄銅 ■仕様: 固定こま ■納期目安: 約4~5日

T14型二口横水栓(研磨)



商品コード 本体価格
EHV-T16F-B 11,750円(税別) **■**

■包装サイズ: W155×H145×D90mm(箱)、給水口内径φ13 ■材質: [本体]青銅[ハンドル]黄銅 ■仕様: 固定こま ■納期目安: 約4~5日

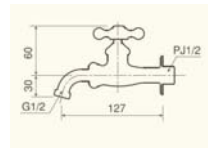

万能ホーム胴長水栓(メッキ)



商品コード 本体価格
EHV-BHD13-M 5,900円(税別) **■**

■包装サイズ: W160×H140×D50mm(箱)、給水口内径φ13 ■重量: 455g
■材質: [本体]青銅[ハンドル]黄銅 ■仕様: 固定こま ■納期目安: 約4~5日

二口万能胴長水栓(メッキ)



商品コード 本体価格
EHV-FBD16-M 11,500円(税別) **■**

■包装サイズ: W155×H145×D90mm(箱)、給水口内径φ13 ■重量: 755g
■材質: [本体]青銅[ハンドル]黄銅 ■仕様: 固定こま ■納期目安: 約4~5日

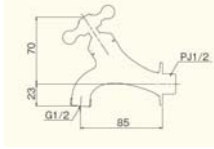
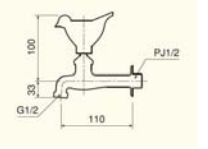

胴長横水栓(スズメ)



商品コード 本体価格
EHV-DN13-SP 6,600円(税別) **■**

■包装サイズ: W160×H140×D50mm(箱)、給水口内径φ13 ■材質: [本体]青銅[ハンドル]青銅 ■仕様: 固定こま ■納期目安: 約4~5日

T14型横水栓(メッキ)



商品コード 本体価格
EHV-T14Y-M 6,200円(税別) **■**

■包装サイズ: W160×H140×D50mm(箱)、給水口内径φ13 ■材質: [本体]青銅[ハンドル]黄銅 ■仕様: 固定こま ■納期目安: 約4~5日

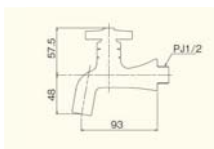
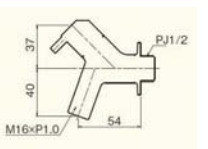

横水栓チェロ



商品コード 本体価格
EHV-G13CL 7,600円(税別) **■**

■包装サイズ: W100×H90×D80mm(箱)、給水口内径φ13 ■材質: [本体]青銅[ハンドル]黄銅 ■仕様: 固定こま ■付属品: 泡沫アダプター(M16×P1.0) ■納期目安: 約4~5日

横水栓オーバル



商品コード 本体価格
EHV-G10VY 8,600円(税別) **■**

■包装サイズ: W160×H140×D50mm(箱)、給水口内径φ13 ■材質: [本体]青銅[ハンドル]黄銅 ■仕様: 固定こま ■付属品: 泡沫アダプター(吐水部) ■納期目安: 約4~5日

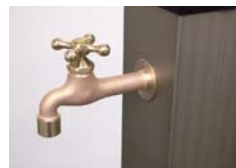

①メッキ

②真鍮

③メッキ



④真鍮

⑤メッキ

⑥真鍮

水栓 K13



商品コード	本体価格	商品コード	本体価格	商品コード	本体価格
① EMV-K13-2AP (メッキ)	11,300円(税別) ■	③ EMV-K13-4AP (メッキ)	9,800円(税別) ■	⑤ EMV-K13-30AP (メッキ)	8,700円(税別) ■
② EMV-K13-2APN (真鍮)	8,500円(税別) ■	④ EMV-K13-4APN (真鍮)	8,000円(税別) ■	⑥ EMV-K13-30APN (真鍮)	7,600円(税別) ■

■重量: 約500g ■材質: [本体]青銅[ハンドル]黄銅 ■仕様: ①③⑤メッキ②④⑥真鍮 ■付属品: 泡沫アダプター、ホースアダプター ■納期目安: 約7日(在庫無の場合約2ヶ月)



エクステリア用水栓 カギ付 K13-32APN



商品コード 本体価格
EMV-K13-32APN 11,800円(税別) **■**

■材質: 真鍮色(錆肌) ■カギ付 ■付属品: 泡沫アダプター、ホースアダプター ■納期目安: 約4~5日(在庫なしの場合約2ヶ月)

エクステリア用水栓 カギ付 K13-34APN



商品コード 本体価格
EMV-K13-34APN 12,800円(税別) **■**

■材質: 真鍮色(錆肌) ■カギ付 ■付属品: 泡沫アダプター、ホースアダプター ■納期目安: 約4~5日(在庫なしの場合約2ヶ月)

※水栓にはすべて、水ほねを抑える泡沫アダプターとホースアダプターが同梱されています
※真鍮の製品は月日が経つと青銅色のさび(緑青)が出たり、酸化現象で表面が黒っぽく変色します。これは素材の特徴としてご理解ください

オプション



①真鍮 ②メッキ ③仙徳メッキ

①真鍮 ②メッキ ③仙徳メッキ

①ゴールド ②シルバー

泡沫アダプター



商品コード	本体価格
① EHV-G206AD (真鍮)	1,000円(税別) ■
② EHV-G206AD-M (メッキ)	1,100円(税別) ■
③ EHV-G206AD-MS (仙徳メッキ)	2,800円(税別) ■

■サイズ: φ24×H28mm ■重量: 45g ■材質: 黄銅 ■納期目安: 約3~4日
※取付ネジはG1/2用です

ワンタッチニップル 内ネジ



商品コード	本体価格
① EHV-G203WN13K (真鍮)	750円(税別) ■
② EHV-G203WN13M (メッキ)	800円(税別) ■
③ EHV-G206WN13MS (仙徳メッキ)	2,600円(税別) ■

■サイズ: φ25×H36mm ■重量: 50g ■材質: 黄銅 ■納期目安: 約4~5日
※取付ネジはG1/2用です

ホースジョイントニップル



商品コード	本体価格
① EHV-G208HN-ALG (ゴールド)	1,200円(税別) ■
② EHV-G208HN-ALS (シルバー)	1,200円(税別) ■

■サイズ: φ33×H58mm ■重量: 50g ■材質: アルミニウム ■ホース内径: 12mm~15mmで、外径20mmまでのホースでお使いください ■納期目安: 約4~5日

ワイドパール 500K キャスター付

丈夫でサビないプラスチック製。
耐衝撃性に優れた二重壁パネル構造です。



フードは開いた状態で固定できます。
カギの取り付けができるので、勝手に蓋を開けられる心配がありません。(商品にカギは含まれません)
排水口付きなので、掃除がしやすく、清潔に使えます。

ERC-93549-1
¥90,000

ワイドパール500K キャスター付

商品コード	本体価格
ERC-93549-1	90,000円(税別) ■

■サイズ: W1050×H1040×D676mm ■重量: 28.7kg ■材質: ポリエチレン、他 ■容量: 560ℓ (45ℓポリ袋約12個分) ■色: ブラック ■仕様: 二重壁パネル構造、排水口付、カギ穴アイボルト付、フード固定止め具付、表示プレート付、キャスター付 (キャスター径φ7.5cm) ■納期目安: 約7日

*ポリ袋収容量の数値は目安であり、収容できる数を保証するものではありません。
*商品にカギは含まれません。



ERC-94473-8
¥83,000

軽くて扱いやすいフタで開閉ラクラク!

ワイドパールST 500

商品コード	本体価格
③ ERC-94472-1 (キャスターなし)	78,000円(税別) ■
④ ERC-94473-8 (キャスター付)	83,000円(税別) ■

■サイズ: ③W975×H1065×D750mm④W975×H1145×D750mm ■重量: ③22.9kg④24.5kg ■材質: ポリエチレン、他 ■容量: 500ℓ (45ℓポリ袋約11個分) ■仕様: ③④二重壁パネル構造、本体固定穴付、排水口付、表示プレート付、カギ穴付 ④前2輪固定用ストッパー付 (キャスター径φ75mm) ■納期目安: 約7日

*ポリ袋収容量の数値は目安であり、収容できる数を保証するものではありません。*商品にカギは含まれません

ワイドパール ST



ワイドパールST 350

商品コード	本体価格
① ERC-94470-7 (キャスターなし)	60,000円(税別) ■
② ERC-94471-4 (キャスター付)	65,000円(税別) ■

■サイズ: ①W705×H1065×D750mm②W705×H1145×D750mm ■重量: ①19.8kg②21.4kg ■材質: ポリエチレン、他 ■容量: 350ℓ (45ℓポリ袋約7個分) ■仕様: ①②二重壁パネル構造、本体固定穴付、排水口付、表示プレート付、カギ穴付 ②前2輪固定用ストッパー付 (キャスター径φ75mm) ■納期目安: 約7日

ワイドパールST 800

商品コード	本体価格
⑤ ERC-94474-5 (キャスターなし)	100,000円(税別) ■
⑥ ERC-94475-2 (キャスター付)	105,000円(税別) ■

■サイズ: ⑤W1475×H1065×D750mm⑥W1475×H1145×D750mm ■重量: ⑤35.5kg⑥37.1kg ■材質: ポリエチレン、他 ■容量: 800ℓ (45ℓポリ袋約17個分) ■仕様: ⑤⑥二重壁パネル構造、本体固定穴付、排水口付、表示プレート付、カギ穴付 ⑥前2輪固定用ストッパー付 (キャスター径φ75mm) ■納期目安: 約7日



EKI-PE850C
¥105,000



ジャンボパール PE

衝撃に強い二重パネル構造のクリーンなデザイン。
弾力性に富み、汚れも水洗いすることで簡単に落とせます。



- ① PE700C (キャスター付・カギ穴付)
② PE700K (キャスターなし・カギ穴付)



- ① PE850C (キャスター付・カギ穴付)
② PE850K (キャスターなし・カギ穴付)



- ① PE1000C (キャスター付・カギ穴付)
② PE1000K (キャスターなし・カギ穴付)

ジャンボパールPE700



商品コード	本体価格
① EKI-PE700C (キャスター付・カギ穴付)	96,000円(税別) ■
② EKI-PE700K (キャスターなし・カギ穴付)	91,000円(税別) ■

■サイズ: ①W1356×H960×D890mm②W1356×H883×D890mm ■重量: 42.5kg ■材質: ポリエチレン (再生素材) ■容量: 約680ℓ (45ℓポリ袋約15個分) ■仕様: ポリエチレン二重パネル構造、転倒防止用ボルト付、排水口付、カギ穴付 (カギは付属していません) ■①キャスター (直径75mm5ヶ所) 付 ②固定 ■納期: 約2~3日 (在庫にに限る)

ジャンボパールPE850



商品コード	本体価格
① EKI-PE850C (キャスター付・カギ穴付)	105,000円(税別) ■
② EKI-PE850K (キャスターなし・カギ穴付)	100,000円(税別) ■

■サイズ: ①W1356×H1180×D890mm②W1356×H1103×D890mm ■重量: 50kg ■材質: ポリエチレン (再生素材) ■容量: 約850ℓ (45ℓポリ袋約19個分) ■仕様: ポリエチレン二重パネル構造、転倒防止用ボルト付、排水口付、カギ穴付 (カギは付属していません) ■①キャスター (直径75mm5ヶ所) 付 ②固定 ■納期: 約2~3日 (在庫にに限る)

ジャンボパールPE1000



商品コード	本体価格
① EKI-PE1000C (キャスター付・カギ穴付)	155,000円(税別) ■
② EKI-PE1000K (キャスターなし・カギ穴付)	150,000円(税別) ■

■サイズ: ①W1356×H1280×D890mm②W1356×H1203×D890mm ■重量: 55kg ■材質: ポリエチレン (再生素材) ■容量: 約1000ℓ (45ℓポリ袋約22個分) ■仕様: ポリエチレン二重パネル構造、転倒防止用ボルト付、排水口付、カギ穴付 (カギは付属していません) ■①キャスター (直径75mm5ヶ所) 付 ②固定 ■納期: 約2~3日 (在庫にに限る)



■上下2つの開閉扉でゴミの回収もラクラク
取り出し口が大きくゴミの投入が簡単
にできます。また、上下の大型扉を全
開にすることで、ゴミ回収をよりスム
ーズに行うことができます。(PE850、
PE1000)

■ポリエチレン二重構造
衝撃に強い二重パネル構造。
大型容量に適した成型方法です。

■片手で開閉もラクラク
回転式なので、大型扉でも開閉
が軽くてスムーズです。取っ手も
付いていますので、簡単に開け閉
めできます。

■転倒防止用ボルト付
後部に転倒防止用ボルトが付い
ていますから、壁などにくっつきを
引っかけることができ、強風時
も安心です。

*ポリ袋収容量の数値は目安であり、収容できる数を保証するものではありません。



EKI-ST1100
¥140,000



ERC-49020-4
¥280,000

臭いがこもらないメッシュタイプ。集積状況が一目で分かるので安心。

軽い力でラクにセット。コンパクト収納で美観アップ。

ジャンボメッシュ ST600

ジャンボメッシュ ST1100

ラク折りくん



①ラク折りくん 800

コンパクト収納

②ラク折りくん 1300

コンパクト収納

特徴

投棄時 (上部扉開)

回収時 (扉全開)



観音開きの扉が前面上部と下部に設けられているので、ゴミの投棄、回収が楽に行えます。

Point

- 加工性に富み、強度の高い鉄をドブづけメッキ仕上げする事で、サビにくくしています。
- メッシュ構造なので常に通気があり、嫌な臭いがこもりません。
- 自治会・マンションなど特定の地域や場所で大出するゴミの集積保管に最適です。
- 強風・盗難防止のために、アンカーボルトで固定設置ができるように、口径12mmφの穴があいています。

ジャンボメッシュST600

商品コード	本体価格
EKI-ST600	80,000円(税別)

■サイズ: W900×H1200×D700mm ■重量: 50kg ■材質: 鉄(亜鉛メッキ仕上げ) ■容量: 約600ℓ (45ℓゴミ袋約13個分) ■仕様: 上部投棄、前面回収 ■固定: アンカー固定用穴有(口径φ12) ■組立仕様 ■納期: 約2~3日(在庫有に限る)

ジャンボメッシュST1100

商品コード	本体価格
EKI-ST1100	140,000円(税別)

■サイズ: W1800×H1200×D700mm ■重量: 85kg ■材質: 鉄(亜鉛メッキ仕上げ) ■容量: 約1200ℓ (45ℓゴミ袋約26個分) ■仕様: 上部投棄、前面回収 ■固定: アンカー固定用穴有(口径φ12) ■組立仕様 ■納期: 約2~3日(在庫有に限る)

*ポリ袋収容容量の数値は目安であり、収容できる数を保証するものではありません



①ロックを解除します



②レバーを手前に引きます



③前面のパネルが伸びきるまで引きます



④レバーを持ち上げてロックします

ラク折りくん 800/1300

商品コード	本体価格
① ERC-49010-5 (800)	250,000円(税別)
② ERC-49020-4 (1300)	280,000円(税別)

■サイズ: ①W1350×H1010×D875mm(折りたたみ時)W1350×H1010×D210mm②W2135×H1010×D875mm(折りたたみ時)W2135×H1010×D210mm ■重量: ①46.2kg②55.4kg ■材質: スチール、アルミ複合板、他 ■容量: ①800ℓ (45ℓポリ袋約17個分)②1300ℓ (45ℓポリ袋約28個分) ■仕様: コンパクト収納、カギ穴付 ■付属品: アンカーボルト、ボルト、ナット、平座金、パネ座金 各4個付 ■納期目安: 約30日

*ポリ袋収容容量の数値は目安であり、収容できる数を保証するものではありません。
*商品にカギは含まれません。

Point



タイヤ付



カギ穴付

FAPLE ゴミ収集庫 据え置き型 GGA

コスパ◎!! 丈夫なガルバリウム製。
コンパクトサイズの据え置き型。



① 200L ② 300L



開口が広く、出し入れラクラク!
側面・背面・底面にパンチング
加工で通気性◎!



調整可能なアジャスター付脚
(30mm 上下調整可能)

FAPLE ゴミ収集庫 折り畳み型 GST

鉄製だから、ネットより頑丈!!
覆うだけの簡易タイプ。



① 234L ② 405L ③ 468L



ネットの代わりに最適!
使わないときはたんでコンパクト収納。



工具なしでカンタン組立て!
※ 234Lは組立てはありません

FAPLE ゴミ収集庫 据え置き型 GGA

商品コード	本体価格
① ENG-2-02371 (200L)	40,000円(税別)
② ENG-2-02372 (300L)	50,000円(税別)

■サイズ: ①W700×H665×D500mm②W1100×H665×D500mm ■重量: ①12.0kg②16.0kg ■材質: ガルバリウム ■収納量: ①200ℓ (45ℓ ゴミ袋約4個分) ②300ℓ (45ℓ ゴミ袋約6個分) ■仕様: 調整可能なアジャスター付脚(30mm上下調節可能)、コンパクトタイプ ■据え置き型 ■納期目安: 約3~4日

FAPLE ゴミ収集庫 折り畳み型 GST

商品コード	本体価格
① ENG-2-02375 (234L)	19,000円(税別)
② ENG-2-02376 (405L)	20,500円(税別)
③ ENG-2-02377 (468L)	22,050円(税別)

■サイズ: ①W600×H650×D600mm②W900×H650×D600mm③W1200×H650×D600mm ■重量: ①4.6kg②5.9kg③7.1kg ■材質: 鉄(樹脂塗装) ■収納量: ①234ℓ (45ℓ ゴミ袋約5個分) ②405ℓ (45ℓ ゴミ袋約9個分) ③468ℓ (45ℓ ゴミ袋約10個分) ■仕様: 工具なしで簡単組立、コンパクトタイプ ■折り畳み型 ■納期目安: 約3~4日

Point

ゴミ収集庫で、キレイなステーションに大変身!

Before: 汚れたゴミ収集庫 (カス・埃...)

After: 据え置きタイプ (清潔・キレイ)

After: 折り畳みタイプ (頑丈・カンタン)

屋外・屋内、さまざまな場所で活躍!

戸建て住宅地に (ごん場所で大活躍!)

工場などの施設に

マンション・オフィスに (屋内外どちらもOK!)



EGB-C20GR400A
¥99,000

雨水タンク ウォールタンクセット

天然石を積み上げたようなデザイン。約340ℓの雨水を貯留。



レイントリマー丸用 (M) 55・60 用

レイントリマーフリー (A)

レイントリマー角用 (K) 60 角用

雨水タンク ウォールタンクセット

商品コード	本体価格
EGB-C20GR400○	99,000円(税別)

※○にはレイントリマー(A、M、K)が入ります
■サイズ: W1170×H970×D420mm ■重量: 約40kg (満水時: 約380kg) ■材質: 高密度ポリエチレン
■雨水貯水量: 約340ℓ ■有効使用水量: 約200ℓ
■色: ページュ ■付属品: レイントリマー、ホース(800mm) ■地上設置型 ■納期目安: 約3~4日

※貯めた水は飲料用には使用しないでください。※凍結の恐れがある場合は使用しないでください。※貯水時のタンクは倒れないようご注意ください。※接続部分などから、極微量の水漏れをすることがあります。※オプションの排水ドレンは出荷前の追加取付になります。※発注時取水側左右の指定をお願いします。

雨水タンク スリムタンクセット



表面拡大

レイントリマーフリー (A)

レイントリマー丸用 (M) 55・60 用

レイントリマー角用 (K) 60 角用

雨水タンク スリムタンクセット

商品コード	本体価格
EGB-C20GR300○	65,000円(税別)

※○にはレイントリマー(A、M、K)が入ります
■サイズ: W580×H1820×D370mm ■重量: 約16kg (満水時: 約316kg) ■材質: 高密度ポリエチレン
■雨水貯水量: 約300ℓ ■有効使用水量: 約230ℓ
■色: ページュ ■付属品: レイントリマー、ホース(800mm) ■地上設置型 ■納期目安: 約3~4日

※壁面固定専用となります。壁面固定が出来ない場合は別途ご相談ください。※貯めた水は飲料用には使用しないでください。※凍結の恐れがある場合は使用しないでください。※貯水時のタンクは倒れないようご注意ください。※接続部分などから、極微量の水漏れをすることがあります。※オプションの排水ドレンは出荷前の追加取付になります。※発注時取水側左右の指定をお願いします。

雨水タンク スリムウッドタンクセット



表面拡大

レイントリマーフリー (A)

レイントリマー丸用 (M) 55・60 用

レイントリマー角用 (K) 60 角用

雨水タンク スリムウッドタンクセット

商品コード	本体価格
EGB-C20GR360○	69,000円(税別)

※○にはレイントリマー(A、M、K)が入ります
■サイズ: W580×H1820×D370mm ■重量: 約16kg (満水時: 約316kg) ■材質: 高密度ポリエチレン
■雨水貯水量: 約300ℓ ■有効使用水量: 約230ℓ
■色: ダークブラウン ■付属品: レイントリマー、ホース(800mm) ■地上設置型 ■納期目安: 約3~4日

※壁面固定専用となります。壁面固定が出来ない場合は別途ご相談ください。※貯めた水は飲料用には使用しないでください。※凍結の恐れがある場合は使用しないでください。※貯水時のタンクは倒れないようご注意ください。※接続部分などから、極微量の水漏れをすることがあります。※オプションの排水ドレンは出荷前の追加取付になります。※発注時取水側左右の指定をお願いします。

雨水タンク スリムストーンタンクセット



表面拡大

レイントリマーフリー (A)

レイントリマー丸用 (M) 55・60 用

レイントリマー角用 (K) 60 角用

雨水タンク スリムストーンタンクセット

商品コード	本体価格
EGB-C20GR361○	69,000円(税別)

※○にはレイントリマー(A、M、K)が入ります
■サイズ: W580×H1820×D370mm ■重量: 約16kg (満水時: 約316kg) ■材質: 高密度ポリエチレン
■雨水貯水量: 約300ℓ ■有効使用水量: 約230ℓ
■色: ライトページュ ■付属品: レイントリマー、ホース(800mm) ■地上設置型 ■納期目安: 約3~4日

※壁面固定専用となります。壁面固定が出来ない場合は別途ご相談ください。※貯めた水は飲料用には使用しないでください。※凍結の恐れがある場合は使用しないでください。※貯水時のタンクは倒れないようご注意ください。※接続部分などから、極微量の水漏れをすることがあります。※オプションの排水ドレンは出荷前の追加取付になります。※発注時取水側左右の指定をお願いします。

転倒防止金具 (別売)

底面給水機能付き大型プランターに丸型が新登場!



Point 貯水部から必要な水を土に供給

中空構造
空気層が最適な外気温から植物を守ります。

吸水口
ラックに給水することができます。

オーバーフロー穴
余分な水がオーバーフローするので、根腐れを防ぎます。

排水口
排水口キャップを外すと、中の水を排出することができます。

流れた肥料を再利用
灌水脚を通して、流れた肥料が再吸収され、植物に作用します。

- 大容量貯水で、水やりの頻度を減らし手間を軽減します。
- 夏の暑い時期の水過れを防止します。
- 軽くて、衝撃に強いポリエチレン製です。
- 自治体が定める緑化補助基準に対応しています。
(※詳しくは各自治体へお問い合わせください。)



タウンプランターWS 丸60型 プレーン

商品コード	本体価格
① ERC-81215-0 (サンドグレー)	38,000円(税別) ㊦
② ERC-81216-7 (ダークグレー)	

■サイズ: [外寸] φ600×H440mm [内寸] φ520×H305mm ■重量: 7.2kg ■材質: ポリエチレン、ポリプロピレン、合成ゴム ■仕様: [土容量] 57L [水容量] 22L ■納期目安: 約7日
※自治体が定める緑化補助基準に対応しています (詳しくは各自治体へお問い合わせください)



タウンプランターWS 丸90型 プレーン

商品コード	本体価格
① ERC-81217-4 (サンドグレー)	68,000円(税別) ㊦
② ERC-81218-1 (ダークグレー)	

■サイズ: [外寸] φ890×H580mm [内寸] φ800×H445mm ■重量: 16.3kg ■材質: ポリエチレン、ポリプロピレン、合成ゴム ■仕様: [土容量] 200L [水容量] 52L ■納期目安: 約7日
※自治体が定める緑化補助基準に対応しています (詳しくは各自治体へお問い合わせください)



ERC-81161-0
¥35,000



タウンプランター WS

底面給水機能付き大型プランターに「石はだ調」新登場!
大容量貯水で、水やりの頻度を減らし手間を軽減します。

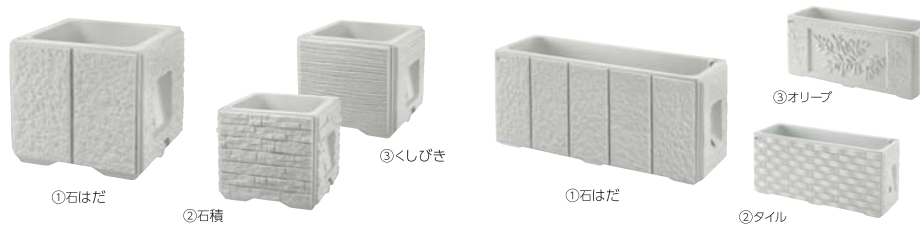

タウンプランターWS 角45型

商品コード	本体価格
① ERC-81213-6 (石はだ)	22,000円(税別) ㊦
② ERC-81210-5 (石積)	
③ ERC-81211-2 (くしびき)	

■サイズ: W470×H420×D470mm [内寸] W360×H275×D360mm ■重量: 5.4kg ■材質: ポリエチレン、ポリプロピレン、合成ゴム ■仕様: [土容量] 29L [水容量] 20L ■色: サンドグレー ■納期目安: 約7日



タウンプランターWS 100型

商品コード	本体価格
① ERC-81212-9 (石はだ)	35,000円(税別) ㊦
② ERC-81161-0 (石積)	
③ ERC-81171-9 (くしびき)	

■サイズ: W1020×H420×D470mm [内寸] W910×H280×D360mm ■重量: 9kg ■材質: ポリエチレン、ポリプロピレン、合成ゴム ■仕様: [土容量] 80L [水容量] 42L ■色: サンドグレー ■納期目安: 約7日

タウンプランターWS スリム 90型

商品コード	本体価格
① ERC-81214-3 (石はだ)	28,000円(税別) ㊦
② ERC-81881-7 (タイル)	
③ ERC-81891-6 (オリーブ)	

■サイズ: W910×H420×D330mm [内寸] W825×H265×D245mm ■重量: 8.3kg ■材質: ポリエチレン、ポリプロピレン、合成ゴム ■仕様: [土容量] 46L [水容量] 26L ■色: サンドグレー ■納期目安: 約7日

Point 貯水部から必要な水を土に供給

給水口
立ち上がりラックに給水することができます。

中空構造
空気層が最適な外気温から植物を守ります。

オーバーフロー穴
余分な水がオーバーフローするので、根腐れを防ぎます。

排水口
排水口キャップを外すと、中の水を排出することができます。

流れた肥料の再利用
灌水脚を通して、流れた肥料が再吸収され、植物に作用します。

■ 角45型と100型を組み合わせて!

変化のある置き方に コーナーづくりに

角45型 100型

※自治体が定める緑化補助基準に対応しています (詳しくは各自治体へお問い合わせください)



EMB-LE-7028NM
¥7,200



EMB-LE-6440C
¥23,200



EMB-LE-6728MH
¥8,200

レチューザラウンド 21・28・35・43 底面灌水セット付

カラーバリエーション

- ホワイト (W)
- ナツメグ (NM)
- ストーングレイ (SG)

レチューザラウンド21・28・35・43 底面灌水セット付 **送料別途**

商品コード	本体価格
① EMB-LE-7021〇〇 (φ21cm)	4,200円(税別) ■
② EMB-LE-7028〇〇 (φ28cm)	7,200円(税別) ■
③ EMB-LE-7035〇〇 (φ35cm)	9,400円(税別) ■
④ EMB-LE-7043〇〇 (φ43cm)	14,900円(税別) ■

※〇〇にはカラー番号 (W, NM, SG) が入ります
 ■サイズ: ①φ210×H200mm②φ280×H260mm③φ350×H330mm④φ430×H400mm ■重量: ①1.1kg②1.8kg③3.0kg④4.8kg ■材質: [本体]ポリプロピレン[底面灌水セット]ポリエチレン[クレイ]天然軽石、ゼオライト等 ■土容量: ①5.0L②9.0L③17.0L④33.0L ■水容量: ①0.8L②2.0L③3.7L④6.0L ■クレイ量: ①0.5L②1.0L③1.5L④3.5L ■セット内容: 本体、底面灌水セット、Lechuza-PON(クレイ)、説明書 ■納期目安: 約3~4日
 ※樹脂製プランターは、その特性により掲載サイズに対して5%程度の誤差が生じる場合があります

レチューザコテージ・キューブ 底面灌水セット付

カラーバリエーション

- ホワイト (W)
- チャコール (C)
- モカ (MH)

レチューザコテージ・キューブ 底面灌水セット付 **送料別途**

商品コード	本体価格
EMB-LE-6440〇〇	23,200円(税別) ■

※〇〇にはカラー番号 (W, C, MH) が入ります
 ■サイズ: W400×H400×D400mm ■重量: 4.8kg ■材質: [本体]ポリプロピレン[ライナー]ポリエチレン[クレイ]天然軽石、ゼオライト等 ■土容量: 31.0L ■水容量: 7.5L ■クレイ量: 3.0L ■セット内容: 本体、ライナー、底面灌水セット、Lechuza-PON(クレイ)、説明書 ■納期目安: 約3~4日
 ※樹脂製プランターは、その特性により掲載サイズに対して5%程度の誤差が生じる場合があります

レチューザコテージ・ニド 底面灌水セット付

カラーバリエーション

- ホワイト (W)
- チャコール (C)
- モカ (MH)

レチューザコテージ・ニド 底面灌水セット付 **送料別途**

商品コード	本体価格
EMB-LE-6728〇〇	8,200円(税別) ■

※〇〇にはカラー番号 (W, C, MH) が入ります
 ■サイズ: φ270×H230mm ■重量: 1.7kg ■材質: [本体]ポリプロピレン[ライナー]ポリエチレン[クレイ]天然軽石、ゼオライト等 ■土容量: 6.0L ■水容量: 2.0L ■クレイ量: 1.0L ■セット内容: 本体、ライナー、底面灌水セット、Lechuza-PON(クレイ)、説明書 ■納期目安: 約3~4日
 ※樹脂製プランターは、その特性により掲載サイズに対して5%程度の誤差が生じる場合があります



ISC-SD-5483-180
¥1,800

プランター (パーティー) / (窓辺)



パーティー-MM & MIN (2) パーティー-DD&DSY (3)

プランター(パーティー) **3号サイズ** **送料別途**

商品コード	本体価格
ISC-SD-546〇-400	4,000円(税別) ■

※〇にはデザイン番号(2,3)が入ります
 ■サイズ: W135×H100×L160mm(プランター内径: φ95mm) ■材質: レジン ■納期目安: 約3~4日
 ※底面の水抜き穴は付いておりません
 ※この商品はウォルト・ディズニー・ジャパン(株)との契約により製造されたものです



①窓辺 MM&MIN (4) ②窓辺 DD&DSY (5)

プランター(窓辺) **2.5号サイズ** **送料別途**

商品コード	本体価格
ISC-SD-546〇-300	3,000円(税別) ■

※〇にはデザイン番号(4,5)が入ります
 ■サイズ: ①W110×H80mm×L100mm(プランター内径: φ65mm)②W115×H80×L100mm(プランター内径: φ65mm) ■材質: レジン ■納期目安: 約3~4日
 ※底面の水抜き穴は付いておりません
 ※この商品はウォルト・ディズニー・ジャパン(株)との契約により製造されたものです

ミニプランター



①ミッキー (4) ②ミニー (5) ③ブーさん (6)

ミニプランター **送料別途**

商品コード	本体価格
ISC-SD-548〇-180	1,800円(税別) ■

※〇には種類番号(4,5,6)が入ります
 ■サイズ: ①W100×H80×L75mm②W115×H80×L80mm③W105×H82×L78mm ■材質: レジン ■納期目安: 約3~4日
 ※底面の水抜き穴は付いておりません
 ※この商品はウォルト・ディズニー・ジャパン(株)との契約により製造されたものです



①ミッキー (1) ②ミニー (2) ③ドナルドダック (3)

ミニプランター(ギフト) **送料別途**

商品コード	本体価格
ISC-SD-548〇-180	1,800円(税別) ■

※〇には種類番号(1,2,3)が入ります
 ■サイズ: ①W100×H80×L80mm②W105×H80×L80mm③W105×H80×L75mm ■材質: レジン ■納期目安: 約3~4日
 ※底面の水抜き穴は付いておりません
 ※この商品はウォルト・ディズニー・ジャパン(株)との契約により製造されたものです



EMU-TAN-605
¥5,980



ビスタグリーン™ 壁面緑化



ビスタグリーン™ はポリエチレン製の人工植物で一つ一つが細部にわたりデザインされた、無比の壁面用の緑化パネルです。80cm × 80cm の鉄製メッシュにロンドンの著名デザイナーと園芸家により植物の配列がパターン化され、パネルを無造作に並列するだけでハイクオリティーの壁面緑化に仕上げることが可能です。

ビスタグリーン™ 壁面緑化

送料別途

商品コード	本体価格
① WGF-VG-P3P (3枚入り)	319,200円(税別) <input checked="" type="checkbox"/>
② WGF-VG-P1P (1枚入り)	106,400円(税別) <input checked="" type="checkbox"/>

■サイズ: 800×800mm ■材質: ポリエチレン製人工植物、鉄製メッシュ ■UV加工
■①: 3枚入(固定部材12セット入)、②: 1枚入(固定部材4セット入) ■納期目安: 約7日

設置方法

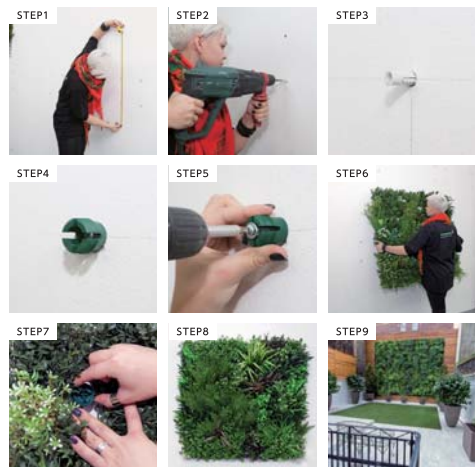

ビスタグリーン™ の取り付けはとても簡単です。1つのパネルにプラスチック製の取り付け部材を4個使用し壁に固定します。あらかじめ墨出した箇所へ下穴を開け、コンクリート壁面へ固定部材をビスでしっかり固定します。あとはパネルを部材へ固定するだけで完了です。



内部寸法



ビスタグリーン™ 壁面緑化 固定部材 4セット入

ビスタグリーン™ 壁面緑化 固定部材 4セット入

送料別途

商品コード	本体価格
WGF-VG-B4P	4,300円(税別) <input checked="" type="checkbox"/>

■ビスタグリーン™ 壁面緑化用固定部材 4セット入 ■納期目安: 約7日

目隠しグリーンフェンス



ライトグリーン (605)



ダークグリーン (611)

Point

取り付けは簡単。
裏面の格子部分を付属の結束バンドで固定するだけ。



取り付け前



取り付け後



取り付け前



取り付け後

目隠しグリーンフェンス

送料別途

商品コード	本体価格
EMU-TAN-000	5,980円(税別) <input checked="" type="checkbox"/>

※000にはカラー番号(605,611)が入ります

■サイズ: 約1000×3000mm ■重量: 約1.5kg ■材質: ポリエステル、ポリエチレン ■仕様: 取付簡単、中国製 ■付属品: 結束バンド×12本 ■納期目安: 約4~5日



EAP-SNH14-5
¥15,600

LA SIESTA シングルハンモック ソンリッサ(ウェザーブルーフ仕様) (1人用)



LA SIESTA シングルハンモック ソンリッサ(ウェザーブルーフ仕様) 送料別途

商品コード	本体価格
EAP-SNH14-〇	15,600円(税別) 〇

※〇にはカラー番号(4,5)が入ります
 ■サイズ: [素材の幅]1400mm [寝床部の布の長さ]2000mm [全長]3000mm ■重量: 約1kg
 ■材質: ハマックテック ■設置に必要な最低限の距離: 2700mm (取付金具使用時) ■使用目安人数: 1人 ■耐荷重: 120kg ■納期目安: 約3~5日 (在庫無の場合は約3~4ヶ月)
 *取付具にてシングルハンモックをご使用いただくためには両端の距離が最低2700mmは必要です。また両取付部の高さが最低でも1200mmは必要です



EAP-AVH16-7
¥17,800

LA SIESTA ダブルハンモック アーベントゥーラ(ウェザーブルーフ仕様) (1~2人用)



LA SIESTA ダブルハンモック アーベントゥーラ(ウェザーブルーフ仕様) 送料別途

商品コード	本体価格
EAP-AVH16-〇	17,800円(税別) 〇

※〇にはカラー番号(3,4,7)が入ります
 ■サイズ: [素材の幅]1600mm [寝床部の布の長さ]2300mm [全長]3500mm ■重量: 約1.1kg
 ■材質: ハマックテック ■設置に必要な最低限の距離: 3100mm (取付金具使用時) ■使用目安人数: 1~2人 ■耐荷重: 160kg ■納期目安: 約3~5日 (在庫無の場合は約3~4ヶ月)
 *取付具にてシングルハンモックをご使用いただくためには両端の距離が最低3100mmは必要です。また両取付部の高さが最低でも1400mmは必要です

Point 使い方

ハンモック布部分をしっかりと両手で広げてお尻からゆっくりと中央にお座りください。そこからゆっくりと足をハンモックに乗せて、ハンモックの中で横になってください。ハンモックに対して斜めに寝ていただくこと、体がハンモックを押し広げるためとても快適です。

- 必要以上に揺らさないでください。
- 激しく揺らしたり、乗り方を間違えると落下や怪我の原因となります。
- 危険な乗り方はやめましょう。

足から乗るハンモックの上立つ横の紐から膝を出す等はとっても危険です。

※雨などで濡れた場合はよく乾燥させてからご使用ください(乾燥機は使用不可) ※屋外に放置すると劣化の原因となります。長期使用しない場合は屋内で保管してください ※防水ではありません ※冬場など使用しないときは保管をしてください ※保管する場合はハンモックが完全に乾いた状態で虫食いを避けるためにビニールに入れて保管してください ※お子様のみのご使用は危険ですので必ず保護者の監督下にてご使用ください ※スタンドでの使用について: LA SIESTAのハンモック専用のスタンドをご使用ください ※取付金具での使用について: LA SIESTA専用の取付金具を推奨しております。取付具でハンモックをご使用になれる場合は取付る量や天井・梁・柱がそのハンモックの耐荷重分の重さを支えられるだけの十分な強度が必要です。壁や天井・梁・柱の強度をお確かめの設置をお願いします。壁の種類は様々ですのでお近くの工務店様・施工業者様へご相談をお勧めします ※販売の場合は取り寄せ不可です

- ハマックテック(Hamac Tex®): ハンモック専用に開発されたポリプロピレン繊維で、ハマックテックは見た目も手触りもコットンのような柔らかさですがウェザーブルーフ素材のため速乾性・風雨や日差しに強い特性があります

LA SIESTA ハンモックスタンド カヌー(木製タイプ)



LA SIESTA ハンモックスタンドカヌー(木製タイプ) 送料別途

商品コード	本体価格
① EAP-CNS12-1 (シングル用)	62,400円(税別) 〇
② EAP-CNS16-1 (ダブル用)	76,700円(税別) 〇

■サイズ: [長さ]①3250mm②3790mm [高さ]①1350mm②1510mm [足幅]①1260mm②1350mm ■重量: ①約18kg②約25kg ■材質: スカンジナビア産スプルース ■スタンド脚部分のスペース: ①1260×1670mm②1350×1900mm ■耐荷重: ①120kg②160kg ■梱包箱サイズ: ①1600×400×120mm②1825×400×1150mm ■納期目安: 約3~5日 (在庫無の場合は約3~4ヶ月)
 *森林管理協議会によって審査された木材を使っています。その為栽培から伐採、加工を経て製品化されるまでの品質は高く安心してお使いいただけます
 ※スタンドでの使用について: LA SIESTAのハンモック専用となります ※相立は必ず大人2名以上で行ってください ※屋外への長時間の放置はおやめください。劣化の原因となります ※耐荷重は必ずお守りください ※販売の場合は取り寄せ不可です ※畳やフローリングの上では傷がつく恐れがあるため室内でご使用する際は絨毯やカーペット、ラグなどを敷いてのご使用をおすすめします。またクッションフロアなどビニール素材を使用した床の上ではまれに変色する場合がございます。ご使用上ご注意ください



EAP-SNC14-4
¥15,600

LA SIESTA ハンモックチェア ベーシック ソンリッサ(ウェザーブルーフ仕様)

LA SIESTA (1人用)



LA SIESTA ハンモックチェア ベーシック ソンリッサ(ウェザーブルーフ仕様) 送料別途

商品コード	本体価格
EAP-SNC14-〇	15,600円(税別) 〇

※〇にはカラー番号(4,5)が入ります
 ■サイズ: [座面の幅]1050mm [座面の長さ]1400mm [全高]1550mm ■重量: 約1kg ■材質: ハマックテック ■バーの長さ: 1100mm ■設置に最低限必要な高さ: 2000mm ■本体梱包前サイズ: 70×70×1100mm ■使用目安人数: 1人 ■耐荷重: 130kg ■納期目安: 約3~5日 (在庫無の場合は約3~4ヶ月)

Point 使い方

ハンモックチェアは布部分をしっかりと両手で広げてお尻からゆっくりと中央にお座りください。背中を背もたれにつけて全体重をハンモックチェアに委ね、ゆったりとした気持ちでお休みください。

- 必要以上に揺らさないでください。
- 激しく揺らしたり、乗り方を間違えると落下や怪我の原因となります。
- 危険な乗り方はやめましょう。

足から乗るハンモックチェアの上立つ横の紐から膝を出す等はとっても危険です。更にハンモックチェアのバーを持って、バーに体重をかける等は破損の原因となります。

※雨などで濡れた場合はよく乾燥させてからご使用ください(乾燥機は使用不可) ※屋外に放置すると劣化の原因となります。長期使用しない場合は屋内で保管してください ※防水ではありません ※冬場など使用しないときは保管をしてください ※保管する場合はハンモックが完全に乾いた状態で虫食いを避けるためにビニールに入れて保管してください ※お子様のみのご使用は危険ですので必ず保護者の監督下にてご使用ください ※スタンドでの使用について: LA SIESTAのハンモック専用のスタンドをご使用ください ※取付金具での使用について: LA SIESTA専用の取付金具を推奨しております。取付具でハンモックをご使用になれる場合は取付る量や天井・梁・柱がそのハンモックの耐荷重分の重さを支えられるだけの十分な強度が必要です。壁や天井・梁・柱の強度をお確かめの設置をお願いします。壁の種類は様々ですのでお近くの工務店様・施工業者様へご相談をお勧めします ※販売の場合は取り寄せ不可です

- ハマックテック(Hamac Tex®): ハンモック専用に開発されたポリプロピレン繊維で、ハマックテックは見た目も手触りもコットンのような柔らかさですがウェザーブルーフ素材のため速乾性・風雨や日差しに強い特性があります

LA SIESTA ハンモックチェアスタンド ベラ(木製タイプ)



LA SIESTA ハンモックチェアスタンド ベラ(木製タイプ) 送料別途

商品コード	本体価格
EAP-VEA13-1 (ベーシック用)	84,200円(税別) 〇

■サイズ: [全高]2130mm ■重量: 約18kg ■材質: スカンジナビア産スプルース ■スタンド脚部分のスペース: 1200×1200mm ■耐荷重: 130kg ■梱包箱サイズ: 1920×550×75mm ■高さ調整可能 ■屋内・屋外使用可能 ■納期目安: 約3~5日 (在庫無の場合は約3~4ヶ月)
 *森林管理協議会によって審査された木材を使っています。その為栽培から伐採、加工を経て製品化されるまでの品質は高く安心してお使いいただけます
 ※スタンドでの使用について: LA SIESTAのハンモック専用となります ※相立は必ず大人2名以上で行ってください ※屋外への長時間の放置はおやめください。劣化の原因となります ※耐荷重は必ずお守りください ※販売の場合は取り寄せ不可です ※畳やフローリングの上では傷がつく恐れがあるため室内でご使用する際は絨毯やカーペット、ラグなどを敷いてのご使用をおすすめします。またクッションフロアなどビニール素材を使用した床の上ではまれに変色する場合がございます。ご使用上ご注意ください



カプリ



Point 商品特長

支柱の収納機能により、テーブルを移動せずに開閉できます。



カプリ



商品コード	本体価格
① ESL-C5050CAT-A1N (5050)	661,000円(税別)
② ESL-C6060CAT-A1N (6060)	933,000円(税別)

■サイズ: [キャンパス最大値] ①W5000×H4650×L5000mm ②W6000×H5300×L6000mm ■重量: ①130kg(本体のみ) ②150kg(本体のみ) ■材質: [支柱・リブ] アルミ [ジョイント金具] スチール(表面仕上げ) [キャンパス] アクリル ■支柱太さ: φ100mm ■ベース個数/重量: コンクリート製ポット型/80kg×4個(320kg) *別売 ■開閉操作: 手動式(金棒にて開閉操作) ■風抜きキャップ有、開閉時の支柱伸縮有、ベース枠同梱、簡易ナリブ交換 ■キャンパス色: オフホワイト ■納期目安: 約1週間

アルダブル



パラソル固定リブ

開閉用ハンドル

アルミ支柱: ダーク仕上げ

アルダブル



商品コード	本体価格
ESL-C3570ADW-A1S	903,000円(税別)

■サイズ: [キャンパス最大値] W7000×H3270×L3000mm ■重量: 110kg(本体のみ) ■材質: [支柱・リブ] アルミ [ジョイント金具] スチール(表面仕上げ) [キャンパス] アクリル ■支柱太さ: 120×120mm ■ベース個数/重量: コンクリート製ポット型/80kg×4個(320kg) *別売 ■開閉操作: 手動式(支柱にセットされた開閉ハンドル) ■風抜きキャップ有、フリル付きパラソル、パラソル固定用リブ、ハンドルで開閉、ベース枠同梱、簡易ナリブ交換 ■キャンパス色: オフホワイト ■納期目安: 約1週間

*夜間や外出の際(パラソルが管理できない場合は、パラソルを収納または撤去してください)
*悪天候(強い雨、雪)や風が強い時、またはそれ等が予想される場合は収納または撤去してください
*化学薬品は変色の原因になりますので使用しないでください
*柱や骨、キャンパス等に負荷をかけるような重いものを吊り下げるのはおやめください
*冬場等においてパラソルが凍結している際にはハンドル操作を行わないでください(解凍を待って操作してください)
*パラソルの近くで、火気の使用は十分に注意してください、火災の原因になります(キャンパスシートは防災ではありません)

ガリレオ イノックス

優美で超機能的、新しくつろぎの空間づくり。

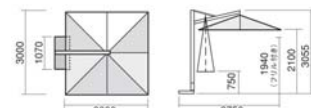
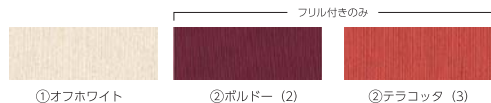

Point 商品特長

簡単な上下スライド操作でテーブル、イスなどを移動せずに本体の傘を開閉できます。強固な支柱で風に強く、しかもスリムに閉じることができます。



スライドシステムのハンドル部

開閉用ハンドル

アルミ支柱: ステンカラー

ガリレオ イノックス



商品コード	本体価格
① ESL-C3030GIR-A1N (オフホワイト)	377,000円(税別)
② ESL-C3030GIR-TOS (ボルドー/テラコッタ)	

*○にはカラー番号(2,3)が入ります

■サイズ: [キャンパス最大値] W3000×H3055×L3000mm ■重量: 65kg(ベース重量を除く) ■材質: [支柱・リブ] アルミ [ジョイント金具] スチール(表面仕上げ) [キャンパス] アクリル ■支柱太さ: 82×82mm ■ベース個数/重量: 平盤40kg×4個 160kg ■開閉操作: 手動式(支柱にセットされた開閉ハンドル) ■納期目安: 約1週間
*夜間や外出の際(パラソルが管理できない場合は、パラソルを収納または撤去してください)
*悪天候(強い雨、雪)や風が強い時、またはそれ等が予想される場合は収納または撤去してください
*化学薬品は変色の原因になりますので使用しないでください
*柱や骨、キャンパス等に負荷をかけるような重いものを吊り下げるのはおやめください
*冬場等においてパラソルが凍結している際にはハンドル操作を行わないでください(解凍を待って操作してください)
*パラソルの近くで、火気の使用は十分に注意してください、火災の原因になります(キャンパスシートは防災ではありません)

平盤(ベース) 1個



商品コード	本体価格
ESL-BC5050SJS	5,000円(税別)

■サイズ: ■重量: 40kg ■材質: ■納期目安: 約1週間

*ベースはしっかり固定してご使用ください、加重が不十分な場合パラソルが不安定になり危険が生じることがあります



ポット型ウエイト(ベース) 1個



商品コード	本体価格
ESL-BV50500G	15,000円(税別)

■サイズ: W490×H260×D490mm ■重量: 80kg ■材質: コンクリート(グレーセメント)製 ■ハンドル付 ■納期目安: 約1週間

*ベースはしっかり固定してご使用ください、加重が不十分な場合パラソルが不安定になり危険が生じることがあります



*画像は4個設置したものになります



ETD-PDCC09
¥237,000

*シンク・天板・架台パーツは別売りです

石窯ピチドーム・石窯ピチドーム オプション

コンパクトな石窯ピチドームで豪華に演出。



石窯ピチドーム (PD-600HT) + タイルカバーセット

商品コード	本体価格
① ETD-PDCB07	
② ETD-PDCB08	
③ ETD-PDCC09	237,000円(税別)
④ ETD-PDCN04	
⑤ ETD-PDCI10	
⑥ ETD-PDCC06	162,000円(税別)

■サイズ: ①~⑥W740×H440×D730mm⑦W720×H430×D720mm ■重量: ①~⑥182kg⑦170kg ■材質: ①~④耐火コンクリート、タイル⑤耐火コンクリート、タイル、鉄⑥耐火コンクリート ■納期目安: 約7日
*手作り商品につき、個体によってサイズ・重量に差異がでることがあります*⑧はカスタマイズ可能

フォークリフトがなく荷降ろし不可能な場合は、別途送料がかかります



石窯ピチドーム用 スコップ

商品コード	本体価格
ETD-OPSC01	9,200円(税別)

■サイズ: W220×H700×D220mm ■重量: 665g ■材質: ステンレス、チーク材 ■納期目安: 約7日



石窯ピチドーム用 灰だし棒

商品コード	本体価格
ETD-OPHD02	8,000円(税別)

■サイズ: W30×H780×D50mm ■重量: 245g ■材質: ステンレス、チーク材 ■納期目安: 約7日



石窯ピチドーム用 温度計

商品コード	本体価格
ETD-OPOD03	2,500円(税別)

■サイズ: W70×H33×D40mm ■重量: 47g ■材質: ステンレス、強化ガラス ■仕様: 耐熱性(〜300℃) ■納期目安: 約7日



石窯ピチドーム用 テフロンシート(3枚入)

商品コード	本体価格
ETD-OPTF04	3,000円(税別)

■サイズ: φ250×3枚 ■重量: 50g ■材質: ガラス繊維テフロン加工 ■納期目安: 約7日



石窯ピチドーム用 空気調整プレート

商品コード	本体価格
ETD-OPKT05	6,500円(税別)

■サイズ: W175×H50×D40mm ■重量: 270g ■材質: ステンレス、チーク材 ■納期目安: 約7日



石窯ピチドーム用 蓋

商品コード	本体価格
ETD-OPFT06	8,000円(税別)

■サイズ: W250×H112×D58mm ■重量: 585g ■材質: ステンレス、チーク材 ■納期目安: 約7日



石窯ピチドーム用 五徳

商品コード	本体価格
ETD-OPGT07	6,500円(税別)

■サイズ: W155×H41×D155mm ■重量: 165g ■材質: ステンレス ■納期目安: 約7日



石窯ピチドーム用 串焼きセット (串2本・ホルダー)

商品コード	本体価格
ETD-OPKS08	12,000円(税別)

■サイズ: W20×H595×D28mm ■重量: 365g ■材質: ステンレス、チーク材 ■納期目安: 約7日



石窯ピチドーム用 コーヒー焙煎器

商品コード	本体価格
ETD-OPCB09	24,000円(税別)

■サイズ: W85×H85×D650mm ■材質: ステンレス、チーク材 ■納期目安: 約7日



石窯ピチドーム用 炭ガード

商品コード	本体価格
ETD-OPSG10	8,000円(税別)

■サイズ: W280×H50×D350mm ■材質: ステンレス ■納期目安: 約7日



石窯ピチドーム用 スチール製専用架台

商品コード	本体価格
ETD-OPKD01	117,000円(税別)

■サイズ: W715×H725×D715mm ■重量: 32kg ■材質: 鉄 ■納期目安: 約7日



石窯ピチドーム用 キャスター(4個)

商品コード	本体価格
ETD-OPKD03	10,000円(税別)

■サイズ: φ100×4個 ■材質: ステンレス他 ■納期目安: 約7日

フォークリフトがなく荷降ろし不可能な場合は、別途送料がかかります

ガーデンシンク シンク天板・架台パーツ

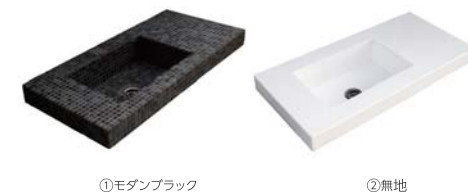

ガーデンシンク シンク天板オールタイル1300

商品コード	本体価格
① ETD-SKT1300AB (モダンブラック)	160,000円(税別)
② ETD-SKT1300AP (無地)	100,000円(税別)

■サイズ: ①[天板]W1312×H200×D620mm [シンク内]W619×H189×D372mm ②[天板]W1300×H194×D608mm [シンク内]W631×H189×D384mm ■重量: ①33.5kg②13.3kg ■材質: ①FRP、タイル②ERP ■色: ①モダンブラック(タイル)②無地 ■納期目安: 約2週間

*※口・給排水管は含まれません
*デザインは予告なく変更することがあります
*手作り商品につき、個体によってサイズ・重量に差異がでることがあります
*シンク位置は右・左いずれか選択いただけます



商品コード	本体価格	商品コード	本体価格	商品コード	本体価格	商品コード	本体価格	商品コード	本体価格
ETD-SKP01	58,000円(税別)	ETD-SKP02	100,000円(税別)	ETD-SKP03	86,000円(税別)	ETD-SKP10	106,000円(税別)	ETD-SKP04	55,000円(税別)

■サイズ: W100×H840×D530mm ■重量: 6kg ■材質: FRP (塗装仕上) ■納期目安: 約2週間
■サイズ: W700×H840×D530mm ■重量: 15kg ■材質: FRP (塗装仕上)・チーク材 ■納期目安: 約2週間
■サイズ: W995×H765×D40mm ■重量: 10kg ■材質: FRP、ステンレス ■納期目安: 約2週間
■サイズ: W1395×H770×D530mm ■重量: 11kg ■材質: FRP (塗装仕上) ■納期目安: 約2週間



ELD-H070101
¥25,000



ELD-H020101
¥64,800



BEER BOX Fire basket/BEER BOX Grid/BEER BOX Board

普段はビールケースに。空になったらグリル、ファイヤーピット、スツールと変幻自在。栓抜き付き。



BEER BOX Fire basket 送料別途
商品コード 本体価格
ELD-H070101 25,000円(税別)

■サイズ: W380×H300×D280mm ■重量: 7kg ■材質: コールテン鋼 ■栓抜き付 ■納期目安: 3~4日

BEER BOX Grid 送料別途
商品コード 本体価格
ELD-H070301 6,800円(税別)

■サイズ: W390×H40×D270mm ■重量: 0.9kg ■材質: ステンレススチール ■納期目安: 3~4日

BEER BOX Board 送料別途
商品コード 本体価格
ELD-H070201 6,800円(税別)

■サイズ: W390×H40×D280mm ■重量: 1.5kg ■材質: パンパー ■納期目安: 3~4日

CUBE Fire basket black/CUBE Cover/CUBE Grid/CUBE Plancha/CUBE Board

グリル、テーブルなど多用途に使えるだけでなく、ひっくり返すだけで簡単に火が消える仕組みなど、アイデア満載。



CUBE Fire basket black

商品コード 本体価格
ELD-H020101 64,800円(税別) 送料別途

■サイズ: W430×H440×D430mm ■重量: 15kg ■材質: ステンレススチールほか ■納期目安: 3~4日

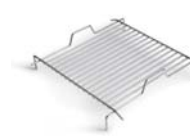

CUBE Cover 送料別途
商品コード 本体価格
ELD-H020401 12,500円(税別)

■サイズ: W430×H440×D430mm ■重量: 1.5kg ■納期目安: 3~4日

CUBE Grid 送料別途
商品コード 本体価格
ELD-H020301 9,000円(税別)

■サイズ: W410×H100×D410mm ■重量: 1.6kg ■材質: ステンレススチール ■納期目安: 3~4日

CUBE Plancha 送料別途
商品コード 本体価格
ELD-H020501 11,000円(税別)

■サイズ: W250×H20×D460mm ■重量: 3.5kg ■材質: エナメルキャストアイアン ■納期目安: 3~4日

CUBE Board 送料別途
商品コード 本体価格
ELD-H020201 11,000円(税別)

■サイズ: W420×H30×D420mm ■重量: 3.5kg ■材質: パンパー ■納期目安: 3~4日

ステンレス製石窯 CIAO チャオ

軽くて扱いやすいスマートなデザイン。少量の薪でも約30分で高温に到達します。



グレー (GR)



イエロー (YL)

Point 商品特長

- 炉内の温度を確認できる温度計付き
- 使いやすい木製ハンドルの扉も付属します
- キャスター付きなので移動も容易

ステンレス製石窯 CIAO チャオ

商品コード 本体価格
ETD-CI-〇〇 285,000円(税別) 送料別途

※〇〇にはカラー番号 (GR, YL) が入ります

■サイズ: [本体] W1180×H1810×D830mm [炉内] 700×400mm ■重量: 90kg ■材質: ステンレス、セラミックファイバー他 ■燃料: 薪 ■イタリア製 ■付属品: 温度計、木製ハンドル扉 ■納期目安: 約2週間



ETD-CI-GR
¥285,000

EMK-DST-1-R-10
¥49,000



ドッグステッキ

サビに強いステンレス製！
18種類のキャラクターから選べます。

カラー	サンイロー(SY)	オリーブグリーン(OG)	パステルクリーム(PC)	アッシュグレー(AG)
	レッド(R)	ゴールドオレンジ(GO)	ガーデングリーン(GG)	シティーブルー(CB)
	メタリックブラウン(MB)	メタリックシルバー(MS)	ブラック(BK)	

キャラクター



ドッグステッキ

商品コード	EMK-DST-1-○○-□□	本体価格	49,000円(税別)
※○○にはカラー番号(SY, OG, PC, AG, R, GO, GG, CB, MB, MS, BK)が入ります			
※□□にはデザイン番号(1~19)が入ります			
■サイズ: W116×H900×D30mm ■重量: 約2.6kg ■材質: ステンレス ■本体: □14-□30 パイプ t1.5 ■納期目安: 約10日			
※中・小型犬を対象としています※埋込がアンカーボルト式でご連絡ください※ボルト又はアンカーは価格に含まれていません			

DOG STAY ドッグスティ



ボールの上部は22種類のキャラクターから選べます。
下記以外のキャラクターについては、別途お問合せください。

カラー	黄(Y)	赤(R)	緑(G)		
キャラクター	柴犬 (4)	シーズー (5)	フレンチブルドッグ (7)	マルチーズ (8)	M・シュナウザー (9)
	Mダックス・ロングヘア (10)	チワワ (12)	ポメラニアン (15)	ヨークシャー・テリア (19)	トイプードル (20)

DOG STAY ドッグスティ

商品コード	① EMK-DOG-2-○-□□ (丸パイプ)	② EMK-DOG-3-○-□□ (角パイプ)	本体価格	36,000円(税別)
※○にはカラー番号(Y, R, G)が入ります				
※□□にはデザイン番号(4, 5, 7, 8, 9, 10, 12, 15, 19, 20)が入ります				
■サイズ: H1200mm[丸パイプ]①φ60.5mm[角パイプ]②□50mm[飾り部分丸径]φ13mm ■重量: ①②約9kg ■材質: 鉄(下地: メッキ、表面: 焼付塗装) ■施工方法: 埋込みタイプ、アンカー止めタイプ ■納期目安: 約3日				
※中・小型犬を対象としています※リードは必ずフックに結びようしてください				

送料別途



EPK-DH-LBT
¥5,000



回転式リードフック ドギーフックライト



Point 商品特長

カバーを回転させるだけでフックが現れる簡単な構造です。リードを片手で簡単にロックすることができます。

取付ネジつき。女性にも簡単に取り付けられます。

回転式リードフック ドギーフックライト

商品コード	EPK-DH-LBT	本体価格	5,000円(税別)
※○にはカラー番号(W, M, B)があります			
■サイズ: φ95×D41mm ■重量: 約0.15kg ■材質: [本体]アルミダイキャスト、アクリル焼付塗装[カバー]ポリカーボネート樹脂 ■仕様: 中・小型犬用(20kg以下)、壁面固定タイプ(付属の丸ネジで壁に穴を開けて取り付けます) ■リード太さ: 10mm以下 ■納期目安: 約7日			
※中・小型犬をつなぐためのリード認定済みです。そのほかの用途に使用しないでください			
※木製の柱及び木製の下部がある箇所に確実に固定してください。コンクリート、ブロック、レンガ、タイル、鉄にも取り付け可能です			
※取付面に穴あけ加工が必要ですが			
※壁面への取付は付属しているネジで固定してください			

送料別途

Lead hook リードフック

機能性と意匠を兼ね備えたリードフック。片手で簡単に扱えリードをかけやすく、そして外れにくい。



Lead hook モダンシリーズ・ホルダーシリーズ

商品コード	① ESG-LFP-DG107B (モダンシリーズ)	② ESG-LFP-DG109 (モダンシリーズ)	③ ESG-LFP-DG113 (モダンシリーズ)	④ ESG-LFP-DG310R (ホルダーシリーズ)	⑤ ESG-LFP-DG302R (ホルダーシリーズ)	⑥ ESG-LFP-DG308R (ホルダーシリーズ)	本体価格	12,500円(税別)	18,750円(税別)	7,500円(税別)	16,900円(税別)	15,000円(税別)	13,750円(税別)
■サイズ: ①W108×H91×D46mm②W90×H102×D76mm③W90×H50×D47mm④W90×H164×D35mm⑤W79×H127×D35mm⑥W60×H123×D35mm ■材質: ステンレス ■取付方法: 穴あけ→打ち込み→フック取付 ■文字: カッティングシート ■納期目安: 在庫の場合注文日翌日出荷、在庫無の場合受注後30日(実働)													

送料別途

ラタン調シリーズ

お庭を第2のリビングに。
ラタン調のテーブルとチェアで友達や家族と
優雅なティータイムを!



ラタン調シリーズ ガーデン3点セット

商品コード	本体価格
ETK-G3-BK	37,000円(税別)

■サイズ: [テーブル]約W400×H380×D400mm [チェア]約W600×H840×D600mm ■材質: PE・スチール・強化ガラス・ウレタン・ポリエステル ■色: ブラック ■仕様: ラタン調、テーブル(ガラス天板付)×1、チェア(クッション付)×2 ■納期目安: 約7日

ETK-G3-BK
¥37,000



ETH-BMPT7231
¥78,000

フォールディングテーブルベンチ

テーブル&ベンチ、テーブル&ダブルベンチ、
テーブルのみの3WAY仕様で、簡単に収納できる
折りたたみ式デザイン。



フォールディングテーブルベンチ

商品コード	本体価格
ETH-BMPT7231	78,000円(税別)

■サイズ: W1830×H740×D1420mm ■重量: 45kg ■材質: プラスチック、スチール ■原産国: アメリカ ■仕様: テーブル&ダブルベンチ、テーブル&シングルベンチ、テーブルの3WAY、天板はヘビーデューティーブロー成型樹脂、折りたたみ式デザイン ■席前重量: 272kg (均等配分) ■納期目安: 在庫有りの場合: 2~3営業日以内発送 (一部地域は数日かかる場合あり) 在庫無の場合: 2~3ヶ月

Point 3WAY仕様で、簡単収納!



テーブル



シングルベンチ



ダブルベンチ

ステラシリーズ

ブラック
(1232)グレー
(2285)ホワイト
(2515)ブラック
(1234)グレー
(2286)ホワイト
(2516)

ステラ チェア SELENE

発注単位: 2 送料別途

商品コード	本体価格
EFB-100000	10,000円(税別)

※○○○にはカラー番号(1232, 2285, 2515)が入ります
■サイズ: W460×H850×D550mm SH: 420mm ■材質: プラスチック ■耐荷重: 120kg ■スタッキング可能 ■イタリア製 ■発注単位: 2 ■納期目安: 約7日

ステラ チェア(肘付) DAFNE

発注単位: 2 送料別途

商品コード	本体価格
EFB-100000	12,000円(税別)

※○○○にはカラー番号(1234, 2286, 2516)が入ります
■サイズ: W540×H850×D550mm SH: 420mm ■材質: プラスチック ■耐荷重: 120kg ■スタッキング可能 ■イタリア製 ■発注単位: 2 ■納期目安: 約7日

*輸入品のため、予告なく仕様の変更・改良、生産の中止、価格の変更が行われる場合があります
*発注単位は2脚です。1脚からの発注はできませんので予めご了承ください

ブラック
(1236)グレー
(2287)ホワイト
(2517)ブラック
(1238)グレー
(2288)ホワイト
(2518)

ステラ テーブル 80角 SATURNO

送料別途

商品コード	本体価格
EFB-100000	16,500円(税別)

※○○○にはカラー番号(1236, 2287, 2517)が入ります
■サイズ: W800×H720×D800mm ■材質: プラスチック ■イタリア製 ■パズル用穴付(φ40mm) ■納期目安: 約7日

ステラ テーブル 80×140 URANO

送料別途

商品コード	本体価格
EFB-100000	24,000円(税別)

※○○○にはカラー番号(1238, 2288, 2518)が入ります
■サイズ: W1400×H720×D800mm ■材質: プラスチック ■イタリア製 ■パズル用穴付(φ40mm) ■納期目安: 約7日

*輸入品のため、予告なく仕様の変更・改良、生産の中止、価格の変更が行われる場合があります



EIN-O008N
¥112,000



EIN-O007N
¥124,000



EIN-O005N
¥147,000



EIN-O004N
¥278,000



ETH-BMS8400
¥174,000



ETH-BMS8700
¥248,000



ETH-BMS8100
¥298,000

ホームデザイン物置 Tremont



① ETH-BMS8400 (小) ② ETH-BMS8700 (中)



③ ETH-BMS8100 (大)
コーナーシェルフ付き
全モデル：2個

屋外収納庫 ファクター



屋外収納庫
ファクター6×3
EIN-O008N
¥112,000円(税別)

■サイズ：[外寸]W1780×H2080×D1135mm [内寸]W1620×H2000×D995mm ■重量：72kg ■材質：樹脂製 ■床面積：2㎡ ■空間容積：3.1㎡ ■仕様：旋錠可能、UV加工済み、窓1個、換気口あり ■脚受け1個付き(棚は別売) ■組立式 ■納期目安：約3~4日



屋外収納庫
ファクター4×6
EIN-O007N
¥124,000円(税別)

■サイズ：[外寸]W1295×H2165×D1890mm [内寸]W1140×H2090×D1730mm ■重量：63kg ■材質：樹脂製 ■床面積：2㎡ ■空間容積：3.9㎡ ■仕様：旋錠可能、UV加工済み、窓1個、換気口あり ■組立式 ■納期目安：約3~4日



屋外収納庫
ファクター6×6
EIN-O005N
¥147,000円(税別)

■サイズ：[外寸]W1780×H2080×D1955mm [内寸]W1620×H2000×D1820mm ■重量：95kg ■材質：樹脂製 ■床面積：3.5㎡ ■空間容積：6.1㎡ ■仕様：旋錠可能、UV加工済み、窓1個、換気口あり、天窓(灯りとり)、棚板2枚 ■組立式 ■納期目安：約3~4日



屋外収納庫
ファクター8×8
EIN-O004N
¥278,000円(税別)

■サイズ：[外寸]W2565×H2430×D2550mm [内寸]W2365×H2385×D2370mm ■重量：162kg ■材質：樹脂製 ■床面積：6.5㎡ ■空間容積：11.8㎡ ■仕様：旋錠可能、UV加工済み、窓1個、換気口あり、天窓(灯りとり)、棚板2枚 ■組立式 ■納期目安：約3~4日

※収納庫の設置場所には、収納庫サイズ+周囲70cm程度のスペースが必要です
※台風・暴風対策のため、アンカー工事などの転倒防止工事を必ず行ってください※商品の組立作業は必ず2名以上で行ってください
※個人宅宅間直送不可(法人及び運送会社営業所止め/御社倉庫入れ、納期指定不可、リフト必須)

ホームデザイン物置 Tremont

商品コード	本体価格
① ETH-BMS8400 (小)	174,000円(税別)
② ETH-BMS8700 (中)	248,000円(税別)
③ ETH-BMS8100 (大)	298,000円(税別)

■サイズ：①[外寸]W2553×H2616×D1238mm [内寸]W2362×H2553×D1118mm [開口]W1524×H1829mm ②[外寸]W2553×H2616×D1238mm [内寸]W2362×H2553×D1118mm [開口]W1524×H1829mm ③[外寸]W2553×H2616×D13105mm [内寸]W2362×H2553×D2972mm [開口]W1524×H1829mm ■重量：①107kg ②142kg ③174kg ■材質：ポリプロピレン、スチール、ポリカーボネード ■仕上げ：UV加工 ■原産国：アメリカ ■コーナーシェルフ付き(2個) ■2重構造(内側：強化リブ付、中空成形) ■納期目安：[在庫有の場合]2~3営業日以内発送(一部地域は数日かかる場合あり) [在庫無の場合]2~3ヶ月
※輸入品のため、外装箱の痛み・汚れがある場合があります。米田基準で簡易包装のため、使用に問題のない汚れ・キズ等がある場合があります。※DIYを前提に設計されているため、組み立てに不慣れな方や、多少の加工が必要になる場合があります。※雨風が強い時など雨が差し込む場合があります。必要に応じてコーキング処理をしてください。
※搭載のホームデザイン物置、ボックス収納庫に関しては、土間コンクリート基礎の上、アンカー工事がメーカー推奨です。※商品には基礎及び固定具(アンカー)は含まれておりません。また、大型重量物のため、受取時荷役負担が発生いたします。※納品より30日間保証。不良時パーツ交換対応。それ以外は補償外となります。

ホームデザイン物置 Tremont専用オプション

商品コード	本体価格
① ETH-BMSA1S (シェルフシステム)	13,800円(税別)
② ETH-BMSA3B (フック&バスケット)	19,600円(税別)
③ ETH-BMSA2L (ロフトシェルフ)	9,200円(税別)

■サイズ：①W1020×H1370×D290mm ②W1020×H1370×バスケットの奥行300mm ③W620×D1090mm ■材質：スチール ■原産国：中国(企画：アメリカ) ■仕様：①棚2枚付、棚板の高さ調節可能 ②ダブルフック×2、S字フック×1、バスケット×1付属。フック、バスケット位置調整可能。フック、バスケット1kgまで合計45kgまで ③上部の空間を有効活用。最大22kgまで収納可能 ■納期目安：[在庫有の場合]2~3営業日以内発送(一部地域は数日かかる場合あり) [在庫無の場合]2~3ヶ月
※③ETH-BMSA400はバックパネルのみ取付可能※ETH-BMS8400は取付不可





ETH-BMS57005B
¥72,000

トールキャビネット Stoney Black(ワイド)



トールキャビネット Stoney Black(ワイド)



商品コード 本体価格
ETH-BMS57005B 72,000円(税別)

■サイズ: [外寸サイズ] W1350×H1820×D830mm [内寸サイズ] W1250×H1750×D720mm [開口] W1180×H1680mm ■重量: 42kg ■梱包重量: 46kg
■材質: プラスチック ■色: ストーン&ブラック ■仕様: 分厚い2重ウォールを採用した2ドア、南京錠を利用して施錠可能(南京錠は付属していません)、棚板は付属しません ■納期目安: 在庫有の場合: 2~3営業日以内発送(一部地域は数日かかる場合あり) [在庫無の場合: 2~3ヶ月]

※南京錠は付属しません※棚板は付属しません



EIN-O505
¥39,000

屋外収納庫 ストアイトアウト ミディ

屋外収納庫 ストアイトアウト ミディ



商品コード 本体価格
EIN-O505 39,000円(税別)

■サイズ: [外寸] W1320×H1100×D740mm [内寸] W1210×H1040×D640mm ■重量: 17kg ■材質: ポリプロピレン ■容積: 845ℓ ■仕様: 施錠可能、UV加工済み、ガーデニング用品の収納に便利、タイヤの保管庫など ■組立式 ■納期目安: 約3~4日

※収納庫の設置場所には、収納庫サイズ+周囲70cm程度のスペースが必要
※台風・悪風対策のため、アンカー工事などの転倒防止工事を必ず行ってください
※商品の組立作業は必ず2名以上で行ってください※棚板は付属していません
※個人様宅直送不可(法人及び運送会社営業所止め)※卸社倉庫入れ、納期指定不可、リフト必須

チェアボックス 22 ガロン

たっぷり収納できて、座れるデッキボックス。



①ライトトープ

②コーヒー

チェアボックス 22 ガロン



商品コード 本体価格
① ETH-SS1000 8,900円(税別)
② ETH-SSW1200 (ラタン調)

■サイズ: [外寸] W570×H580×D450mm [内寸] W530×H390×D400mm ■重量: 6.6kg ■材質: プラスチック ■カラー: ①ライトトープ②コーヒー ■原産国: アメリカ ■納期目安: [在庫有の場合] 2~3営業日以内発送(一部地域は数日かかる場合あり) [在庫無の場合] 2~3ヶ月

ETH-SS1000
¥8,900



ETH-VDB19500
¥69,000

ラタン調テーブルキャビネット



ラタン調
テーブルキャビネット



商品コード 本体価格
ETH-VDB19500 69,000円(税別)

■サイズ: [外寸] W1220×H1050×D760mm [内寸] W1150×H990×D630mm [開口] W1140×H600mm ■重量: 34.9kg ■材質: プラスチック ■原産国: アメリカ ■仕様: 丈夫なブロー成形パネル、前扉と天板(2か所)が開閉、ツインスパベンション、南京錠施錠可能(南京錠は別途) ■納期目安: [在庫有の場合] 2~3営業日以内発送(一部地域は数日かかる場合あり) [在庫無の場合] 2~3ヶ月



ETH-BMDB60
¥26,800

ラタン調キューブボックス 60 ガロン



ラタン調
キューブボックス 60 ガロン



商品コード 本体価格
ETH-BMDB60 26,800円(税別)

■サイズ: [外寸] W680×H660×D700mm [内寸] W610×H620×D610mm ■重量: 14kg ■材質: プラスチック ■原産国: アメリカ ■仕様: 丈夫なブロー成形パネル、二重壁構造、スパスベンション、施錠不可 ■納期目安: [在庫有の場合] 2~3営業日以内発送(一部地域は数日かかる場合あり) [在庫無の場合] 2~3ヶ月



ETH-BMDB13400
¥42,000

ラタン調デッキボックス 134 ガロン

ブロー成形による2重壁採用。
ガス式スパスベンションで楽々開閉。

ラタン調デッキボックス 134 ガロン



商品コード 本体価格
ETH-BMDB13400 42,000円(税別)

■サイズ: [外寸] W1460×H650×D720mm [内寸] W1370×H580×D640mm ■重量: 20kg ■材質: プラスチック ■カラー: コーヒー ■仕様: 2重壁構造、ガス式スパスベンション採用、南京錠(別売)を利用して施錠可能 ■原産国: アメリカ ■納期目安: [在庫有の場合] 2~3営業日以内発送(一部地域は数日かかる場合あり) [在庫無の場合] 2~3ヶ月



ハウステップ

掃き出し窓や勝手口の不便な段差を解消！
出入りにくい段差も、固定するだけで簡単に解消できます。

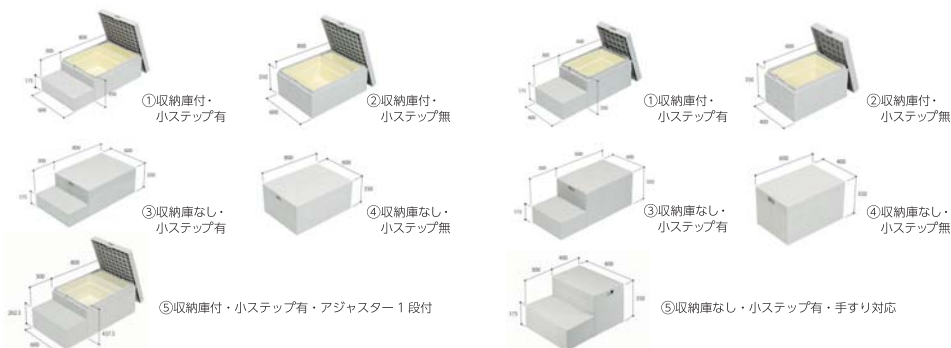

ハウステップ 800×600タイプ

商品コード	本体価格
① EJO-CUB-8060S (収納庫付・小ステップ有)	50,600円(税別)
② EJO-CUB-8060-A2S (収納庫付・小ステップ無)	44,300円(税別)
③ EJO-CUB-8060 (収納庫なし・小ステップ有)	43,700円(税別)
④ EJO-CUB-8060-A2 (収納庫なし・小ステップ無)	37,400円(税別)
⑤ EJO-CUB-A8060S-H1 (収納庫付・小ステップ有・アジャスター1段付)	63,800円(税別)

■サイズ：①③⑤W600×H350(175)×D1100mm②④W600×H350×D800mm⑤W600×H437.5(262.5)×D1100mm ■重量：①21kg②16.6kg③17.1kg④13.8kg⑤23kg ■材質：JC(粉末石材・ポリオレフィン樹脂) ■仕様：①②③④980N(100kg)の荷重でもたわみは3mm以下①②④収納庫付①③⑤小ステップ有⑤アジャスター1段付 ■色：ライトグレー ■セット内容：①ハウステップ1台、小ステップ1台、蓋1枚、収納庫(大1個・小1個)、ペグセット(4本入)2袋②ハウステップ1台、蓋1枚、収納庫(大1個・小1個)、ペグセット(4本入)2袋③ハウステップ1台、小ステップ1台、蓋1枚、ペグセット(4本入)2袋④ハウステップ1台、蓋1枚、ペグセット(4本入)2袋⑤ハウステップ1台、蓋1枚、収納庫(大1個・小1個)、ペグセット(4本入)2袋、アジャスター1段 ■納期目安：約2~3日



屋内・屋外対応motte(両手すり)

商品コード	本体価格
EJO-MOT-6040W-BR	169,000円(税別)

■サイズ：[手すり]φ32×H1062×D753mm[ベース]W856×H296×D722mm ■手すり高さ：110・115・120cm(5cmピッチ3段階調整可能) ■重量：[手すり]3.5kg/本[ベース]18kg ■材質：ステンレス(SUS304)、ポリ塩化ビニル(PVC) ■カラー：[手すり]ブラウン[ベース]シルバー(茶地色) ■対応商品：CUB-6040W、CUB-6040WS ■梱包内容：[手すり]手すり(2本)、手すり固定調整用ねじ(25本) [ベース]ベース(1台)、アジャスタープレート(2枚)、アジャスタープレート用ねじ(4本)、アジャスタープレート用保護キャップ(2個)、専用ステップ本体固定用ねじ(5本) ■納期目安：約2~3日
※対応商品は【CUB-6040W・CUB-6040WS】です

ハウステップ Rタイプ

ちょっとおしゃれな扇形でさらに使いやすく！

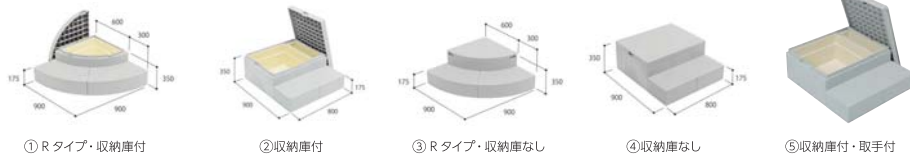

⑤カラーバリエーション

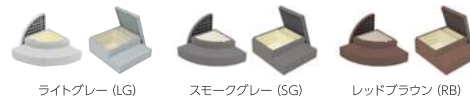

ハウステップ Rタイプ

商品コード	本体価格
① EJO-CUB-R60S-〇〇 (Rタイプ・収納庫付)	43,100円(税別)
② EJO-CUB-8060W-3S (収納庫付)	51,800円(税別)
③ EJO-CUB-R60 (Rタイプ・収納庫なし)	41,400円(税別)
④ EJO-CUB-8060W-3 (収納庫なし)	48,300円(税別)
⑤ EJO-CUB-8060W-3ST-〇〇 (収納庫付・取手付)	56,900円(税別)

※〇〇にはカラー番号(LG,SG,RB)が入ります

■サイズ：①③W900×H350(175)×D900mm②④⑤W900×H350(175)×D800mm ■重量：①21.4kg②21.1kg③15.8kg④18.6kg⑤21.5kg ■材質：JC(粉末石材・ポリオレフィン樹脂) ■仕様：①②③④⑤980N(100kg)の荷重でもたわみは3mm以下①②④収納庫付①②③④⑤小ステップ有⑤取手付 ■色：①⑤ライトグレー、スモークグレー、レッドブラウン②③④ライトグレー ■セット内容：①ハウステップ1台、小ステップ2台、蓋1枚、収納庫1個、連結金具セット2袋、ペグセット(4本入)1袋②ハウステップ1台、小ステップ2台、蓋1枚、収納庫(大1個・小1個)、ペグセット(4本入)2袋、連結金具セット2袋、ペグセット(4本入)1袋③ハウステップ1台、小ステップ2台、蓋1枚、収納庫(大1個・小1個)、ペグセット(4本入)1袋④ハウステップ1台、小ステップ2台、蓋1枚、収納庫(大1個・小1個)、ペグセット(4本入)1袋⑤ハウステップ1台、小ステップ2台、蓋1枚、収納庫(大1個・小1個)、ペグセット(4本入)2袋、連結金具セット1袋 ■納期目安：約2~3日

ハウステップ オプション



ハウステップ 取手

商品コード	本体価格
EJO-CUB-8060T-L08	4,500円(税別)

■サイズ：W796×H40×D38mm ■材質：[取手]アルミ[キャップ]PP ■色：[取手]シルバー[キャップ]ライトグレー ■セット内容：取付ネジ1袋(19mm×6本) ■納期目安：約2~3日

ハウステップ アジャスター(800×600タイプ)

商品コード	本体価格
① EJO-CUB-8060-H1 (1段)	11,500円(税別)
② EJO-CUB-8060-H2 (2段)	23,000円(税別)

■サイズ：①W601×H87.5×D1102mm②W601×H175×D1102mm ■重量：①3.7kg②7.5kg ■材質：JC(粉末石材・ポリオレフィン樹脂) ■仕様：ハウステップCUB-8060S・CUB-8060対応 ■色：ライトグレー ■付属品：嵌合ブロック2個、嵌合ネジ(10本入)1袋、ペグセット(4本入)1袋 ■納期目安：約2~3日

ハウステップ アジャスター(600×400タイプ)

商品コード	本体価格
① EJO-CUB-6040-H1 (1段)	10,900円(税別)
② EJO-CUB-6040-H2 (2段)	21,900円(税別)

■サイズ：①W402×H87.5×D901mm②W402×H175×D901mm ■重量：①2.9kg②5.5kg ■材質：JC(粉末石材・ポリオレフィン樹脂) ■仕様：ハウステップCUB-6040S・CUB-6040対応 ■色：ライトグレー ■付属品：嵌合ブロック2個、嵌合ネジ(10本入)1袋、ペグセット(4本入)1袋 ■納期目安：約2~3日

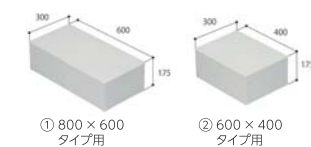

ハウステップ 小ステップ

商品コード	本体価格
① EJO-BU-CUB-8060B	7,480円(税別)
② EJO-BU-CUB-6040D	6,900円(税別)

■サイズ：①W300×H175×D600mm②W300×H175×D400mm ■重量：①3.2kg②2.3kg ■材質：JC(粉末石材・ポリオレフィン樹脂) ■仕様：本体1段目の別売品 ■色：ライトグレー ■付属品：ボルト・ナットセット1袋 ■納期目安：約2~3日

ハウステップ 小ステップアジャスター(800×600タイプ)

商品コード	本体価格
① EJO-BU-CUB-8060-HB1 (1段)	5,750円(税別)
② EJO-BU-CUB-8060-HB2 (2段)	11,500円(税別)

■サイズ：①W601×H87.5×D300mm②W601×H175×D300mm ■重量：①1.2kg②2.5kg ■材質：JC(粉末石材・ポリオレフィン樹脂) ■仕様：ハウステップCUB-8060B対応 ■色：ライトグレー ■付属品：嵌合ブロック2個、嵌合ネジ(2本入)1袋、ペグセット(4本入)1袋、連結金具セット1袋 ■納期目安：約2~3日

ハウステップ 小ステップアジャスター(600×400タイプ)

商品コード	本体価格
① EJO-BU-CUB-6040-HD1 (1段)	5,460円(税別)
② EJO-BU-CUB-6040-HD2 (2段)	10,900円(税別)

■サイズ：①W402×H87.5×D300mm②W402×H175×D300mm ■重量：①1.2kg②2.4kg ■材質：JC(粉末石材・ポリオレフィン樹脂) ■仕様：ハウステップCUB-6040D対応 ■色：ライトグレー ■付属品：嵌合ブロック2個、嵌合ネジ(2本入)1袋、ペグセット(4本入)1袋、連結金具セット1袋 ■納期目安：約2~3日

*アジャスター・小ステップ・取手単品のみご注文の場合別途送料が必要となります



ハイブリッド彩木ストライプフェンス

ナチュラルカラーが住宅の外構を美しく演出する
間仕切タイプのフェンスです。

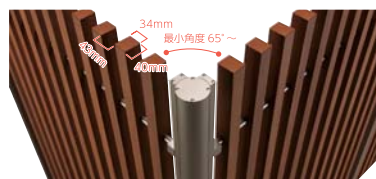

34 × 40 縦格子タイプの上端部は樹脂キャップです。

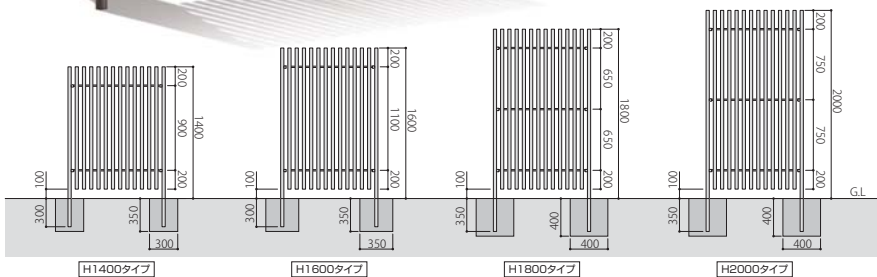

ハイブリッド彩木ストライプフェンス・
間仕切34×40縦格子タイプ(本体W960)

商品コード	本体価格
① EMO-HAC34K1410S-〇〇-□□ (H=1400)	70,000円(税別) F
② EMO-HAC34K1610S-〇〇-□□ (H=1600)	76,400円(税別) F
③ EMO-HAC34K1810S-〇〇-□□ (H=1800)	87,300円(税別) F
④ EMO-HAC34K2010S-〇〇-□□ (H=2000)	93,700円(税別) F

※〇〇には縦格子カラー番号(KR, HW, KB)が入ります
※□□には柱・横棧カラー番号(DB, SC)が入ります

■サイズ: ①W960×H1400mm②W960×H1600mm③W960×H1800mm④W960×H2000mm ■格子ピッチ: 77mm ■材質: アルミ形材、硬質低発泡ウレタン樹脂
■納期目安: 10枚以内受注後約10日

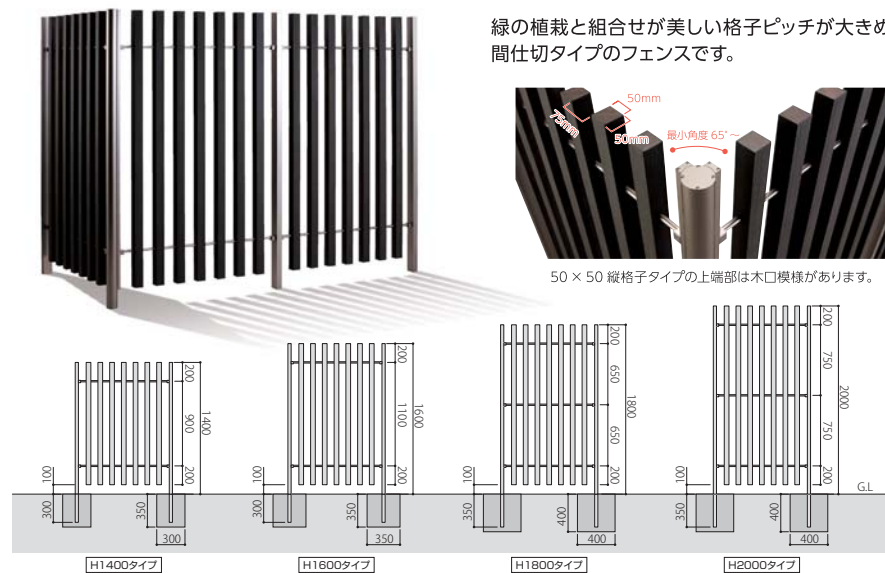

緑の植栽と組合せが美しい格子ピッチが大きい
間仕切タイプのフェンスです。

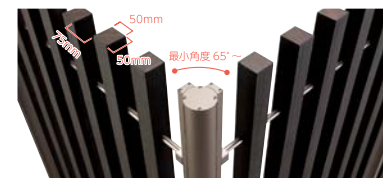

50 × 50 縦格子タイプの上端部は木口模様があります。

ハイブリッド彩木ストライプフェンス・
間仕切50×50縦格子タイプ(本体W960)

商品コード	本体価格
① EMO-HAC55K1410S-〇〇-□□ (H=1400)	63,000円(税別) F
② EMO-HAC55K1610S-〇〇-□□ (H=1600)	68,800円(税別) F
③ EMO-HAC55K1810S-〇〇-□□ (H=1800)	78,600円(税別) F
④ EMO-HAC55K2010S-〇〇-□□ (H=2000)	84,400円(税別) F

※〇〇には縦格子カラー番号(KR, HW, KB)が入ります
※□□には柱・横棧カラー番号(DB, SC)が入ります

■サイズ: ①W960×H1400mm②W960×H1600mm③W960×H1800mm④W960×H2000mm ■格子ピッチ: 125mm ■材質: アルミ形材、硬質低発泡ウレタン樹脂
■納期目安: 10枚以内受注後約10日

ハイブリッド彩木ストライプフェンス・
間仕切タイプ(連結柱)

商品コード	本体価格
① EMO-PC34K14J-□□ (H=1400)	17,400円(税別) F
② EMO-PC34K16J-□□ (H=1600)	18,000円(税別) F
③ EMO-PC34K18J-□□ (H=1800)	21,600円(税別) F
④ EMO-PC34K20J-□□ (H=2000)	22,000円(税別) F

※□□には柱・横棧カラー番号(DB, SC)が入ります

■サイズ: ①H1400mm②H1600mm③H1800mm④H2000mm ■材質: アルミ形材 ■仕様: 連結柱 ■納期目安: 受注後約10日

ハイブリッド彩木ストライプフェンス・
間仕切タイプ(右端部柱)

商品コード	本体価格
① EMO-PC34K14R-□□ (H=1400)	14,400円(税別) F
② EMO-PC34K16R-□□ (H=1600)	14,800円(税別) F
③ EMO-PC34K18R-□□ (H=1800)	16,900円(税別) F
④ EMO-PC34K20R-□□ (H=2000)	17,400円(税別) F

※□□には柱・横棧カラー番号(DB, SC)が入ります

■サイズ: ①H1400mm②H1600mm③H1800mm④H2000mm ■材質: アルミ形材 ■仕様: 右端部柱 ■納期目安: 受注後約10日

縦格子カラーパリエーション



柱・横棧カラーパリエーション





※フェンス用部材 1 枚の金額になります



※フェンス用部材 1 枚の金額になります

アーバンフェンス / アーバンフェンス プラスシボ

丈夫で長持ち、アイデア次第でフェンスの印象が変わります。

豊富なカラーバリエーションで、他の素材と比べて低コストです！

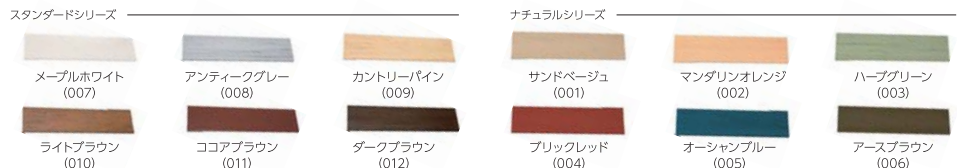

Point シロアリにおかされない

原料のPS発泡樹脂は耐水性・耐候性に優れており、色褪せしにくく腐食しません。また、板の貼る枚数や板の間隔を変えることにより、お客様のオリジナルフェンスができます！

アーバンフェンス (ナチュラルシリーズ・スタンダードシリーズ) 樹脂製フェンス 送料別途

商品コード	本体価格
① EEK-001-〇〇〇 (L2000) 1枚	3,300円(税別) <input checked="" type="checkbox"/>
② EEK-021-〇〇〇 (L2200) 1枚	3,800円(税別) <input checked="" type="checkbox"/>

※〇〇〇にはカラー番号(001,002,003,004,005,006,007,008,009,010,011,012)が入ります
 ■サイズ：①120×10×2000mm②120×10×2200mm ■重量：①約1.3kg②約1.43kg ■材質：PS(発泡樹脂)
 ■納期目安：約2～3日

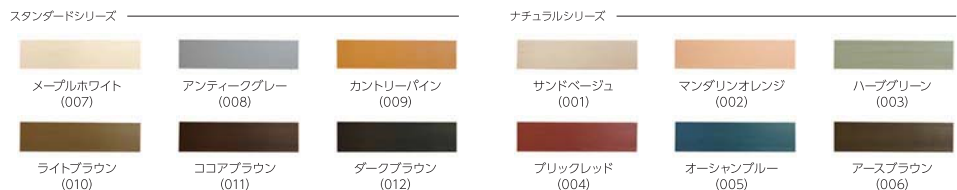

アーバンフェンス プラスシボ (ナチュラルシリーズ・スタンダードシリーズ) 樹脂製フェンス 送料別途

商品コード	本体価格
① EEK-201-〇〇〇 (L2000) 1枚	3,600円(税別) <input checked="" type="checkbox"/>
② EEK-221-〇〇〇 (L2200) 1枚	4,100円(税別) <input checked="" type="checkbox"/>

※〇〇〇にはカラー番号(001,002,003,004,005,006,007,008,009,010,011,012)が入ります
 ■サイズ：①120×10×2000mm②120×10×2200mm ■材質：PS発泡樹脂(耐候剤入り) ■シボ加工：デザイン模様として細かい凹凸の加工を施すこと ■納期目安：約2～3日

※柱は含まれておりません※ブロック上施工は柱40角,独立基礎施工は柱60角を使用してください(柱・部品P84)

アーバンフェンスUV / アーバンフェンスUV プラスシボ

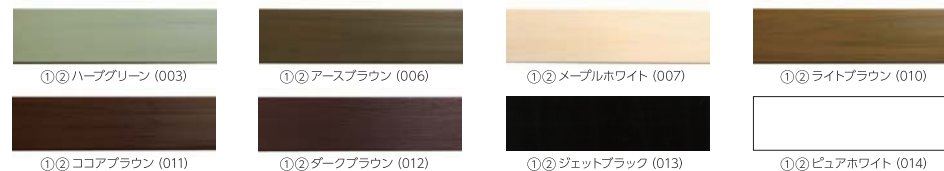

Point

1. 表層に耐候性の高いASA樹脂を被覆し、樹脂フェンスでは最高の耐候性を実現しました。
2. アーバンフェンスで人気の高い6色を用意しました。
3. アーバンフェンスUVにシボ加工をプラスすることもできます。お好みに合わせてお選びください。
4. 施工方法はアーバンフェンスと全く同じです。隣間、色の組み合わせなども自由にお楽しみください。

アーバンフェンスUV (ナチュラルシリーズ・スタンダードシリーズ) 樹脂製フェンス 送料別途

商品コード	本体価格
① EEK-301-〇〇〇 (L2000) 1枚	3,600円(税別) <input checked="" type="checkbox"/>
② EEK-321-〇〇〇 (L2200) 1枚	4,100円(税別) <input checked="" type="checkbox"/>

※〇〇〇にはカラー番号(003,006,007,010,011,012,013,014)が入ります
 ■サイズ：①120×10×2000mm②120×10×2200mm ■材質：高耐候樹脂ASA, PS発泡樹脂(耐候剤入り) ■納期目安：約2～3日



シボ加工とは

樹脂・金属の成形表面に、質感を高めるためにデザイン模様として細かい凹凸の加工を施すことです。

Point

1. アーバンフェンスにシボ加工をプラスした、風格ある木目仕様です。
2. 従来のアーバンフェンス12色・アーバンフェンスUV6色の全てにシボ加工をプラスすることができます。
3. 施工方法は、アーバンフェンスと全く同じです。
4. 自然な風合いの木目フェンスをお楽しみください。

アーバンフェンスUV プラスシボ (ナチュラルシリーズ・スタンダードシリーズ) 樹脂製フェンス 送料別途

商品コード	本体価格
① EEK-401-〇〇〇 (L2000) 1枚	3,900円(税別) <input checked="" type="checkbox"/>
② EEK-421-〇〇〇 (L2200) 1枚	4,400円(税別) <input checked="" type="checkbox"/>

※〇〇〇にはカラー番号(003,006,007,010,011,012,013,014)が入ります
 ■サイズ：①120×10×2000mm②120×10×2200mm ■材質：高耐候樹脂ASA, PS発泡樹脂(耐候剤入り) ■シボ加工：デザイン模様として細かい凹凸の加工を施すこと ■納期目安：約2～3日

※柱は含まれておりません※ブロック上施工は柱40角,独立基礎施工は柱60角を使用してください(柱・部品P84)



¥20,000~

※使用サイズ及び柱等の部材・部品により金額は異なります



EEK-112-001
¥1,200

※フェンス用部材 1枚の金額になります

アーバンフェンス TW

トワイライトから差し込む光が暖かくお庭をつつみます。

Point ■アーバンフェンス12色+アーバンフェンスTWを自由に組み合わせ

スタンダードシリーズ
ナチュラルシリーズ

トワイライト TW
(高耐候性 ASA 樹脂を使用)

■TWの魅力

- ・裏表のない間仕切りタイプです。組み立て完成品で出荷可能です
- ・どんな組み合わせでも、本体価格の変更はございません
- ・アーバンフェンス12色にTWを自由に組み合わせることが可能です

- ・専用アルミフレームにより隙間のない完全目隠し施工が可能です
- ・半透明のTW板材がやわらかな光を取り込みます

スタンダードシリーズ

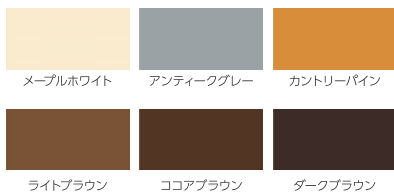

ナチュラルシリーズ



アーバンフェンスTW

商品コード	本体価格	樹脂製フェンス
① EEK-070 (2枚張りタイプ H=300)	20,000円(税別)	☑
② EEK-071 (3枚張りタイプ H=450)	23,000円(税別)	☑
③ EEK-072 (4枚張りタイプ H=600)	26,000円(税別)	☑
④ EEK-073 (5枚張りタイプ H=700)	29,000円(税別)	☑
⑤ EEK-074 (6枚張りタイプ H=800)	32,000円(税別)	☑
⑥ EEK-075 (7枚張りタイプ H=900)	35,000円(税別)	☑
⑦ EEK-076 (8枚張りタイプ H=1050)	41,000円(税別)	☑
⑧ EEK-077 (9枚張りタイプ H=1200)	44,000円(税別)	☑
⑨ EEK-078 (10枚張りタイプ H=1300)	46,500円(税別)	☑
⑩ EEK-079 (11枚張りタイプ H=1400)	53,500円(税別)	☑
⑪ EEK-080 (12枚張りタイプ H=1500)	56,000円(税別)	☑
⑫ EEK-081 (13枚張りタイプ H=1700)	59,000円(税別)	☑
⑬ EEK-082 (14枚張りタイプ H=1800)	64,000円(税別)	☑

■サイズ: ①W1160×H300mm②W1160×H450mm③W1160×H600mm④W1160×H700mm⑤W1160×H800mm⑥W1160×H900mm⑦W1160×H1050mm⑧W1160×H1200mm⑨W1160×H1300mm⑩W1160×H1400mm⑪W1160×H1500mm⑫W1160×H1700mm⑬W1160×H1800mm ■材質: [TW] 高耐候性ASA樹脂[フェンス]PS(発泡樹脂) ■組立済み ■納期目安: 約6~7日
※お好きな色、組み合わせをお選びいただけます※柱は含まれておりません、EEK-012-102-EEK-014-102を使用してください

※柱は含まれておりません ※H1200までは柱40角(EEK-012-102)、H1300以上は柱60角(EEK-013-102、EEK-014-102)を使用してください(柱・部品P84)

アメリカンフェンス (ナチュラルシリーズ・スタンダードシリーズ)

背の低いフェンスが優しく開放的にお庭を囲みます。

スタンダードシリーズ ————— ナチュラルシリーズ



アメリカンフェンス (ナチュラルシリーズ・スタンダードシリーズ)

商品コード	本体価格	送料別途
① EEK-112-000 (L=650) 1枚	1,200円(税別)	☑
② EEK-113-000 (L=900) 1枚	1,700円(税別)	☑

※○○○にはカラー番号(001,002,003,004,005,006,007,008,009,010,011,012)が入ります

■サイズ: ①120×10×650mm②120×10×900mm ■材質: PS(発泡樹脂) ■納期目安: 約2~3日

※柱は含まれておりません ※ブロック上施工は柱40角、独立基礎施工は柱60角を使用してください(柱・部品P84)

- Point**
1. 原料のPS発泡樹脂は耐水性・耐候性にすぐれており、色褪せにくい。
 2. 天然木材とちがひ腐食しません。シロアリにおかされる事もありません。
 3. 板の貼る枚数や板の隙間を変えることにより、お客様オリジナルフェンスができます。
 4. 豊富なカラーバリエーションからお気に入りの色をお選びいただけます。
 5. 他の素材と比べて、低コストです。



EEK-102-012
¥133,000

※ W1800 × H1800mm の金額になります

やまと塀 2型



やまと塀2型

商品コード	本体価格
① EEK-100-〇〇〇 (H=900)	69,000円(税別)
② EEK-101-〇〇〇 (H=1500)	116,000円(税別)
③ EEK-102-〇〇〇 (H=1800)	133,000円(税別)

※〇〇〇にはカラー番号(001, 002, 003, 004, 005, 006, 007, 008, 009, 010, 011, 012)が入ります(カラーP79参照)

■サイズ: ①W1800×H900mm②W1800×H1500mm③W1800×H1800mm ■材質: PS(発泡樹脂) ■組立済み※柱は別注 ■納期目安: 約6~7日

※柱は含まれておりません ※柱は柱60角(EEK-014-216)を使用してください(P84)

アーバンフェンス・やまと塀・アメリカンフェンス用扉

扉の色や寸法は、現場に合わせて作成可能です。



アーバン扉 スタンダード

商品コード	本体価格
EEK-120-〇〇〇	110,000円(税別)

※〇〇〇にはカラー番号(001, 002, 003, 004, 005, 006, 007, 008, 009, 010, 011, 012)が入ります
■サイズ: W700×H1500mm ■材質: PS(発泡樹脂)
■仕様: シリンダー錠付 ■納期目安: 約6~7日

アーバン扉 特注品

商品コード	本体価格
EEK-130-〇〇〇	120,000円(税別)

※〇〇〇にはカラー番号(001, 002, 003, 004, 005, 006, 007, 008, 009, 010, 011, 012)が入ります
■サイズ: W700×H1500mm ■材質: PS(発泡樹脂)
■仕様: シリンダー錠付 ■納期目安: 約6~7日

アーバン簡易扉

商品コード	本体価格
EEK-140-〇〇〇	71,500円(税別)

※〇〇〇にはカラー番号(001, 002, 003, 004, 005, 006, 007, 008, 009, 010, 011, 012)が入ります
■サイズ: W750×H900mm ■材質: PS(発泡樹脂)
■仕様: 簡易取っ手・簡易錠付 ■納期目安: 約6~7日



やまと塀扉 1型

商品コード	本体価格
EEK-150-〇〇〇	121,000円(税別)

※〇〇〇にはカラー番号(001, 002, 003, 004, 005, 006, 007, 008, 009, 010, 011, 012)が入ります
■サイズ: W680×H1500mm ■材質: PS(発泡樹脂)
■仕様: シリンダー錠付 ■納期目安: 約6~7日

やまと塀扉 2型

商品コード	本体価格
EEK-160-〇〇〇	148,500円(税別)

※〇〇〇にはカラー番号(001, 002, 003, 004, 005, 006, 007, 008, 009, 010, 011, 012)が入ります
■サイズ: W700×H1500mm ■材質: PS(発泡樹脂)
■仕様: シリンダー錠付 ■納期目安: 約6~7日

アメリカン簡易扉

商品コード	本体価格
EEK-170-〇〇〇	71,500円(税別)

※〇〇〇にはカラー番号(001, 002, 003, 004, 005, 006, 007, 008, 009, 010, 011, 012)が入ります
■サイズ: W750×H900mm ■材質: PS(発泡樹脂)
■仕様: 簡易取っ手・簡易錠付 ■納期目安: 約6~7日

カラー番号 (P79 参照)			
・サンドベージュ (001)	・マンダリンオレンジ (002)	・ハーブグリーン (003)	・ブラックレッド (004)
・メープルホワイト (007)	・アンティークグレー (008)	・カントリーパイン (009)	・ライトブラウン (010)
・オーシャンブルー (005)	・アースブラウン (006)	・ココアブラウン (011)	・ダークブラウン (012)

※柱は含まれておりません、別注になります ※価格は組立済み出荷の価格です ※ご注文時にご希望の向き・吊り元をご指示下さい

スペーサー / ジョイント材



①~⑦スペーサー

⑧ジョイント材



アルミ部材

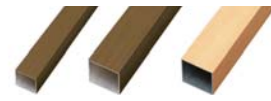

- ①②アルミ角柱 40mm
- ③④アルミ角柱 60mm
- ⑤⑥アルミ角柱 60mm
- ⑦⑧アルミ胴縁 25 × 40mm

アルミトバリレーション (①③⑤⑦) 木目ラッピング (⑥)

カラー番号	カラー番号	カラー番号	カラー番号	カラー番号	カラー番号
ブロンズ (101)	ステン (102)	ホワイト (103)	アッシュ (211)	キャメル (212)	ポルボー (213)
ダークブロンズ (104)	ブラック (105)	マロン (214)	チャコール (215)	チャコール粒目 (216)	

- ・サンドベージュ (001)
- ・マンダリンオレンジ (002)
- ・ハーブグリーン (003)
- ・ブラックレッド (004)
- ・オーシャンブルー (005)
- ・アースブラウン (006)
- ・メープルホワイト (007)
- ・アンティークグレー (008)
- ・カントリーパイン (009)
- ・ライトブラウン (010)
- ・ココアブラウン (011)
- ・ダークブラウン (012)

角柱・胴縁キャップ

角柱・胴縁キャップ (①60角用②40角用③25×40用)

商品コード	本体価格
① EEK-016-〇〇〇 (柱キャップ)	600円(税別)
② EEK-017-〇〇〇 (柱キャップ)	500円(税別)
③ EEK-018-〇〇〇 (胴縁キャップ)	450円(税別)

※〇〇〇にはカラー番号(101, 102, 103, 104, 105, 001, 002, 003, 004, 005, 006, 007, 008, 009, 010, 011, 012)が入ります

■サイズ: ①60×60mm②40×40mm③25×40mm ■重量: ①17g②7g③5g ■材質: ASA(高耐候性樹脂) ■納期目安: 約2~3日

- ・ブロンズ (101) ・ステン (102) ・ホワイト (103) ・ダークブロンズ (104) ・ブラック (105) ・サンドベージュ (001) ・マンダリンオレンジ (002) ・ハーブグリーン (003) ・ブラックレッド (004) ・オーシャンブルー (005) ・アースブラウン (006) ・メープルホワイト (007) ・アンティークグレー (008) ・カントリーパイン (009) ・ライトブラウン (010) ・ココアブラウン (011) ・ダークブラウン (012)

- ①~⑦スペーサー(接着テープ付)
- ⑧~⑪ジョイント材

商品コード	本体価格
① EEK-004-〇〇〇	90円(税別)
② EEK-005-〇〇〇	
③ EEK-006-〇〇〇	110円(税別)
④ EEK-007-〇〇〇	
⑤ EEK-008-〇〇〇	130円(税別)
⑥ EEK-009-〇〇〇	
⑦ EEK-010-〇〇〇	150円(税別)
⑧ EEK-011-〇〇〇	1,650円(税別)
⑨ EEK-311-□□□ (UV用)	1,900円(税別)
⑩ EEK-411-□□□ (UV プラスシボ用)	2,100円(税別)
⑪ EEK-211-〇〇〇 (プラスシボ用)	1,900円(税別)

※〇〇〇にはカラー番号(001, 002, 003, 004, 005, 006, 007, 008, 009, 010, 011, 012)が入ります

※□□□にはカラー番号(003, 006, 007, 008, 009, 010, 011, 012, 013, 014)が入ります

■サイズ: ①10mm②15mm③20mm④25mm⑤30mm⑥35mm⑦40mm⑧⑩⑪⑫⑬⑭⑮⑯⑰⑱⑲⑳㉑㉒㉓㉔㉕㉖㉗㉘㉙㉚㉛㉜㉝㉞㉟㊱㊲㊳㊴㊵㊶㊷㊸㊹㊺㊻㊼㊽㊾㊿

- ・カラー番号 (P79 参照)
- ・サンドベージュ (001)
- ・マンダリンオレンジ (002)
- ・ハーブグリーン (003)
- ・ブラックレッド (004)
- ・オーシャンブルー (005)
- ・アースブラウン (006)
- ・メープルホワイト (007)
- ・アンティークグレー (008)
- ・カントリーパイン (009)
- ・ライトブラウン (010)
- ・ココアブラウン (011)
- ・ダークブラウン (012)
- ・ジェットブラック (013)
- ・ヒューホワイト (014)

アルミ部材

商品コード	本体価格
① EEK-012-□□□	14,800円(税別)
② EEK-012-〇〇〇	23,100円(税別)
③ EEK-013-□□□	16,500円(税別)
④ EEK-013-〇〇〇	24,200円(税別)
⑤ EEK-014-□□□	20,700円(税別)
⑥ EEK-014-△△△	24,200円(税別)
⑦ EEK-023-□□□	10,300円(税別)
⑧ EEK-023-〇〇〇	16,900円(税別)

※□□□にはカラー番号(101, 102, 103, 104, 105)が入ります
※△△△にはカラー番号(211, 212, 213, 214, 215, 216)が入ります
※〇〇〇にはカラー番号(001, 002, 003, 004, 005, 006, 007, 008, 009, 010, 011, 012)が入ります

■サイズ: ①40×40×5000mm厚み2.0mm②40×40×4900mm厚み2.0mm③60×60×5000mm厚み1.5mm④60×60×4900mm厚み1.5mm⑤60×60×5000mm厚み2.0mm⑥60×60×5000mm厚み1.5mm⑦⑧⑨⑩⑪⑫⑬⑭⑮⑯⑰⑱⑲⑳㉑㉒㉓㉔㉕㉖㉗㉘㉙㉚㉛㉜㉝㉞㉟㊱㊲㊳㊴㊵㊶㊷㊸㊹㊺㊻㊼㊽㊾㊿

■重量: ①②4.1kg③④4.7kg⑤⑥5.7kg⑦⑧⑨⑩⑪⑫⑬⑭⑮⑯⑰⑱⑲⑳㉑㉒㉓㉔㉕㉖㉗㉘㉙㉚㉛㉜㉝㉞㉟㊱㊲㊳㊴㊵㊶㊷㊸㊹㊺㊻㊼㊽㊾㊿

- ・カラー番号 (P79 参照)
- ・サンドベージュ (001)
- ・マンダリンオレンジ (002)
- ・ハーブグリーン (003)
- ・ブラックレッド (004)
- ・オーシャンブルー (005)
- ・アースブラウン (006)
- ・メープルホワイト (007)
- ・アンティークグレー (008)
- ・カントリーパイン (009)
- ・ライトブラウン (010)
- ・ココアブラウン (011)
- ・ダークブラウン (012)

専用ステンビス



専用ステンビス

商品コード	本体価格
① EEK-019-〇〇〇	52円(税別)
② EEK-020-〇〇〇	

※〇〇〇にはカラー番号(001, 002, 003, 004, 005, 006, 007, 008, 009, 010, 011, 012, 103, 105)が入ります

■サイズ: ①4×30mm②4×35mm ■重量: 2.5g ■材質: ステンレス ■納期目安: 約2~3日



※1本の金額となります

Forest Paul フォレストポール

天然木に近い質感とリアルな木目模様。
水に強く、優れた耐久性。

自然な木目が入った存在感のある90°角柱。玄関まわりのフロントヤード周辺や、植栽周りやオープン外構のお庭にアクセントとして。

カラー



ブラウン (B)

ダーク (D)

Forest Paul フォレストポール (鉄芯付タイプ)



商品コード	本体価格
① ETG-D2-AP-T12○ (H=1200)	12,500円(税別)
② ETG-D2-AP-T14○ (H=1400)	14,000円(税別)
③ ETG-D2-AP-T16○ (H=1600)	15,500円(税別)
④ ETG-D2-AP-T18○ (H=1800)	17,000円(税別)

※○にはカラー番号 (B, D) が入ります

■サイズ: ①W90×H1200×D90mm②W90×H1400×D90mm③W90×H1600×D90mm④W90×H1800×D90mm ■重量: ①8.2kg②9.4kg③10.6kg④11.8kg ■材質: 発泡ムク材 ■表面: 木目模様 ■鉄芯寸法: 300mm ■納期目安: 約5~6日 (加工が必要な為)

Forest Paul フォレストポール (直埋めタイプ)



商品コード	本体価格
① ETG-D2-AP-J9○ (H=900)	10,500円(税別)
② ETG-D2-AP-J11○ (H=1100)	12,000円(税別)
③ ETG-D2-AP-J13○ (H=1300)	13,500円(税別)
④ ETG-D2-AP-J15○ (H=1500)	15,500円(税別)

※○にはカラー番号 (B, D) が入ります

■サイズ: ①W90×H900×D90mm②W90×H1100×D90mm③W90×H1300×D90mm④W90×H1500×D90mm ■重量: ①7.2kg②8.4kg③9.6kg④10.8kg ■材質: 発泡ムク材 ■表面: 木目模様 ■埋込み寸法 (目安): 300mm ■納期目安: 約4~5日
※高さ寸法は、埋め込み深さ300mmとして算出しています

アーバンポール AD・専用キャップ

カラーバリエーション



チャコール柱目 (216) アッシュ (211) キャメル (212) ボルドー (213) マロン (214) チャコール木目 (215)



アーバンポールAD・専用キャップ



商品コード	本体価格	商品コード	本体価格
① EEK-063-○○○ (L1000)	6,000円(税別)	③ EEK-066-○○○ (L1500)	9,000円(税別)
② EEK-064-○○○ (L1200)	7,000円(税別)	④ EEK-061-○○○ (L1800)	11,000円(税別)
		⑤ EEK-062-○○○ (L2100)	13,000円(税別)
		⑥ EEK-065-○○○ (専用キャップ)	880円(税別)

※○○○にはカラー番号 (216, 211, 212, 213, 214, 215) が入ります

■サイズ: ①□80×L1000mm②□80×L1200mm③□80×L1500mm④□80×L1800mm⑤□80×L2100mm⑥□80mm ■材質: ①②③④ [芯材] 再生PVC [表面] 木目ラッピング ■納期目安: 約2~3日



EEP-AI3030C-B31-11
¥18,000

ハンディウッド 置くだけデッキ

デザイン性に優れ、木のぬくもり溢れる
ウッドデッキ空間。

置くだけデッキはコンクリートや防水層で仕上げられた上に置いていくだけで木のぬくもり溢れるウッドデッキ空間があったという間に完成します。300mm角のパネルタイプのため、必要な数がすぐわかり、積算が簡単です。施工時に専門知識を必要としないため、誰でも簡単に設置できます。

Point スタンダードタイプは設置方向をかえるだけで
印象をガラリと変える事が可能です



置くだけデッキは特別な道具や専門知識を必要とせず、誰にでも簡単に設置できる工法。状況に応じてカットや穴あけなどの加工が可能のため、デッキを敷く際になる排水口周り、変形部分などもスッキリと美しく納まり、本格的なデッキに仕上がります。

Eタイプ (ストレートデザイン) スタンダード Eタイプ (ストレートデザイン) 市松 Iタイプ (リアルウッドデザイン) 市松



置くだけデッキ

形状	商品名称	色	品番	価格	入り数	備考
	置くだけデッキ Eタイプ スタンダード	ブラウン グレー サンディ ダークグレー	EEP-AE3030S-B11-11 EEP-AE3030S-G11-11 EEP-AE3030S-S11-11 EEP-AE3030S-G12-11	¥18,000	11枚	300×300×50mm 外形寸法 304×304×50mm 1.5kg/枚
	置くだけデッキ Eタイプ 市松	ブラウン グレー サンディ ダークグレー	EEP-AE3030C-B11-11 EEP-AE3030C-G11-11 EEP-AE3030C-S11-11 EEP-AE3030C-G12-11	¥18,000	11枚	300×300×50mm 外形寸法 304×304×50mm 1.5kg/枚
	置くだけデッキ Iタイプ 市松	ブラウン グレー サンディ ダークグレー	EEP-AI3030C-B31-11 EEP-AI3030C-G31-11 EEP-AI3030C-S31-11 EEP-AI3030C-G32-11	¥18,000	11枚	300×300×50mm 外形寸法 304×304×50mm 1.2kg/枚

三角枠 S50

※ハンディウッドでの使用に限ります。



形状	商品名称	色	品番	価格	入り数	備考
	三角枠S50 ストレートセット	ブラウン グレー サンディ ダークグレー	EEP-HW-ASP-S30-B-2 EEP-HW-ASP-S30-G-2 EEP-HW-ASP-S30-S-2 EEP-HW-ASP-S30-DG-2	¥1,400	2枚	L=300mm 0.5kg / セット
	三角枠S50 出隅セット	ブラウン グレー サンディ ダークグレー	EEP-HW-ASP-D30-B-2 EEP-HW-ASP-D30-G-2 EEP-HW-ASP-D30-S-2 EEP-HW-ASP-D30-DG-2	¥2,000	2枚 + コーナー ピース1個	L=340mm 0.5kg / セット
	三角枠S50 入隅セット	ブラウン グレー サンディ ダークグレー	EEP-HW-ASP-I30-B-2 EEP-HW-ASP-I30-G-2 EEP-HW-ASP-I30-S-2 EEP-HW-ASP-I30-DG-2	¥2,000	2枚 + コーナー ピース1個	L=300mm 0.5kg / セット



彩木ガーデンデッキ DG 受注生産品 ※詳細・価格等は都度お問い合わせください

天然木と同じくらの熱さに抑えるので夏でも利用できます。
また、ささくれも無いので子供が安心して遊べます。

材 質：デッキ材(硬質低発泡ウレタン樹脂)
：根太、大引、束柱(アルミ)
カ ラ ー：KR(唐茶)/HW(栓皮)/KB(古木)/SH(白茶)
高 さ：325mm~600mm
板 材 長 さ：最大 2000mm(千鳥割付)
幕 板：幕板勝ち
取 付 方 法：スライド方式(天面ビス無し)
基 礎：土間コンクリート ※基礎はお客様でご用意下さい。

■DG仕様に含まれるもの
ハイブリッド彩木デッキ材/大引き/調整束/根太/端部樹脂カバー
幕板取付金具 A/B/各種取付用ネジ/補修塗料

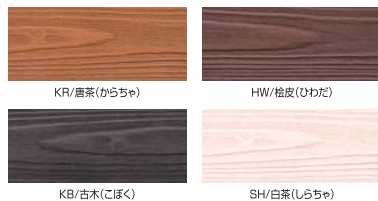

DG/割付 ※割付の指定・変更はできません。(1500mmまでは1本)

1500 ~ 3999	4000~
500/1000規格板と、~1500調整板	500/1000/1500/2000規格板と、~2000調整板

オプション価格表

点検口	一箇所	¥20,000
-----	-----	---------

DG/価格表 幕板1段・税別・送料別・施工費別

※規格外(割付の指定、板材の長さ指定、デッキ勝ちなど)は別価格となります。
※幕板2段・デッキフェンス・板材取り外し機構はお問い合わせ下さい。

mによる価格目安(大きさによって多少前後します。)

0.10㎡~3.99㎡	60,000円/㎡
4.00㎡~5.99㎡	56,000円/㎡
6.00㎡~9.99㎡	54,000円/㎡
10.00㎡~14.99㎡	52,000円/㎡
15.00㎡~	48,000円/㎡

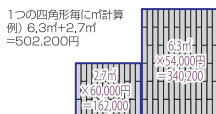

短手方向 長手方向	短手方向(150mmピッチ)															
	1000	900	1050	1200	1350	1500	1650	1800	1950	2100	2250	2400	2550	2700	2850	3000
1000	¥54,000	¥63,000	¥72,000	¥81,000	¥90,000	¥99,000	¥108,000	¥117,000	¥126,000	¥135,000	¥144,000	¥153,000	¥162,000	¥171,000	¥180,000	
1500	¥81,000	¥94,800	¥108,600	¥121,800	¥135,000	¥148,800	¥162,000	¥175,800	¥189,000	¥202,800	¥216,000	¥229,800	¥243,000	¥256,400	¥270,000	¥283,600
2000	¥108,000	¥126,000	¥144,000	¥162,000	¥180,000	¥198,000	¥216,000	¥234,000	¥252,000	¥270,000	¥288,000	¥306,000	¥324,000	¥342,000	¥360,000	¥378,000
2500	¥135,000	¥157,800	¥180,600	¥202,800	¥225,000	¥247,200	¥269,400	¥291,600	¥313,800	¥336,000	¥358,200	¥380,400	¥402,600	¥424,800	¥447,000	¥469,200
3000	¥162,000	¥189,000	¥216,000	¥243,000	¥270,000	¥297,000	¥324,000	¥351,000	¥378,000	¥405,000	¥432,000	¥459,000	¥486,000	¥513,000	¥540,000	¥567,000
3500	¥189,000	¥220,800	¥252,600	¥284,400	¥316,200	¥348,000	¥379,800	¥411,600	¥443,400	¥475,200	¥507,000	¥538,800	¥570,600	¥602,400	¥634,200	¥666,000
4000	¥216,000	¥253,800	¥291,600	¥329,400	¥367,200	¥405,000	¥442,800	¥480,600	¥518,400	¥556,200	¥594,000	¥631,800	¥669,600	¥707,400	¥745,200	¥783,000
4500	¥243,000	¥291,600	¥340,200	¥388,800	¥437,400	¥486,000	¥534,600	¥583,200	¥631,800	¥680,400	¥729,000	¥777,600	¥826,200	¥874,800	¥923,400	¥972,000
5000	¥270,000	¥324,000	¥378,000	¥432,000	¥486,000	¥540,000	¥594,000	¥648,000	¥702,000	¥756,000	¥810,000	¥864,000	¥918,000	¥972,000	¥1,026,000	¥1,080,000
5500	¥297,000	¥356,400	¥415,200	¥474,000	¥532,800	¥591,600	¥650,400	¥709,200	¥768,000	¥826,800	¥885,600	¥944,400	¥1,003,200	¥1,062,000	¥1,120,800	¥1,179,600
6000	¥324,000	¥392,400	¥460,800	¥529,200	¥597,600	¥666,000	¥734,400	¥802,800	¥871,200	¥939,600	¥1,008,000	¥1,076,400	¥1,144,800	¥1,213,200	¥1,281,600	¥1,350,000

※表示価格には消費税、送料、施工費等は含まれておりません。 ※掲載している施工例は現在の仕様と異なる場合があります

彩木ルーフデッキ DR 受注生産品 ※詳細・価格等は都度お問い合わせください

材 質：デッキ材(硬質低発泡ウレタン樹脂)
：根太、根太調整材(アルミ)
カ ラ ー：KR(唐茶)/HW(栓皮)/KB(古木)/SH(白茶)
高 さ：116mm~224mm
板 材 長 さ：最大 2000mm
割 付：千鳥割付
取 付 方 法：スライド方式(天面ビス無し)

■DR仕様に含まれるもの
ハイブリッド彩木デッキ材/根太/調整クサビ
根太調整材/デッキ端部樹脂カバー
各種取付用ネジ/接着材/補修塗料

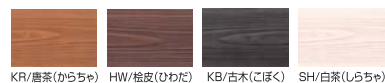

DR/割付 ※割付の指定・変更はできません。(1500mmまでは1本)

1500 ~ 3999	4000~
500/1000規格板と、~1500調整板	500/1000/1500/2000規格板と、~2000調整板

オプション価格表

点検口	一箇所	¥20,000
-----	-----	---------

DR/価格表 税別・送料別・施工費別

※規格外(割付の指定、板材の長さ指定、デッキ勝ちなど)は別価格となります。
※幕板・板材取り外し機構はお問い合わせ下さい。

mによる価格目安(大きさによって多少前後します。)

0.10㎡~9.99㎡	40,000円/㎡
10.00㎡~14.99㎡	37,000円/㎡
15.00㎡~	36,000円/㎡



短手方向 長手方向	短手方向(150mmピッチ)															
	1000	900	1050	1200	1350	1500	1650	1800	1950	2100	2250	2400	2550	2700	2850	3000
1000	¥36,000	¥44,000	¥52,000	¥60,000	¥68,000	¥76,000	¥84,000	¥92,000	¥100,000	¥108,000	¥116,000	¥124,000	¥132,000	¥140,000	¥148,000	¥156,000
1500	¥54,000	¥64,000	¥74,000	¥84,000	¥94,000	¥104,000	¥114,000	¥124,000	¥134,000	¥144,000	¥154,000	¥164,000	¥174,000	¥184,000	¥194,000	¥204,000
2000	¥72,000	¥84,000	¥96,000	¥108,000	¥120,000	¥132,000	¥144,000	¥156,000	¥168,000	¥180,000	¥192,000	¥204,000	¥216,000	¥228,000	¥240,000	¥252,000
2500	¥90,000	¥104,000	¥118,000	¥132,000	¥146,000	¥160,000	¥174,000	¥188,000	¥202,000	¥216,000	¥230,000	¥244,000	¥258,000	¥272,000	¥286,000	¥300,000
3000	¥108,000	¥124,000	¥140,000	¥156,000	¥172,000	¥188,000	¥204,000	¥220,000	¥236,000	¥252,000	¥268,000	¥284,000	¥300,000	¥316,000	¥332,000	¥348,000
3500	¥126,000	¥144,000	¥162,000	¥180,000	¥198,000	¥216,000	¥234,000	¥252,000	¥270,000	¥288,000	¥306,000	¥324,000	¥342,000	¥360,000	¥378,000	¥396,000
4000	¥144,000	¥164,000	¥184,000	¥204,000	¥224,000	¥244,000	¥264,000	¥284,000	¥304,000	¥324,000	¥344,000	¥364,000	¥384,000	¥404,000	¥424,000	¥444,000
4500	¥162,000	¥184,000	¥206,000	¥228,000	¥250,000	¥272,000	¥294,000	¥316,000	¥338,000	¥360,000	¥382,000	¥404,000	¥426,000	¥448,000	¥470,000	¥492,000
5000	¥180,000	¥204,000	¥228,000	¥252,000	¥276,000	¥300,000	¥324,000	¥348,000	¥372,000	¥396,000	¥420,000	¥444,000	¥468,000	¥492,000	¥516,000	¥540,000
5500	¥198,000	¥224,000	¥250,000	¥276,000	¥302,000	¥328,000	¥354,000	¥380,000	¥406,000	¥432,000	¥458,000	¥484,000	¥510,000	¥536,000	¥562,000	¥588,000
6000	¥216,000	¥244,000	¥272,000	¥300,000	¥328,000	¥356,000	¥384,000	¥412,000	¥440,000	¥468,000	¥496,000	¥524,000	¥552,000	¥580,000	¥608,000	¥636,000

※詳細・価格等は都度お問い合わせください



SUTEKKI ステッキ

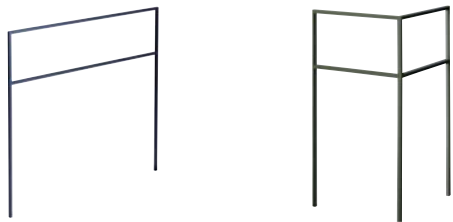

SUTEKKI ステッキ (1スパン)

商品コード 本体価格
EMK-SUTEKKI-〇〇 19,000円(税別) 送料別送
 ※〇〇にはカラー番号(SY, OG, PC, AG, R, GO, GG, CB, MB, MS, BK)が入ります
 ■サイズ: W800×H820(1000)×D14mm(1スパン) □14パイプ t=1.5mm ■材質: ステンレス ■納期目安: 約8日

SUTEKKI-C ステッキ (コーナータイプ)

商品コード 本体価格
EMK-SUTEKKI-C-〇〇 33,000円(税別) 送料別送
 ※〇〇にはカラー番号(SY, OG, PC, AG, R, GO, GG, CB, MB, MS, BK)が入ります
 ■サイズ: W400×H820(1000)×D400mm □14パイプ t=1.5mm ■材質: ステンレス ■納期目安: 約8日

カラーバリエーション

サンイエロー(SY)	オリーブグリーン(OG)	パステルクリーム(PC)	アッシュグレー(AG)
レッド(R)	ゴールドオレンジ(GO)	ガーデングリーン(GG)	シティブルー(CB)
メタリックNブラウン(MB)	メタリックシルバー(MS)	ブラック(BK)	



EDS-HLN1-8-15GR
¥3,200

独自のデザインとコストパフォーマンスに優れたタイプ。

ハイレーヌⅠ型・Ⅱ型 色見本



左より ブラック(MB)・シルバー(MS)・ブラウン(BR)・グリーン(GR)・ブロンズ(BZ)

ハイレーヌⅠ型

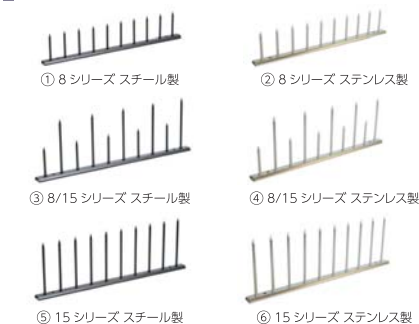

ハイレーヌⅠ型

商品コード	本体価格
① EDS-HLN1-8-〇〇 (8シリーズ)	3,200円(税別) 送料別送
② EDS-HLN1-8SUS (ステンレス)	7,800円(税別) 送料別送
③ EDS-HLN1-8-15〇〇 (8/15シリーズ)	3,200円(税別) 送料別送
④ EDS-HLN1-8-15SUS (ステンレス)	7,800円(税別) 送料別送
⑤ EDS-HLN1-15〇〇 (15シリーズ)	3,200円(税別) 送料別送
⑥ EDS-HLN1-15SUS (ステンレス)	7,800円(税別) 送料別送

※〇〇にはカラー番号(MB, MS, BR, GR, BZ)が入ります
 ■サイズ: ①②W500×H80×D30mm φ7mm③④W500×H80~150×D30mm φ7mm⑤⑥W500×H150×D30mm φ7mm ■重量: ①②①.05kg③④①.6kg⑤⑥①.7kg ■材質(表面処理): ①③⑤メッキ+塗装(ラスパート)②④⑥電解研磨 ■納期目安: 約3~4日(在庫無の場合約21日)
 ※全体への取付部品は付属されておりませんので、別途準備をお願いします(参考: テクスビス6mm, コンクリートアンカー6mm等)

アプローチハンドレール

シンプルなデザインと高い機能性を両立させました。

Point 玄関アプローチや店舗エントランスに最適な補助手すり。部品の存在感をなくしシンプルなデザインを目指しました。

コーナーはセパレート スロープ



アプローチハンドレール 単独セット ヘアライン

商品コード 本体価格
ETP-HS-102-01 36,000円(税別) 送料別送

■サイズ: W1200(柱芯々)×H800(埋込180)mm ■標準柱: 50×20mm ■材質: [本体] ステンレス(ヘアライン仕上) ■セット内容: 標準柱(ブラケットA組付済)、標準柱(ブラケットB組付済)、単独ビーム(ブラケットA, B組付済)、ブラケット取付ボルト(M6×30キャップボルト)×2、取付説明書 ■納期目安: 約7日

アプローチハンドレール 2連セット

商品コード 本体価格
ETP-HS-102-SH02 60,500円(税別) 送料別送

■サイズ: W2400(柱芯々)×H800(埋込180)mm ■標準柱: 50×20mm ■材質: [本体] ステンレス(ヘアライン仕上) ■セット内容: 標準柱(L: 935mm)セット×3、端部ビーム(L: 1140mm)セット×2、端部ブラケット(端部ブラケットA, 端部ブラケットB, ブラケット組付ボルト(M6×30キャップボルト)、柱取付ボルト(M6×16六角穴付サラボルト)×2、ビーム取付ボルト(M6×16六角穴付サラボルト)×2、取付説明書)×2、中間ブラケット(中間ブラケットA, 中間ブラケットB, 中間ブラケットC, ブラケット組付ボルト(M6×35キャップボルト)、柱取付ボルト(M6×16六角穴付サラボルト)×2、ビーム取付ボルト(M6×16六角穴付サラボルト)×4) ■納期目安: 約7日



EDS-HLN2-49SUS
¥19,500

一般的な忍び返しで抜群の防犯効果が得られるタイプ。

ハイレーヌⅡ型

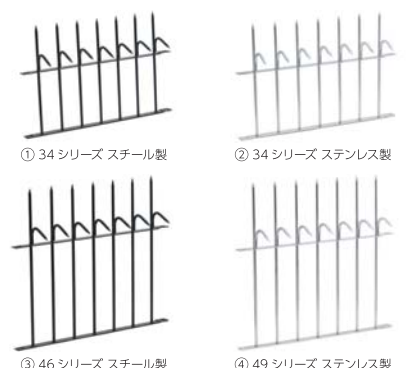

ハイレーヌⅡ型

商品コード	本体価格
① EDS-HLN2-34〇〇 (34シリーズ/スチール)	4,500円(税別) 送料別送
② EDS-HLN2-34SUS (34シリーズ/ステンレス)	18,000円(税別) 送料別送
③ EDS-HLN2-46〇〇 (46シリーズ/スチール)	5,000円(税別) 送料別送
④ EDS-HLN2-49SUS (49シリーズ/ステンレス)	19,500円(税別) 送料別送

※〇〇にはカラー番号(MB, MS, BR, GR, BZ)が入ります
 ■サイズ: ①W500×H340×D100mm φ8.5mm②W500×H340×D100mm φ9.0mm③W500×H460×D100mm φ8.5mm④W500×H490×D100mm φ9.0mm ■重量: ①②0.2kg③④2.3kg⑤⑥2.8kg ■材質(表面処理): ①③メッキ+塗装(ラスパート)②④電解研磨 ■付属品: 上段部連結用ボルト+ナット(φ8×20mm)1組/枚 ■納期目安: 約3~4日(在庫無の場合約21日)
 ※色見本については上記をご確認ください※全体への取付部品は付属されておりませんので、別途準備をお願いします(参考: テクスビス6mm, コンクリートアンカー6mm等)



EGS-R-RPR-005
¥1,350



EGS-R-RPR-010
¥1,500



EGS-I-NKS-012
¥107,500



リップル モダンなテイストの中に伝統的な佇まいを。組み合わせてアレンジレイアウトもお楽しみいただけます。

 <p>リップル コーラルホワイト(大)</p> <p>商品コード EGS-R-RPR-004 本体価格 1,500円(税別)</p> <p>■サイズ: 60×60×420mm ■重量: 3.0kg ■仕様: 33.3本/m ■納期目安: 約2~4日</p>	 <p>リップル コーラルホワイト(中)</p> <p>商品コード EGS-R-RPR-005 本体価格 1,350円(税別)</p> <p>■サイズ: 60×60×360mm ■重量: 2.6kg ■仕様: 38.6本/m ■納期目安: 約2~4日</p>	 <p>リップル コーラルホワイト(小)</p> <p>商品コード EGS-R-RPR-006 本体価格 1,250円(税別)</p> <p>■サイズ: 60×60×300mm ■重量: 2.2kg ■仕様: 46.0本/m ■納期目安: 約2~4日</p>
 <p>リップル ココアブラック(大)</p> <p>商品コード EGS-R-RPR-007 本体価格 1,500円(税別)</p> <p>■サイズ: 60×60×420mm ■重量: 3.0kg ■仕様: 33.3本/m ■納期目安: 約2~4日</p>	 <p>リップル ココアブラック(中)</p> <p>商品コード EGS-R-RPR-008 本体価格 1,350円(税別)</p> <p>■サイズ: 60×60×360mm ■重量: 2.6kg ■仕様: 38.6本/m ■納期目安: 約2~4日</p>	 <p>リップル ココアブラック(小)</p> <p>商品コード EGS-R-RPR-009 本体価格 1,250円(税別)</p> <p>■サイズ: 60×60×300mm ■重量: 2.2kg ■仕様: 46.0本/m ■納期目安: 約2~4日</p>
 <p>リップル ティーオレンジ(大)</p> <p>商品コード EGS-R-RPR-010 本体価格 1,500円(税別)</p> <p>■サイズ: 60×60×420mm ■重量: 3.0kg ■仕様: 33.3本/m ■納期目安: 約2~4日</p>	 <p>リップル ティーオレンジ(中)</p> <p>商品コード EGS-R-RPR-011 本体価格 1,350円(税別)</p> <p>■サイズ: 60×60×360mm ■重量: 2.6kg ■仕様: 38.6本/m ■納期目安: 約2~4日</p>	 <p>リップル ティーオレンジ(小)</p> <p>商品コード EGS-R-RPR-012 本体価格 1,250円(税別)</p> <p>■サイズ: 60×60×300mm ■重量: 2.2kg ■仕様: 46.0本/m ■納期目安: 約2~4日</p>
 <p>リップル ソルトグレイ(大)</p> <p>商品コード EGS-I-RPR-001 本体価格 4,500円(税別)</p> <p>■サイズ: 60×60×900mm ■重量: 8.6kg ■仕様: 15.7本/m ■納期目安: 約2~4日</p>	 <p>リップル ソルトグレイ(中)</p> <p>商品コード EGS-I-RPR-002 本体価格 3,700円(税別)</p> <p>■サイズ: 60×60×720mm ■重量: 6.9kg ■仕様: 19.6本/m ■納期目安: 約2~4日</p>	 <p>リップル ソルトグレイ(小)</p> <p>商品コード EGS-I-RPR-003 本体価格 2,800円(税別)</p> <p>■サイズ: 60×60×540mm ■重量: 5.2kg ■仕様: 26.0本/m ■納期目安: 約2~4日</p>

※焼成品ですので、色調・寸法にバラつきがあります※現場環境によっては白華が発生する場合があります

フーツサイト

 <p>フーツサイト ムーンフーツ 乱形(約10㎡/パレット)</p> <p>商品コード EGS-I-NKS-011 本体価格 90,000円(税別)</p> <p>■サイズ: t=15~25mm内外 ■参考重量: 約400kg/パレット ■材質: 石英岩 ■納期目安: 約2~4日 ※パレットの回収は含んでおりません※目地15mm~25mm内外を基準としています</p>	 <p>フーツサイト ローズフーツ 乱形(約10㎡/パレット)</p> <p>商品コード EGS-I-NKS-012 本体価格 107,500円(税別)</p> <p>■サイズ: t=15~25mm内外 ■参考重量: 約400kg/パレット ■材質: 石英岩 ■納期目安: 約2~4日 ※パレットの回収は含んでおりません※目地15mm~25mm内外を基準としています</p>	 <p>フーツサイト パールフーツ 乱形(約10㎡/パレット)</p> <p>商品コード EGS-I-NKS-013 本体価格 90,000円(税別)</p> <p>■サイズ: t=15~25mm内外 ■参考重量: 約400kg/パレット ■材質: 石英岩 ■納期目安: 約2~4日 ※パレットの回収は含んでおりません※目地15mm~25mm内外を基準としています※白色系石材をモルタルで施工する際はホワイトセメント・白色系珪砂・水通水を使用し、目地材も同じ成分のもの、または白色系目地材をご使用ください</p>
--	---	--

フーツサイト/スレート(ミルフィーユ)

 <p>フーツサイト/スレート ミルフィーユ/シャイニーダイヤモンド フラット(4枚入り 0.36㎡/箱)</p> <p>商品コード EGS-I-NKS-067 本体価格 8,400円(税別)</p> <p>■サイズ: W600×D150×t=20~35mm内外 ■参考重量: 約21.6kg/ケース ■材質: 粘板岩 ■使用数量: 約11枚/㎡ ■納期目安: 約2~4日</p>	 <p>フーツサイト/スレート ミルフィーユ/シャイニーダイヤモンド コーナー(4枚入り/箱)</p> <p>商品コード EGS-I-NKS-067C 本体価格 10,750円(税別)</p> <p>■サイズ: W300×H150×D100×t=15~30mm内外 ■参考重量: 約22.0kg/ケース ■材質: 石英岩 ■納期目安: 約2~4日</p>	 <p>フーツサイト/スレート ミルフィーユ/シャイニーダイヤモンド 笠石(1枚)</p> <p>商品コード EGS-I-NKS-067K 本体価格 4,500円(税別)</p> <p>■サイズ: W600×D180×t=30mm内外 ■参考重量: 約9.0kg/ケース ■材質: 石英岩 ■納期目安: 約2~4日</p>
 <p>フーツサイト/スレート ミルフィーユ/クリスタルブラック フラット(4枚入り 0.36㎡/箱)</p> <p>商品コード EGS-I-NKS-068 本体価格 10,750円(税別)</p> <p>■サイズ: W600×D150×t=20~35mm内外 ■参考重量: 約21.6kg/ケース ■材質: 石英岩 ■使用数量: 約11枚/㎡ ■納期目安: 約2~4日</p>	 <p>フーツサイト/スレート ミルフィーユ/クリスタルブラック コーナー(4枚入り/箱)</p> <p>商品コード EGS-I-NKS-068C 本体価格 12,000円(税別)</p> <p>■サイズ: W300×H150×D100×t=15~30mm内外 ■参考重量: 約22.0kg/ケース ■材質: 石英岩 ■納期目安: 約2~4日</p>	 <p>フーツサイト/スレート ミルフィーユ/クリスタルブラック 笠石(1枚)</p> <p>商品コード EGS-I-NKS-068K 本体価格 5,400円(税別)</p> <p>■サイズ: W600×D180×t=30mm内外 ■参考重量: 約9.0kg/ケース ■材質: 石英岩 ■納期目安: 約2~4日</p>

※上記の全商品はパレットの上に箱を載せた状態で納品致します



EGS-I-NKS-064

¥7,200



EGS-I-NKS-025

¥1,370

クォーツサイト/スレート(ミルフィーユ)



クォーツサイト/スレート
ミルフィーユ/ビターブラック
フラット(4枚入り 0.36m/箱)
商品コード EGS-I-NKS-066
本体価格 8,400円(税別)
■サイズ: W600×D150×t=15~45mm内外
参考重量: 約27.0kg/ケース
■材質: 粘板岩
■使用数量: 約11枚/m²
■納期目安: 約2~4日



クォーツサイト/スレート
ミルフィーユ/ビターブラック
コーナー(4枚入り/箱)
商品コード EGS-I-NKS-066C
本体価格 10,750円(税別)
■サイズ: W300×H150×D100×t=15~45mm
内外
参考重量: 約27.0kg/ケース
■材質: 粘板岩
■納期目安: 約2~4日



クォーツサイト/スレート
ミルフィーユ/ビターブラック
笠石(1枚)
商品コード EGS-I-NKS-066K
本体価格 4,500円(税別)
■サイズ: W600×D180×t=30~40mm内外
参考重量: 約13.0kg/ケース
■材質: 粘板岩
■納期目安: 約2~4日



クォーツサイト/スレート
ミルフィーユ/パナラホワイト
フラット(6枚入り 0.54m/箱)
商品コード EGS-I-NKS-063
本体価格 9,000円(税別)
■サイズ: W600×D150×t=15~30mm内外
参考重量: 約31.2kg/ケース
■材質: 石英岩
■使用数量: 約11枚/m²
■納期目安: 約2~4日



クォーツサイト/スレート
ミルフィーユ/パナラホワイト
コーナー(6枚入り/箱)
商品コード EGS-I-NKS-063C
本体価格 12,500円(税別)
■サイズ: W300×H150×D100×t=15~30mm
内外
参考重量: 約33.0kg/ケース
■材質: 石英岩
■納期目安: 約2~4日



クォーツサイト/スレート
ミルフィーユ/パナラホワイト
笠石(1枚)
商品コード EGS-I-NKS-063K
本体価格 4,250円(税別)
■サイズ: W600×D180×t=30~40mm内外
参考重量: 約13.0kg/ケース
■材質: 石英岩
■納期目安: 約2~4日



クォーツサイト/スレート
ミルフィーユ/モカゴールド
フラット(4枚入り 0.36m/箱)
商品コード EGS-I-NKS-064
本体価格 7,200円(税別)
■サイズ: W600×D150×t=15~45mm内外
参考重量: 約27.0kg/ケース
■材質: 石英岩
■使用数量: 約11枚/m²
■納期目安: 約2~4日



クォーツサイト/スレート
ミルフィーユ/モカゴールド
コーナー(4枚入り/箱)
商品コード EGS-I-NKS-064C
本体価格 9,500円(税別)
■サイズ: W300×H150×D100×t=15~45mm
内外
参考重量: 約27.0kg/ケース
■材質: 石英岩
■納期目安: 約2~4日



クォーツサイト/スレート
ミルフィーユ/モカゴールド
笠石(1枚)
商品コード EGS-I-NKS-064K
本体価格 4,250円(税別)
■サイズ: W600×D180×t=30~40mm内外
参考重量: 約13.0kg/ケース
■材質: 石英岩
■納期目安: 約2~4日

*上記の全商品はパレットの上に箱を載せた状態で納品致します

クォーツサイト/スレート(スタイル)



クォーツサイト/スレート
スタイル1/セレブゴールド
商品コード EGS-I-NKS-021
本体価格 140円(税別)
■サイズ: 90×90×t=20~35mm内外
参考重量: 約0.5kg/枚
■材質: 石英岩
■使用数量: 約100枚/m²
■納期目安: 約2~4日



クォーツサイト/スレート
スタイル2/セレブゴールド
商品コード EGS-I-NKS-022
本体価格 275円(税別)
■サイズ: 90×190×t=20~35mm内外
参考重量: 約1.1kg/枚
■材質: 石英岩
■使用数量: 約50枚/m²
■納期目安: 約2~4日



クォーツサイト/スレート
スタイル3/セレブゴールド
商品コード EGS-I-NKS-023
本体価格 425円(税別)
■サイズ: 90×290×t=20~35mm内外
参考重量: 約1.7kg/枚
■材質: 石英岩
■使用数量: 約33枚/m²
■納期目安: 約2~4日



クォーツサイト/スレート
スタイル4/セレブゴールド
商品コード EGS-I-NKS-024
本体価格 575円(税別)
■サイズ: 190×190×t=20~35mm内外
参考重量: 約2.4kg/枚
■材質: 石英岩
■使用数量: 約25枚/m²
■納期目安: 約2~4日



クォーツサイト/スレート
スタイル5/セレブゴールド
商品コード EGS-I-NKS-025
本体価格 1,370円(税別)
■サイズ: 290×290×t=20~35mm内外
参考重量: 約5.6kg/枚
■材質: 石英岩
■使用数量: 約11枚/m²
■納期目安: 約2~4日



クォーツサイト/スレート
スタイル6/セレブゴールド
商品コード EGS-I-NKS-028
本体価格 3,490円(税別)
■サイズ: 290×590×t=20~35mm内外
参考重量: 約13.8kg/枚
■材質: 石英岩
■使用数量: 約5.5枚/m²
■納期目安: 約2~4日



クォーツサイト/スレート
スタイル1/オーシャンピンク
商品コード EGS-I-NKS-042
本体価格 140円(税別)
■サイズ: 90×90×t=20~35mm内外
参考重量: 約0.5kg/枚
■材質: 石英岩
■使用数量: 約100枚/m²
■納期目安: 約2~4日



クォーツサイト/スレート
スタイル2/オーシャンピンク
商品コード EGS-I-NKS-035P
本体価格 275円(税別)
■サイズ: 90×190×t=20~35mm内外
参考重量: 約1.1kg/枚
■材質: 石英岩
■使用数量: 約50枚/m²
■納期目安: 約2~4日



クォーツサイト/スレート
スタイル3/オーシャンピンク
商品コード EGS-I-NKS-043
本体価格 425円(税別)
■サイズ: 90×290×t=20~35mm内外
参考重量: 約1.7kg/枚
■材質: 石英岩
■使用数量: 約33枚/m²
■納期目安: 約2~4日



クォーツサイト/スレート
スタイル4/オーシャンピンク
商品コード EGS-I-NKS-031P
本体価格 575円(税別)
■サイズ: 190×190×t=20~35mm内外
参考重量: 約2.4kg/枚
■材質: 石英岩
■使用数量: 約25枚/m²
■納期目安: 約2~4日



クォーツサイト/スレート
スタイル5/オーシャンピンク
商品コード EGS-I-NKS-034P
本体価格 1,370円(税別)
■サイズ: 290×290×t=20~35mm内外
参考重量: 約5.6kg/枚
■材質: 石英岩
■使用数量: 約11枚/m²
■納期目安: 約2~4日



クォーツサイト/スレート
スタイル6/オーシャンピンク
商品コード EGS-I-NKS-033P
本体価格 3,490円(税別)
■サイズ: 290×590×t=20~35mm内外
参考重量: 約13.8kg/枚
■材質: 石英岩
■使用数量: 約5.5枚/m²
■納期目安: 約2~4日



クォーツサイト/スレート
スタイル1/シェルグリーン
商品コード EGS-I-NKS-041P
本体価格 140円(税別)
■サイズ: 90×90×t=20~35mm内外
参考重量: 約0.5kg/枚
■材質: 粘板岩
■使用数量: 約100枚/m²
■納期目安: 約2~4日



クォーツサイト/スレート
スタイル2/シェルグリーン
商品コード EGS-I-NKS-040P
本体価格 275円(税別)
■サイズ: 90×190×t=20~35mm内外
参考重量: 約1.1kg/枚
■材質: 粘板岩
■使用数量: 約50枚/m²
■納期目安: 約2~4日



クォーツサイト/スレート
スタイル3/シェルグリーン
商品コード EGS-I-NKS-044
本体価格 425円(税別)
■サイズ: 90×290×t=20~35mm内外
参考重量: 約1.7kg/枚
■材質: 粘板岩
■使用数量: 約33枚/m²
■納期目安: 約2~4日



クォーツサイト/スレート
スタイル4/シェルグリーン
商品コード EGS-I-NKS-038P
本体価格 575円(税別)
■サイズ: 190×190×t=20~35mm内外
参考重量: 約2.4kg/枚
■材質: 粘板岩
■使用数量: 約25枚/m²
■納期目安: 約2~4日



クォーツサイト/スレート
スタイル5/シェルグリーン
商品コード EGS-I-NKS-039P
本体価格 1,370円(税別)
■サイズ: 290×290×t=20~35mm内外
参考重量: 約5.6kg/枚
■材質: 粘板岩
■使用数量: 約11枚/m²
■納期目安: 約2~4日



クォーツサイト/スレート
スタイル6/シェルグリーン
商品コード EGS-I-NKS-030
本体価格 3,490円(税別)
■サイズ: 290×590×t=20~35mm内外
参考重量: 約13.8kg/枚
■材質: 粘板岩
■使用数量: 約5.5枚/m²
■納期目安: 約2~4日

*単位10m²mを基準としています



メガピンコロ



メガピンコロ
ピッコロ/錆

商品コード EGS-I-NMG-005 本体価格 120円(税別)

■サイズ: 90×90×45mm内外 ■参考重量: 約1.0kg/個 ■使用数量: 約100個/m² ■納期目安: 約2~4日

古来より敷石として利用され、強度の高さと天然石の風合いを色濃く残した美しい外観が特徴のストーンマテリアル。



メガピンコロ
ピッコロ/白

商品コード EGS-I-NMG-014 本体価格 190円(税別)

■サイズ: 90×90×90mm内外 ■参考重量: 約2.0kg/個 ■使用数量: 約100個/m² ■納期目安: 約2~4日



メガピンコロ
2丁掛け/白

商品コード EGS-I-NMG-015 本体価格 415円(税別)

■サイズ: 90×90×190mm内外 ■参考重量: 約4.1kg/個 ■使用数量: 約50個/m² ■納期目安: 約2~4日



メガピンコロ
3丁掛け/白

商品コード EGS-I-NMG-016 本体価格 640円(税別)

■サイズ: 90×90×290mm内外 ■参考重量: 約6.2kg/個 ■使用数量: 約33個/m² ■納期目安: 約2~4日



メガピンコロ
ピッコロ/錆

商品コード EGS-I-NMG-006 本体価格 200円(税別)

■サイズ: 90×90×90mm内外 ■参考重量: 約2.0kg/個 ■使用数量: 約100個/m² ■納期目安: 約2~4日



メガピンコロ
2丁掛け/錆

商品コード EGS-I-NMG-007 本体価格 415円(税別)

■サイズ: 90×90×190mm内外 ■参考重量: 約4.1kg/個 ■使用数量: 約50個/m² ■納期目安: 約2~4日



メガピンコロ
3丁掛け/錆

商品コード EGS-I-NMG-008 本体価格 650円(税別)

■サイズ: 90×90×290mm内外 ■参考重量: 約6.2kg/個 ■使用数量: 約33個/m² ■納期目安: 約2~4日



メガピンコロ
ピッコロ/桜

商品コード EGS-I-NMG-017 本体価格 125円(税別)

■サイズ: 90×90×45mm内外 ■参考重量: 約1.0kg/個 ■使用数量: 約100個/m² ■納期目安: 約2~4日



メガピンコロ
ピッコロ/桜

商品コード EGS-I-NMG-018 本体価格 200円(税別)

■サイズ: 90×90×90mm内外 ■参考重量: 約2.0kg/個 ■使用数量: 約100個/m² ■納期目安: 約2~4日



メガピンコロ
2丁掛け/桜

商品コード EGS-I-NMG-019 本体価格 415円(税別)

■サイズ: 90×90×190mm内外 ■参考重量: 約4.1kg/個 ■使用数量: 約50個/m² ■納期目安: 約2~4日



メガピンコロ
ピッコロ/ウェーブ

商品コード EGS-I-NMG-001 本体価格 265円(税別)

■サイズ: 90×90×45mm内外 ■参考重量: 約1.0kg/個 ■使用数量: 約100個/m² ■納期目安: 約2~4日



メガピンコロ
ピッコロ/ウェーブ

商品コード EGS-I-NMG-002 本体価格 450円(税別)

■サイズ: 90×90×90mm内外 ■参考重量: 約2.0kg/個 ■使用数量: 約100個/m² ■納期目安: 約2~4日



メガピンコロ
2丁掛け/ウェーブ

商品コード EGS-I-NMG-003 本体価格 900円(税別)

■サイズ: 90×90×190mm内外 ■参考重量: 約4.1kg/個 ■使用数量: 約50個/m² ■納期目安: 約2~4日



メガピンコロ
3丁掛け/桜

商品コード EGS-I-NMG-020 本体価格 650円(税別)

■サイズ: 90×90×290mm内外 ■参考重量: 約6.2kg/個 ■使用数量: 約33個/m² ■納期目安: 約2~4日



メガピンコロ
ピッコロ/エンジ

商品コード EGS-I-NMG-025 本体価格 175円(税別)

■サイズ: 90×90×45mm内外 ■参考重量: 約1.0kg/個 ■使用数量: 約100個/m² ■納期目安: 約2~4日



メガピンコロ
ピッコロ/エンジ

商品コード EGS-I-NMG-026 本体価格 250円(税別)

■サイズ: 90×90×90mm内外 ■参考重量: 約2.0kg/個 ■使用数量: 約100個/m² ■納期目安: 約2~4日



メガピンコロ
3丁掛け/ウェーブ

商品コード EGS-I-NMG-004 本体価格 1,375円(税別)

■サイズ: 90×90×290mm内外 ■参考重量: 約6.2kg/個 ■使用数量: 約33個/m² ■納期目安: 約2~4日



メガピンコロ
ピッコロ/黒

商品コード EGS-I-NMG-009 本体価格 190円(税別)

■サイズ: 90×90×45mm内外 ■参考重量: 約1.0kg/個 ■使用数量: 約100個/m² ■納期目安: 約2~4日



メガピンコロ
ピッコロ/黒

商品コード EGS-I-NMG-010 本体価格 320円(税別)

■サイズ: 90×90×90mm内外 ■参考重量: 約2.0kg/個 ■使用数量: 約100個/m² ■納期目安: 約2~4日



メガピンコロ
2丁掛け/エンジ

商品コード EGS-I-NMG-027 本体価格 550円(税別)

■サイズ: 90×90×190mm内外 ■参考重量: 約4.1kg/個 ■使用数量: 約50個/m² ■納期目安: 約2~4日



メガピンコロ
3丁掛け/エンジ

商品コード EGS-I-NMG-028 本体価格 825円(税別)

■サイズ: 90×90×290mm内外 ■参考重量: 約6.2kg/個 ■使用数量: 約33個/m² ■納期目安: 約2~4日



メガピンコロ
ピッコロ/グレー

商品コード EGS-I-NMG-029 本体価格 140円(税別)

■サイズ: 90×90×45mm内外 ■参考重量: 約1.0kg/個 ■使用数量: 約100個/m² ■納期目安: 約2~4日



メガピンコロ
2丁掛け/黒

商品コード EGS-I-NMG-011 本体価格 615円(税別)

■サイズ: 90×90×190mm内外 ■参考重量: 約4.1kg/個 ■使用数量: 約50個/m² ■納期目安: 約2~4日



メガピンコロ
3丁掛け/黒

商品コード EGS-I-NMG-012 本体価格 1,000円(税別)

■サイズ: 90×90×290mm内外 ■参考重量: 約6.2kg/個 ■使用数量: 約33個/m² ■納期目安: 約2~4日



メガピンコロ
ピッコロ/白

商品コード EGS-I-NMG-013 本体価格 120円(税別)

■サイズ: 90×90×45mm内外 ■参考重量: 約1.0kg/個 ■使用数量: 約100個/m² ■納期目安: 約2~4日



メガピンコロ
ピッコロ/グレー

商品コード EGS-I-NMG-030 本体価格 220円(税別)

■サイズ: 90×90×90mm内外 ■参考重量: 約2.0kg/個 ■使用数量: 約100個/m² ■納期目安: 約2~4日



メガピンコロ
2丁掛け/グレー

商品コード EGS-I-NMG-031 本体価格 475円(税別)

■サイズ: 90×90×190mm内外 ■参考重量: 約4.1kg/個 ■使用数量: 約50個/m² ■納期目安: 約2~4日



メガピンコロ
3丁掛け/グレー

商品コード EGS-I-NMG-032 本体価格 700円(税別)

■サイズ: 90×90×290mm内外 ■参考重量: 約6.2kg/個 ■使用数量: 約33個/m² ■納期目安: 約2~4日

*自地10m/mを基準としています

*自地10m/mを基準としています



ESP-SK-2U
¥4,700



ESP-PRT-4WH
¥8,400

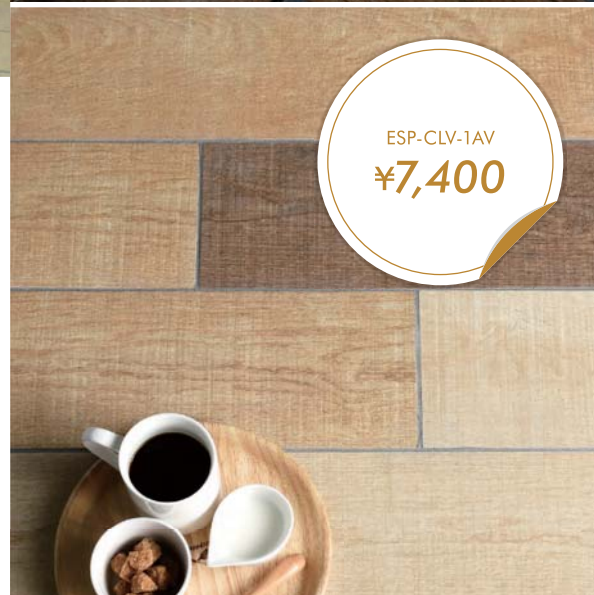

ESP-CLV-1AV
¥7,400

サッカラ 300角

素朴で暖かなテクチャーが癒しの空間を演出。

寒冷地使用不可



①平板 ②段鼻・階段
ページュ (1)

①平板 ②段鼻・階段
ライトページュ (2)

①平板 ②段鼻・階段
ブラウン (3)

①平板 ②段鼻・階段
ホワイト (4)



①平板 ②段鼻・階段
シルバー (5)

①平板 ②段鼻・階段
グレー (6)

①平板 ②段鼻・階段
ブラック (7)

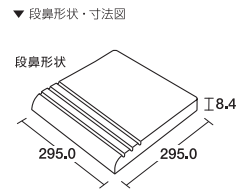

サッカラ 300角 (12枚/箱) ①平板 ②段鼻・階段

送料別途

商品コード	本体価格	商品コード	本体価格
① ESP-SK-OU (平板)	4,700円(税別)	② ESP-SK-OD (段鼻・階段)	15,400円(税別)

※○にはカラー番号(1, 2, 3, 4, 5, 6, 7)が入ります

■サイズ: 295.0×295.0mm厚さ8.4mm ■重量: 18.5kg/箱 ■材質: I 類(せっく質)/施釉 ■あたり枚数: ①11.11枚/m²・1.08m²/1箱②3.4枚/m²・3.60m²/1箱 ■入数: 12枚/箱 ■納期目安: 約3~4日

※屋内床・屋内壁・屋外壁・浴室床使用可能。防滑性、滑り抵抗性(C.S.R)0.57※寒冷地使用不可※天然石を素材にして高温焼成するため、模様には多少のバラつきがあることをご了承ください

パロツティア

屋内用

ガーデンルーム内の床に最適。花が着くのを待ち焦がれている木々を見事に再現。



パイン (3PI)



ウォルナット (4WH)

パロツティア 900×150mm (8枚/箱)

送料別途

商品コード	本体価格
ESP-PRT-○○○	8,400円(税別)

※○○○にはカラー番号(3PI, 4WH)が入ります

■サイズ: 900×150mm厚さ11.0mm ■重量: 25.3kg/箱 ■材質: B I 類/施釉 ■あたり枚数: 7.40枚/m²・1.08m²/1箱 ■入数: 8枚/箱 ■納期目安: 受注生産品

カラベラ

屋内用

ガーデンルーム内の床に最適。まるで木こりが今裁断したばかりのような見事なラフソーン風タイル。



ナチュラル (0NA)



アパナ (1AV)



ノーチェ (2NO)

カラベラ 600×150mm (12枚/箱)

送料別途

商品コード	本体価格
ESP-CLV-○○○	7,400円(税別)

※○○○にはカラー番号(0NA, 1AV, 2NO)が入ります

■サイズ: 600×150mm厚さ10.0mm ■重量: 22.8kg/箱 ■材質: B I 類/施釉 ■あたり枚数: 11.11枚/m²・1.08m²/1箱 ■入数: 12枚/箱 ■納期目安: 受注生産品

※原料を高温焼成するため色合いには多少のバラつきがあります※商品の特性上、色・柄・艶に幅があります※製造ロットにより、長手方向に反りが見られる場合があるため、目地のずらしは長辺の1/4以内にて設定してください

ブッシュハンマー 300角

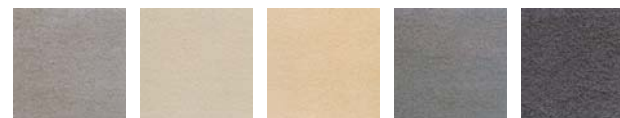

ライトグレー (48)

ホワイト (25)

ページュ (22)

ダークグレー (28)

ブラック (29)

ブッシュハンマー 300角 (11枚/箱)

送料別途

商品コード	本体価格
ESP-G385○○	4,800円(税別)

※○○にはカラー番号(22, 25, 28, 29, 48)が入ります

■サイズ: 300×300mm厚さ8.0mm ■重量: 18.0kg/箱 ■材質: I 類/無釉 ■入数: 11枚/箱 ■あたり枚数: 11.00枚/m²・1.00m²/1箱 ■納期目安: 約3~4日

※天然石の風合いを出すために、流れ模様が入っております。



デコリタイル



デコリタイル

商品コード	本体価格	商品コード	本体価格
① EGO-DT-〇〇	18,000円(税別)	② EGO-DT-□□	54,000円(税別)

※〇〇にはデザイン番号(04,05,06,07,08,09)が入ります
 ※□□にはデザイン番号(10,11,12)が入ります

■サイズ:①W300×H300×T8.6mm②W900×H300×T8.6mm/3枚1セット■材質:タイル■タイル色:[04・05・07・11]ピンク[06・10]グレー[08・09]ブラウン[12]ブラック■納期目安:約14日

※強度不足のため、バイク・自動車の乗り入れ部分への施工は避けてください



デコリストン



デコリストン

商品コード	本体価格
① EGO-DS1-〇〇〇〇-300 (300サイズ)	18,000円(税別)
② EGO-DS1-〇〇〇〇-400 (400サイズ)	25,000円(税別)

※〇〇〇〇にはデザイン番号(0104,0105,0106,0107,0108,0109)が入ります

■サイズ:①W300×H300×T20mm②W400×H400×T20mm■材質:御影石■御影石色:[0104・0106・0108・0109]黒[0105・0107]白■納期目安:約14日

※御影石の色・文字・模様色の変更はできません
 ※御影石は自然の石を切断して形を整えます。一枚一枚異なる色合い、断面となりますので写真と異なる場合があります
 ※強度不足のため、バイク・自動車の乗り入れ部分への施工は避けてください

割彩石



商品コード	本体価格
① ENM-WWS-OR40 (S)	
② ENM-WWS-OR100 (M)	2,300円(税別)
③ ENM-WWS-OR180 (L)	
① ENM-WWS-BS60 (S)	
② ENM-WWS-BS110 (M)	2,300円(税別)
③ ENM-WWS-BS160 (L)	
① ENM-WWS-BL50 (S)	
② ENM-WWS-BL80 (M)	2,300円(税別)
③ ENM-WWS-BL150 (L)	

■サイズ:①40~60mm②60~110mm③110~160mm■納期目安:約3~4日



商品コード	本体価格
① ENM-WWS-GR50 (S)	
② ENM-WWS-GR80 (M)	2,300円(税別)
③ ENM-WWS-GR150 (L)	
① ENM-WWS-VH40 (S)	
② ENM-WWS-VH100 (M)	2,300円(税別)
③ ENM-WWS-VH180 (L)	
① ENM-WWS-BR40 (S)	
② ENM-WWS-BR100 (M)	2,300円(税別)
③ ENM-WWS-BR180 (L)	

■サイズ:①30~50mm②40~80mm③50~150mm■納期目安:約3~4日

使用上の注意事項
 ●景観素材以外の目的で使用しない(例えば、投げたりするとかがする恐れがある行為)●乾掃等の中継材として使用する場合は、平均粒径より大きいものをカゴ内側、小さいものはカゴ内底部に充填、流出することがない様にし、種目目詰りは中継材の平均粒径より小さくしてください●乾掃・ストロークゴムのフォームは取扱いがございません。用途に合ったものをご準備ください●天然石のため、経年変化、周囲の条件により、色が多少変化する場合がございます●カタログ写真は印刷のため、実物と色合いが多少異なる場合がございますのでご了承ください
 ※商品の色調は、乾燥と濡れでは若干異なりますのでご了承ください※原石の割れ方等により、品種ごとに多少の粒度バラつきがございます
 ※黒砂石は扁平に割れやすく、細かい粒度が含まれますのでご注意ください

クラッシュテラコ

破砕瓦の多用途エコ素材



クラッシュテラコ

商品コード	本体価格	商品コード	本体価格	商品コード	本体価格
① EMD-CTS〇 (Sサイズ)	1,650円(税別)	③ EMD-CTM〇 (Mサイズ)	2,100円(税別)	⑤ EMD-CTL〇 (Lサイズ)	2,100円(税別)
② EMD-CTSBR (Sサイズ)	2,050円(税別)	④ EMD-CTMBR (Mサイズ)	2,750円(税別)	⑥ EMD-CTLBR (Lサイズ)	2,750円(税別)

※〇にはカラー番号(B,R)が入ります

■サイズ:①②20~2mm(リパーター)③④5~8mm⑤⑥15~25mm■材質:破砕瓦の多用途エコ素材■内容量:15kg■仕様:①②クッション材におすすぬ③④ガーデンスポット、プランターにおすすぬ、洗い出しの石代わり、保水性に優れた植物の乾燥防止、素材に含まれているケイ素の効果で土と混ぜると肥料効果がUP⑤⑥めかみ防止、防草砂利としておすすぬ、透水性がよいので土壌改良にぴったり、踏み込むと音がするため、防犯砂利としても有用■納期目安:約1週間程度



¥13,800

透水性天然石舗装材 (1 液性アクリルポリエチレンエマルジョン) ストーン・レジン

Point ■安全(無毒・無臭) F★★★★
ストーン・レジンには、有機溶剤(トルエン・キシレン等)を一切使用していない水性タイプです。

■強力
ストーン・レジンには、耐水性、耐候性、耐久性に優れた無黄変タイプです。



ストーン・レジン 1㎡セット



発注単位: 2セット以上より



混ぜ

塗り



天然石と樹脂を混合して自然の風合いを生かした、景観舗装材。



透水性天然石舗装材
ストーン・レジン
ヤマトざくら2分



商品コード	本体価格
EMD-MBSRA4	13,800円(税別)

■材質: 天然石、樹脂 ■仕様: ストーンレジン1㎡セット(施工目安 厚さ約10mm・施工面積約1㎡) ■施工場所: 玄関周リ・アプローチ・建物外構・広場・通路など(駐車場・壁面等垂直部分での使用はできません) ■納期目安: 約7日

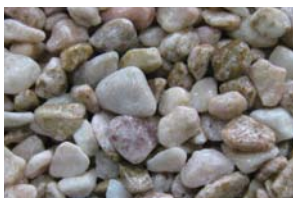

透水性天然石舗装材
ストーン・レジン
東雲



商品コード	本体価格
EMD-MBSRA6	13,800円(税別)

■材質: 天然石、樹脂 ■仕様: ストーンレジン1㎡セット(施工目安 厚さ約10mm・施工面積約1㎡) ■施工場所: 玄関周リ・アプローチ・建物外構・広場・通路など(駐車場・壁面等垂直部分での使用はできません) ■納期目安: 約7日



透水性天然石舗装材
ストーン・レジン
淡那智2分



商品コード	本体価格
EMD-MBSRA7	13,800円(税別)

■材質: 天然石、樹脂 ■仕様: ストーンレジン1㎡セット(施工目安 厚さ約10mm・施工面積約1㎡) ■施工場所: 玄関周リ・アプローチ・建物外構・広場・通路など(駐車場・壁面等垂直部分での使用はできません) ■納期目安: 約7日



透水性天然石舗装材
ストーン・レジン
花水木



商品コード	本体価格
EMD-MBSRA16	13,800円(税別)

■材質: 天然石、樹脂 ■仕様: ストーンレジン1㎡セット(施工目安 厚さ約10mm・施工面積約1㎡) ■施工場所: 玄関周リ・アプローチ・建物外構・広場・通路など(駐車場・壁面等垂直部分での使用はできません) ■納期目安: 約7日



透水性天然石舗装材
ストーン・レジン
金華2分



商品コード	本体価格
EMD-MBSRA13	13,800円(税別)

■材質: 天然石、樹脂 ■仕様: ストーンレジン1㎡セット(施工目安 厚さ約10mm・施工面積約1㎡) ■施工場所: 玄関周リ・アプローチ・建物外構・広場・通路など(駐車場・壁面等垂直部分での使用はできません) ■納期目安: 約7日



透水性天然石舗装材
ストーン・レジン
雅



商品コード	本体価格
EMD-MBSRA18	13,800円(税別)

■材質: 天然石、樹脂 ■仕様: ストーンレジン1㎡セット(施工目安 厚さ約10mm・施工面積約1㎡) ■施工場所: 玄関周リ・アプローチ・建物外構・広場・通路など(駐車場・壁面等垂直部分での使用はできません) ■納期目安: 約7日



透水性天然石舗装材
ストーン・レジン
琥珀



商品コード	本体価格
EMD-MBSRA15	13,800円(税別)

■材質: 天然石、樹脂 ■仕様: ストーンレジン1㎡セット(施工目安 厚さ約10mm・施工面積約1㎡) ■施工場所: 玄関周リ・アプローチ・建物外構・広場・通路など(駐車場・壁面等垂直部分での使用はできません) ■納期目安: 約7日



透水性天然石舗装材
ストーン・レジン
五色2分



商品コード	本体価格
EMD-MBSRB1	13,800円(税別)

■材質: 天然石、樹脂 ■仕様: ストーンレジン1㎡セット(施工目安 厚さ約10mm・施工面積約1㎡) ■施工場所: 玄関周リ・アプローチ・建物外構・広場・通路など(駐車場・壁面等垂直部分での使用はできません) ■納期目安: 約7日



透水性天然石舗装材
ストーン・レジン
淡路砂利2分



商品コード	本体価格
EMD-MBSRB13	13,800円(税別)

■材質: 天然石、樹脂 ■仕様: ストーンレジン1㎡セット(施工目安 厚さ約10mm・施工面積約1㎡) ■施工場所: 玄関周リ・アプローチ・建物外構・広場・通路など(駐車場・壁面等垂直部分での使用はできません) ■納期目安: 約7日



透水性天然石舗装材
ストーン・レジン
御浜2分



商品コード	本体価格
EMD-MBSRA1	13,800円(税別)

■材質: 天然石、樹脂 ■仕様: ストーンレジン1㎡セット(施工目安 厚さ約10mm・施工面積約1㎡) ■施工場所: 玄関周リ・アプローチ・建物外構・広場・通路など(駐車場・壁面等垂直部分での使用はできません) ■納期目安: 約7日



透水性天然石舗装材
ストーン・レジン
伊勢鎧



商品コード	本体価格
EMD-MBSRA10	13,800円(税別)

■材質: 天然石、樹脂 ■仕様: ストーンレジン1㎡セット(施工目安 厚さ約10mm・施工面積約1㎡) ■施工場所: 玄関周リ・アプローチ・建物外構・広場・通路など(駐車場・壁面等垂直部分での使用はできません) ■納期目安: 約7日



透水性天然石舗装材
ストーン・レジン
椿



商品コード	本体価格
EMD-MBSRA3	13,800円(税別)

■材質: 天然石、樹脂 ■仕様: ストーンレジン1㎡セット(施工目安 厚さ約10mm・施工面積約1㎡) ■施工場所: 玄関周リ・アプローチ・建物外構・広場・通路など(駐車場・壁面等垂直部分での使用はできません) ■納期目安: 約7日

*骨材は天然石のため、ロットにより色合いや粒径がサンプルと多少異なる場合があります

*骨材は天然石のため、ロットにより色合いや粒径がサンプルと多少異なる場合があります

自然土景観防草材 防草マサ

安心、安全で環境に優しい。雑草を自然の力で枯らす土舗装材。

●固まらないタイプ

発注単位：2袋以上より

主成分

施工場所に敷きならすだけで雑草を長時間シャットアウト！



①防草マサスペシャル
(固まらないタイプ)



②防草マサスペシャル
ガード (固まるタイプ)
[防草マサスペシャル専用下地]



施工事例



施工前
雑草や通道も悪く、通り抜けも出来ないほど、雑草で溢さされていて、ゴミなど捨てられても分からない状態です。



施工直後
草木、根等を除去し、防草マサスペシャルを敷きならす施工終了。景観やゴミなど捨てられても分からない状態です。



施工6ヶ月後
数箇所タンポポクが生えてきたが、ホウ素の力で根元は黒く枯れはじめ防草効果が現れます。

自然土景観防草材 防草マサスペシャル/ 防草マサスペシャル ガード

送料別途

商品コード	本体価格
① EMD-MBBMS	1,900円(税別) <input checked="" type="checkbox"/>
② EMD-MBBMSG	1,500円(税別) <input checked="" type="checkbox"/>

■サイズ：①400×600mm②425×392mm ■重量：①12L(約17kg)/袋②25kg/袋 ■材質：①天然鉱石、輸入天然鉱物②砂、固化剤 ■①標準施工1㎡あたり[用途：中央分離帯等、公園の園路、遊歩道、高架下敷地、路側帯]厚み：30mm以上、使用量：3袋以上 ■②標準施工1㎡あたり[用途：防草マサスペシャル(ガード)専用下地材]厚み：30mm、使用量：2袋、水：約6L ■納期目安：約4日
※最低発注量は各袋2袋となります※有用植物・植栽の周りには使用できません(枯れやす) ※②は固まることにより、防草マサスペシャルの下地に落ち込むことを抑えます

防草マサスペシャルの3つのポイント

1. 固まらない

固めぬので透水性が良く、コケやカビ等が繁殖しません。また凍害(凍結融解)による表面割れ、劣化、風化などもありません。
※固める為のセメント系固化剤(カルシウム)が入っていないので、白錆する事ありません。

2. 人畜無害

農業や除草剤ではなく、天然鉱石を主原料としているので、環境に優しい安心です。

3. 自然景観

化粧石を敷かなくても、それ自体が白っぽく明るいため、仕上がりがとてもきれい、景観を損ないません。

●固まるタイプ

発注単位：2袋以上より

主成分

固めて雑草の育成を長時間抑制。自然な風合いを保持し景観を守ります。



①防草マサスペシャル
ハード (固まるタイプ)



②防草マサ
プレミックス (固まるタイプ)



施工事例



施工前
広範囲に雑草が生え、雨など降った後には水たまりやぬかるみで、転倒の恐れがあり危険な状態です。



施工直後
草木、根等を除去し、防草マサスペシャルを敷きならす施工終了。景観もよく下草もスムーズになりました。



施工3ヶ月後
雑草は生えてはいますが、際立った劣化や風化もなく美観を保っています。

自然土景観防草材 防草マサスペシャルハード/ 防草マサ プレミックス

送料別途

商品コード	本体価格
① EMD-MBBMSH	2,000円(税別) <input checked="" type="checkbox"/>
② EMD-MBBBMP	1,700円(税別) <input checked="" type="checkbox"/>

■サイズ：425×392mm ■重量：25kg/袋 ■材質：①天然鉱石、砂、固化剤、輸入天然鉱物②砂、固化剤、輸入天然鉱物 ■①標準施工1㎡あたり[用途：駐車場]厚み：50mm以上、使用量：3.7袋、水：約12~13L[用途：庭園・犬走り・ガーデニングアプローチ等]厚み：40mm、使用量：3.0袋、水：約10~11L[用途：中央分離帯・防草]厚み：30mm、使用量：2.2袋、水：約7~8L ■納期目安：約4日
※最低発注量は各袋2袋となります※水漏れ防止※1袋に対して3.5Lを目安にして敷水してください※敷き終った際に10㎡間隔の最大5㎡ピッチで目地を設置します。

防草マサスペシャルハードの3つのポイント

1. 固める

固めるので、雑草が伸びません。コケやカビも繁殖しにくく、美観を保ちます。また、降雨時の水たまりやぬかるみ、土砂の流出を防止します。

2. 保水性

吸水性・保水性があるので、夏期の厳しい照り返しを打ち水効果で涼しく、ヒートアイランド現象の緩和にもつながり、環境に優しいです。また、植物への水分供給も可能です。

3. 歩行感

コンクリート、アスファルトとは違い、ジョギングやウォーキングをしても歩行感が柔らかく、足音、ひざ等を傷める心配がなく安心です。

自然土景観防草材 防草マサシリーズ 専用ローラー(大)

商品コード EMD-MBR1

本体価格 125,000円(税別)

■サイズ：L=1250mm ■ローラー幅：495mm ■重量：約25kg ■材質：[ローラー部]鉄[柄]ステンレス ■仕様：ストッパー付、柄の部分が取り外し可能 ■納期目安：約4日

自然土景観防草材 防草マサシリーズ 専用ローラー(小)

商品コード EMD-MBR2

本体価格 117,500円(税別)

■サイズ：L=1250mm ■ローラー幅：245mm ■重量：約17kg ■材質：[ローラー部]鉄[柄]ステンレス ■仕様：ストッパー付、柄の部分が取り外し可能、片面フラット設計 ■納期目安：約4日



10 石材・タイル・砂利

ハンディストーン

天然石の持つ重厚な質感が今までにない空間を演出します。

ハード



ソフト



・建築材料としてこれまでにない革新的な商品です。
・内装、外装で石材では不可能だった部位への使用が可能になりました。

・より薄く、より軽く、より柔軟になったハンディストーンソフトは、屋内や家具の装飾に最適です。

Point



- 薄さ約1.2~1.8mm ■重さ約1.5kg/㎡
- はさみで切断可能 ■湾曲使用可能
- 釘打ち可能・接着剤による簡単施工
- ボード下地に簡単施工

カラーバリエーション

クレイタイプ

マットな質感が特徴で、粘土質の粒子が堆積し長い年月をかけてできた模様印象的です。自然が創った様々な柄と色をそのままに個性的な意匠を表現します。



①③ブランコ (100) ①③タンイエロー (101) ①③アルコパレノブリス (103) ①③ラスティック (106)

マイカタイプ

パール感のあるマイカ(雲母)が多く含まれているのが特徴です。色の統一感があり、表面の質感はやや粗めです。重厚なイメージで高級感のある空間を演出します。



②④アルジェントオーロ (51) ②④コブレ (52) ②④ディープラック (53) ②④オーロ (55) ②④ベルデプリス (56) ②④シーブリー (57) ②④ベルデ (58) ②④シルバーギャラクシー (59)

ハンディストーン ハード

送料別途

商品コード	本体価格
① EMN-SL-〇〇〇 (クレイタイプ)	7,800円(税別) <input checked="" type="checkbox"/>
② EMN-SL-□□ (マイカタイプ)	9,800円(税別) <input checked="" type="checkbox"/>

※〇〇〇にはカラー番号(100, 101, 103, 106)が入ります
※□□にはカラー番号(50, 51, 52, 53, 55, 56, 57, 58, 59)が入ります

■サイズ：1220×610×1.2~1.8mm ■有効サイズ：1200×600mm ■重量：約1.5kg/㎡ ■材質：天然石 ■仕様：屋内・屋外使用可能、はさみで切断可能、湾曲使用可能、釘打ち可能、接着剤による簡単施工、ボード下地に簡単施工 ■納期目安：約3~4日
※防火素材ではありません※ホルムアルデヒド発散区分：告示対象外商品※シート単位での販売となります※商品にはトップコートは含まれていません、ハードタイプを外壁及び水回りに使用する際はシリコントップコートを塗布することをお勧め致します

ハンディストーン ソフト

送料別途

商品コード	本体価格
③ EMN-SLS-〇〇〇 (クレイタイプ)	7,800円(税別) <input checked="" type="checkbox"/>
④ EMN-SLS-△△ (マイカタイプ)	9,800円(税別) <input checked="" type="checkbox"/>

※〇〇〇にはカラー番号(100, 101, 103, 106)が入ります
※△△にはカラー番号(50, 51, 52, 53, 55, 56, 57, 58)が入ります

■サイズ：1220×610×0.5~1.0mm ■有効サイズ：1200×600mm ■重量：約1.5kg/㎡ ■材質：天然石 ■仕様：屋内使用可能、屋外使用不可、はさみで切断可能、湾曲使用可能、釘打ち可能、接着剤による簡単施工、ボード下地に簡単施工 ■納期目安：約3~4日
※防火素材ではありません※ホルムアルデヒド発散区分：告示対象外商品※外装には使用できません※シート単位での販売となります※商品にはトップコートは含まれていません



ESA-LGR-01
¥4,600



砂利舗装材 ローングラベル LGR-01

歩行者・車椅子用

歩行者や車椅子が通行しやすく
設置が簡単な砂利舗装材です。
日照りによる
表面温度上昇が少なく、
快適環境を維持します。

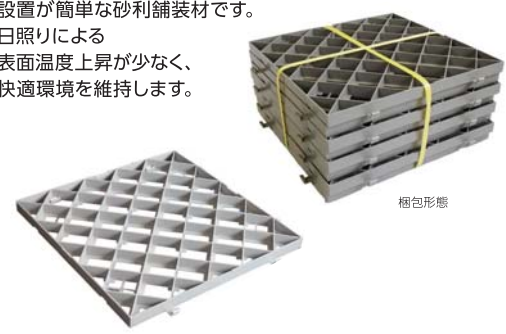

梱包形態

砂利舗装材 ローングラベルLGR-01

商品コード	本体価格
ESA-LGR-01	4,600円(税別)

■サイズ: W524×H30×D524mm ■材質: オレフィン系樹脂 ■仕様: 耐寒性(-20℃)、耐熱性(80℃)、4枚入 ■最大圧縮荷重: 30t/枚 ■1㎡当り: 4枚 ■用途: 歩行者通路、車椅子通路 ■納期目安: 約5~7日
※充填物(砕石粒)は2.5~13mm程度の粒状をご使用ください
※路盤の表面は地盤沈下のないように十分転圧整地をかけてください

砂利を入れたイメージ



施工方法

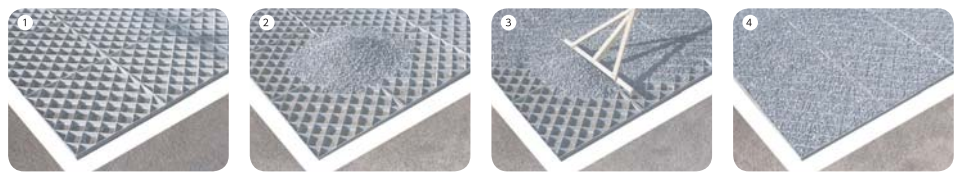

① 40~50mm下掘りし、整地後十分に転圧整地し、その上にレベル調整材を10~20mm投入、敷きならします。防草シート(別途)を敷きます。
② 次にローングラベルを接合しながら敷き詰め、砂利を投入します。その際、ローングラベルが浮き上がらないように注意して下さい。
③ レーキ・竹ぼうきなどで少し強めにきざり、ローングラベルの格子目の中にムラなく均一に砂利を埋め込みます。
④ 完成



ESA-LGR-02
¥4,800



砂利舗装材 ローングラベル LGR-02

歩行者・車椅子用

耐圧、荷重のかかる駐車場や
歩道に最適。
土壌本来の自然環境を
損なうことなく、駐車場を
設置できます。

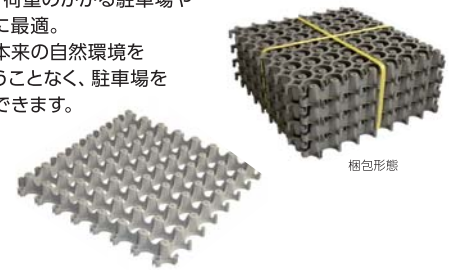

梱包形態

砂利舗装材 ローングラベルLGR-02

商品コード	本体価格
ESA-LGR-02	4,800円(税別)

■サイズ: W517×H51×D517mm ■材質: オレフィン系樹脂 ■仕様: 耐寒性(-20℃)、耐熱性(80℃)、4枚入 ■最大圧縮荷重: 36t/枚 ■1㎡当り: 4枚 ■用途: 駐車場用 ■納期目安: 約3~4日
※充填物(砕石粒)は2.5~13mm程度の粒状をご使用ください
※路盤の表面は地盤沈下のないように十分転圧整地をかけてください

施工方法



① 200~300m下掘りする。
② 整地後、グラッサチャーラン(砕石材)0~40を投入する。
③十分に転圧(2~4t)整地する。
④レベル調整材(山砂・真砂土・スクリーニングス)を投入し、敷きならす。
⑤厚み5~10mmに仕上げる。
※ローングラベルの高さはGLに合わせる。
⑥敷設後、砂利を投入し、敷きならす。
⑦完成



ESA-LGB-09
¥4,300

芝生養生・保護用形成品 ローンベース

駐車場・大型車用
緊急車両



緑地本来の透水性を
保つことにより、
雨水を土に還元する排水の
役目を果たします。
都市洪水の緩和につながります。

芝生養生・保護用形成品 ローンベースLGB-09

商品コード	本体価格
ESA-LGB-09	4,300円(税別)

■W520×H76×D520mm ■材質: オレフィン系樹脂 ■仕様: 耐寒性(-20℃)、耐熱性(80℃)、4枚入 ■緑化面積: 90.06% ■最大圧縮荷重: 45t/枚 ■1㎡当り: 4枚 ■用途: 駐車場・大型車用(少頻度)・緊急車両(10t程度) ■納期目安: 約3~4日
※緑化面積については、自治体により100%とみなすこともあります
※再生材使用のため色味の誤差が生じますので、あらかじめご了承ください



①路盤整地 ②レベル調整(転圧) ③ローンベース設置 ④密土投入 ⑤張芝工 ⑥散水・転圧・目砂

EPA-CTA301010
¥80,000

芝の厚み 420mm!

防火 遮熱 抗菌

クローバーターフ あそびタイプ 30mm

いつでも公園がすぐそばに。
あそび回れる、摩擦に強い人工芝。



●人工芝の劣化は主に「色あせ・抜け・芝倒れ・摩擦」が考えられます。
「色あせ・抜け」に関して、退色の度合いとパイルが抜ける力に一定の基準を設け、試験にてチェックを行いながら製造しております。「あそびタイプ」は「遊び回れる摩擦に強い人工芝」をコンセプトとして開発しました。

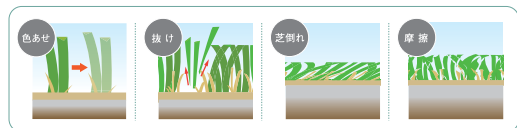

クローバーターフ あそびタイプ30mm

商品コード		本体価格
① EPA-CTA301010	(1m×10m)	80,000円(税別) <input checked="" type="checkbox"/>
② EPA-CTA302010	(2m×10m)	160,000円(税別) <input checked="" type="checkbox"/>

■サイズ:①1×10m②2×10m ■芝の長さ30mm ■材質:[直毛]ポリエチレン[縮毛]ポリプロピレン[基布]PP平織+PP平織 PET縫付(二層構造) ■基布裏面加工:PUコーティング ■芝の厚み:420μ ■あそびタイプ ■色:グリーン ■納期目安:約3~4日

Point 商品特長

- 従来品よりも高耐久を実現しました。
- 防災認証済み。安心の防災材料ラベル付き。
- スポーツ用人工芝の芝糸と同等の420μ(ミクロン)の厚み。
- 遮熱成分を配合しているので、表面温度の上昇を抑制します。
- 抗菌成分を配合しているので、お子様にも安心。
- 固めの芝糸で快適な踏み心地。

EPA-CTR301010
¥52,000

ロングセラー!

防火 遮熱

クローバーターフ レギュラータイプ

手触り・密度・色合い
トータルでバランスのとれた人工芝

レギュラータイプは、日本で初めてリアル人工芝が発売された当時から現在までずっと愛され続けている、日本におけるリアル人工芝の原点とも言える人工芝です。完成されたトータルバランスは時を経て変わらないことなく、現在でも主力商品として幅広く愛用されております。

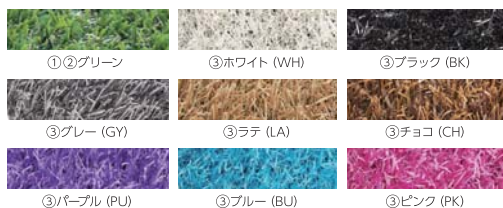

クローバーターフ レギュラータイプ30mm

商品コード		本体価格
① EPA-CTR301010	(グリーン 1m×10m)	52,000円(税別) <input checked="" type="checkbox"/>
② EPA-CTR302010	(グリーン 2m×10m)	104,000円(税別) <input checked="" type="checkbox"/>
③ EPA-CT○○301010	(その他カラー)	70,000円(税別) <input checked="" type="checkbox"/>

※○○にはカラー番号(WH, BK, GY, LA, CH, PU, BU, PK)が入ります
■サイズ:①③1×10m②2×10m ■芝の長さ約30mm ■材質:①②[直毛]ポリエチレン[縮毛]ポリプロピレン③[直毛・縮毛]ポリエチレン[基布]PP平織+PP平織 PET縫付(二層構造) ■基布裏面加工:SBRコーティング ■芝の厚み:160μ ■レギュラータイプ ■納期目安:約3~4日

Point 商品特長

- 計4色の糸を使用することにより本物そっくりの人工芝。
- 上質な手触り。
- 適度なボリューム感。
- 自然な色合い。
- 防災認証済み。安心の防災材料ラベル付き。

※色、サイズ、形などに多少バラつきがございます。また、端部分の芝糸がほつれやすくなっておりまますまに裏面に芝糸の結び目が見られますが使用上問題はありません※夏期の高温下では、製品表面が熱くなり火傷する恐れがあります※加熱等で変形する恐れがあります。また火のそばでのご使用は火災の原因となりますのでご注意ください※水漏れや凍結などが原因で、人工芝の表面が滑りやすくなる場合があります

EPA-CTM401010
¥58,000

天然芝にそっくり!

防火 耐静電気

クローバーターフ ナチュラルタイプ

つや消し芝がランダムな方向に映える!
ナチュラルで超リアルな人工芝。



クローバーターフ ナチュラルタイプ40mm

商品コード		本体価格
① EPA-CTN401010	(1m×10m)	58,000円(税別) <input checked="" type="checkbox"/>
② EPA-CTN402010	(2m×10m)	116,000円(税別) <input checked="" type="checkbox"/>

■サイズ:①1×10m②2×10m ■芝の長さ40mm ■材質:[直毛]ポリエチレン[縮毛]ポリエチレン[基布]PP平織+PP平織 PET縫付+メッシュ(三層構造) ■基布裏面加工:PUコーティング ■芝の厚み:250μ ■ナチュラルタイプ ■色:グリーン ■納期目安:約3~4日

Point つや消しタイプ商品特長

- 計4色の糸を使用することにより本物そっくりの人工芝。
- 防災認証済み。安心の防災材料ラベル付き。
- より自然な外観を重視したラインナップ。

芝糸使用量が 60%UP

新仕様

耐静電気素材を織り込むことで、静電気の発生を抑制します。遮熱成分を配合しているので、表面温度の上昇を抑制します。

防火 遮熱 耐静電気

Point 商品特長

- 計4色の糸を使用することにより本物そっくりの人工芝。
- 防災認証済み。安心の防災材料ラベル付き。
- より丈夫でクッション性を重視したラインナップ

※色、サイズ、形などに多少バラつきがございます。また、端部分の芝糸がほつれやすくなっておりまますまに裏面に芝糸の結び目が見られますが使用上問題はありません※夏期の高温下では、製品表面が熱くなり火傷する恐れがあります※加熱等で変形する恐れがあります。また火のそばでのご使用は火災の原因となりますのでご注意ください※水漏れや凍結などが原因で、人工芝の表面が滑りやすくなる場合があります

ショックパッド

まるで天然芝のような踏み心地! 安全性を高める人工芝専用アンダーパッド



- 人工芝の下に敷くことで下地が固いコンクリートでも天然芝のような踏み心地を再現します。
- 人工芝の下に敷くことで衝撃吸収性が一段と向上。転倒時の安全性をより高めます。
- スポーツ用人工芝に使用しているものを兼用人工芝向けに新たに開発したものですので、品質に間違いありません。
- 水を吸収しない素材(ポリエチレン)を使用しているので、より衛生的です。 ●穴が空いているので水はけもOK。
- 足腰の負担軽減に。 ●子供の遊び場に。

■衝撃吸収性値とは

スポーツ用人工芝の上で転倒した際など、人が衝撃を受けた場合の衝撃緩和の目安です。値が高い程優れ、より安全です。
■日本サッカー協会はスポーツ用人工芝に対し、衝撃吸収性値に基準値を設けており、ショックパッドはこれをクリアしています。ショックパッドとクローバーターフを組み合わせることで、スポーツ用人工芝と同程度の衝撃吸収性を実現できます。

ショックパッド (1m×10m)

商品コード	本体価格
EPA-SP50110	37,000円(税別) <input checked="" type="checkbox"/>

■サイズ:1×10m、厚み12mm ■材質:ポリエチレン ■人工芝専用アンダーパッド ■納期目安:約3~4日
※ショックパッドは安全性を証明するものではありません

クローバーターフ カールタイプ

広場にも、通路にも、ゴルフ用にも使用できる高密度でフラットな万能人工芝。グリーン色の速さ約11.7フィート。



グリーンの色速さ
約11.7フィート



防火

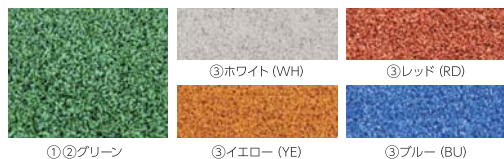

①②グリーン ③イエロー (YE) ④ブルー (BU) ⑤ホワイト (WH) ⑥レッド (RD)

クローバーターフ カールタイプ13mm

商品コード	本体価格
① EPA-CTK131010 (グリーン 1m×10m)	73,000円(税別) ㊦
② EPA-CTK132010 (グリーン 2m×10m)	146,000円(税別) ㊦
③ EPA-CT〇〇131010 (その他カラー)	88,000円(税別) ㊦

※〇にはカラー番号 (WH, RD, YE, BU) が入ります

■サイズ: ①③1×10m②2×10m ■芝の長さ約13mm ■材質: [織毛料] ポリエチレン [基布] PP平織+PP平織 PET綿付+メッシュ (三層構造) ■基布裏面加工: SBRコーティング ■芝の厚み: 2.10μm ■カールタイプ ■納期目安: 約3~4日

※色、サイズ、形などに多少バラつきがございます。また、端部分の芝糸がほつれやすくなります ※まれに裏面に芝糸の結び目が見られますが使用上問題はございません ※夏期の高温下では、製品表面が熱くなり火傷の恐れがあります ※加熱等で変形する恐れがあります。また火のそばでの使用は火災の原因となりますのでご注意ください ※水漏れや凍結などが原因で、人工芝の表面が滑りやすくなる場合があります



人工芝専用ハサミ「ターフくん」

商品コード	本体価格
EPA-S001	7,280円(税別) ㊦

■サイズ: 250mm ■重量: 355g ■材質: 炭素鋼/塩化ビニル樹脂 (グリップ) ■納期目安: 約3~4日
※人工芝と同梱の場合送料込み、副資材のみ場合は別途送料となります

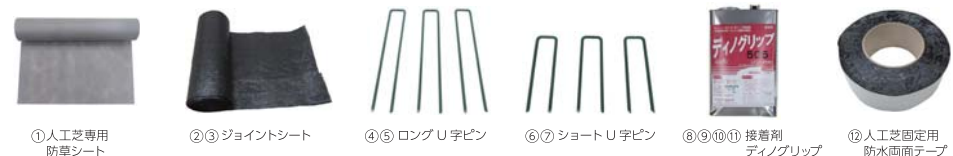

クローバーターフ 副資材

商品コード	本体価格	商品コード	本体価格
① EPA-WPS150 (人工芝専用防草シート 1m×50m)	16,400円(税別) ㊦	⑦ EPA-TPR10S (ショートU字ピン 30mm×100mm 50本/1袋)	5,000円(税別) ㊦
② EPA-JSH210F (ジョイントシート 0.2m×10m 15ロール/1箱)	22,500円(税別) ㊦	⑧ EPA-DG05F (接着剤 ディノグリップ50S 5kg缶 3本/1箱)	28,500円(税別) ㊦
③ EPA-JSH210S (ジョイントシート 0.2m×10m 10ロール)	1,760円(税別) ㊦	⑨ EPA-DG05S (接着剤 ディノグリップ50S 5kg缶 1缶)	10,500円(税別) ㊦
④ EPA-TPR18F (ロングU字ピン 30mm×180mm 500本/1箱)	50,000円(税別) ㊦	⑩ EPA-DG16F (接着剤 ディノグリップ50S 16kg缶 5缶)	120,000円(税別) ㊦
⑤ EPA-TPR18S (ロングU字ピン 30mm×180mm 50本/1袋)	5,700円(税別) ㊦	⑪ EPA-DG16S (接着剤 ディノグリップ50S 16kg缶 1缶)	28,000円(税別) ㊦
⑥ EPA-TPR10F (ショートU字ピン 30mm×100mm 500本/1箱)	44,000円(税別) ㊦	⑫ EPA-W503 (人工芝固定用 防水両面テープ 50mm×15m)	2,080円(税別) ㊦

■サイズ: ①1m×50m②③0.2m×10m④⑤30mm×180mm⑥⑦30mm×100mm⑧⑨50mm×15m ■仕様: ④⑤50本/1箱⑥⑦50本/1袋⑧⑨5kg缶⑩⑪16kg缶 ■納期目安: 約3~4日
※人工芝と同梱の場合送料込み、副資材のみ場合は別途送料となります

クローバーターフ Wタイプ

独自の技術により、芝糸をW型の形状にすることで、今までに無かった起立性を実現しました。従来のV型を凌ぐ起立性です。



驚きの起立性を実現

新仕様

遠熱成分を配合しているので、表面温度の上昇を抑制します。
※下記特長に新たに遠熱効果が追加されます



防火



遠熱

Point 商品特長

- 計4色の糸を使用することにより本物そっくりの人工芝。
- 防火認証済み。安心の防火材料ラベル付き。
- より自然な外観を重視したラインナップ。

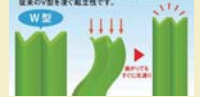

クローバーターフ Wタイプ30mm

商品コード	本体価格
① EPA-CTW301010 (1m×10m)	58,000円(税別) ㊦
② EPA-CTW302010 (2m×10m)	116,000円(税別) ㊦

■サイズ: ①1×10m②2×10m ■芝の長さ30mm ■材質: [直毛] ポリエチレン [縮毛] ポリプロピレン [基布] PP平織+PP平織 PET綿付 (二層構造) ■基布裏面加工: PUコーティング ■芝の厚み: W型のため測定不能 ■Wタイプ ■色: グリーン ■納期目安: 約3~4日



WGF-RET40-1-10K

¥68,000

リアリーターフ® (人工芝)

高機能人工芝リアリーターフで一年中、心地よく。リアリーターフは全4種類。用途に合わせてお選びください。

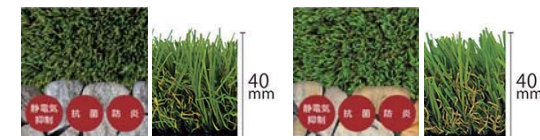

①ヨロロビアンロング 40mm タイプ ②ロング 40mm タイプ ③ミドル 25mm タイプ ④ショート 16mm タイプ

高級感がある落ち着いた色合い。ヨーロッパで親しまれる細身のパイル。 カジュアルで明るめの色合い。国内で10年の販売実績。



③ミドル 25mm タイプ ④ショート 16mm タイプ

軽やかな踏み心地で刈りたての芝のような清涼感。 クッション性が高く、パイルが2色になって自然な風合い。

リアリーターフ® (人工芝)

商品コード	本体価格
① WGF-RET40-1-10ERP (ヨロロビアンロング40mmタイプ)	
② WGF-RET40-1-10K (ロング40mmタイプ)	68,000円(税別) ㊦
③ WGF-RET25-1-10K (ミドル25mmタイプ)	
④ WGF-RET16-2-5K (ショート16mmタイプ)	

■サイズ: ①W1m×L10m×H40mm②W1m×L10m×H40mm③W1m×L10m×H25mm④W2m×L5m×H16mm ■重量: ①約30kg②約30kg③約26kg④約25kg ■材質: ①ストレーtpail]PE(ダークグリーン、オーブグリーン) [カーリングパイル]PP(フィールドグリーン、ブラウン) [パッキングウレタン(ブラック)]②③[ストレーtpail]PE(グリーン、ライトグリーン) [カーリングパイル]PP(グリーン、ライトブラウン) [パッキングウレタン(ブラック)]④[カーリングパイル]PP(ライトグリーン、フィールドグリーン) [パッキングウレタン(ブラック)] ■特長: 静電気抑制、C型パイル、つや消しパイル、防火仕様、抗菌仕様、ウレタンパッキング、抜群の水はけ ■納期目安: 約7日

Point 商品特長

- 「C型パイルで倒れにくい」倒れにくく、柔らかな肌触り。
- 「つや消しパイルでよりリアルに」光沢を抑えたことで緑色が一段と際立ち、天然芝に近くなりました。

■「静電気抑制で快適に」

静電気除去繊維を織り込み放電させることで、静電気の発生を軽減しました。

■「防火仕様で安心」

公益財団法人日本消防協会認定商品。

■「抗菌仕様で安心」

抗菌試験の結果、静菌・殺菌効果が見られました。

■「ウレタンパッキングで湿気に強い」

湿気に強く、さらに破けにくく長持ちします。

■「端部カットで施工しやすい」

基盤シートの耳部分をあらかじめカット処理することで、施工の際に継目が目立ちません。

■「抜群の水はけ」

水抜き穴が多く、地面に水が溜まりにくい構造です。

リアリーターフ® (副資材)

商品コード	本体価格
① WGF-BOND12 (ボンド1.2kg コーキングタイプ)	
② WGF-GUN-KJ900 (専用ガン)	4,200円(税別) ㊦
③ WGF-RET-P150B-50 (専用ピン 黒色50本入)	5,200円(税別) ㊦
④ WGF-RET-P150B-600 (専用ピン 黒色600本入)	32,400円(税別) ㊦
⑤ WGF-RET-0515 (両面テープ50mm×15m)	3,000円(税別) ㊦
⑥ WGF-RET-1015 (両面テープ100mm×15m)	6,000円(税別) ㊦

■仕様: ①リアリーターフ®専用ボンド、1.2kg、コーキングタイプ②ボンド専用ガン、1.2kg用③専用ピン(50本入)、黒色、φ4×20×150mm④専用ピン(600本入)、黒色、φ4×20×150mm⑤50mm×15m⑥100mm×15m ■納期目安: 約7日 ※③④送料込み

※リアリーターフ®は (株) グリーンフィールドの登録商標です
※リアリーターフ®は基盤にストレーtpail、カーリングパイルの計4種類を縫製しウレタンパッキングを施しております。パイルはPE製でUV加工を施しているため長期的な景観を維持することができます
※リアリーターフ®には目ざが有り、見る方向により景観が異なります。施工の際は必ず現場の状況 (良く見られる方向) を確認し張り方向を決定してください



WGF-XA-240G10
¥20,500

*防草ワッシャー®(株)グリーンフィールドの登録商標です。ザバーン®,プランテックス®,グリーンピスタ®はデュボン社の登録商標です。

プランテックス® 防草シート

プランテックス® 防草シート 125BB (砂利下向け)

商品コード	カラー	仕様	本体価格
① WGF-PT-125BB10	フック&フック	1m×50m, シートのみ	19,500円(税別) 目
② WGF-PT-125BB10SET	フック&フック	1m×50m, セット品	27,600円(税別) 目
③ WGF-PT-125BB20	フック&フック	2m×50m, シートのみ	37,000円(税別) 目
④ WGF-PT-125BB20SET	フック&フック	2m×50m, セット品	51,500円(税別) 目

■サイズ:厚さ0.4mm ■重量(シートのみ):①②7.6kg③④13kg ■材質:ポリプロピレン,4層スパンボンド不織布 ■仕様:②15cmピン,ワッシャー各50個入④15cmピン,ワッシャー各100個入 ■納期目安:約7日

プランテックス® 防草シート 240BB (砂利下向け)

商品コード	カラー	仕様	本体価格
① WGF-PT-240BB10	フック&フック	1m×30m, シートのみ	20,500円(税別) 目
② WGF-PT-240BB10SET	フック&フック	1m×30m, セット品	27,500円(税別) 目
③ WGF-PT-240BB20	フック&フック	2m×30m, シートのみ	36,500円(税別) 目
④ WGF-PT-240BB20SET	フック&フック	2m×30m, セット品	49,500円(税別) 目

■サイズ:厚さ0.64mm ■重量(シートのみ):①②7.5kg③④15kg ■材質:ポリプロピレン,4層スパンボンド不織布 ■仕様:②15cmピン,ワッシャー各50個入④15cmピン,ワッシャー各100個入 ■納期目安:約7日



WGF-GV-240J10P
¥23,500

コ型止めピン	防草ワッシャー® ブラウン	防草ワッシャー® ブラック	防草ワッシャー® グリーン	プラビン砂利下施工時専用ピン
① 150mm 50本入り	④ 50枚入り	⑤ 50枚入り	⑥ 50枚入り	⑦ 50本入り
② 200mm 50本入り	④ 60枚入り	⑤ 60枚入り	⑥ 60枚入り	⑦ 60本入り
③ 200mm 600本入り				
③ 300mm 50本入り				
③ 300mm 600本入り	⑧ 接続テープ	⑨ 接続テープ ブラウン(BR)	⑨ 接続テープ ブラック(BL)	

防草シート用の副資材シリーズ

商品コード	本体価格	商品コード	本体価格	商品コード	本体価格	商品コード	本体価格
① WGF-P-150-50	4,600円(税別) 目	③ WGF-P-300-50	5,450円(税別) 目	⑤ WGF-WS-BL50	5,650円(税別) 目	⑦ WGF-XA-EDG-PP-50	5,000円(税別) 目
① WGF-P-150-600	25,000円(税別) 目	③ WGF-P-300-600	33,750円(税別) 目	⑤ WGF-WS-BL600	27,500円(税別) 目	⑦ WGF-XA-EDG-PP-600	22,500円(税別) 目
② WGF-P-200-50	4,900円(税別) 目	④ WGF-WS-BR50	5,650円(税別) 目	⑥ WGF-WS-GR50	5,650円(税別) 目	⑧ WGF-XT-GR1020N	4,200円(税別) 目
② WGF-P-200-600	27,500円(税別) 目	④ WGF-WS-BR600	27,500円(税別) 目	⑥ WGF-WS-GR600	27,500円(税別) 目	⑨ WGF-PT-○○1020	4,200円(税別) 目

*※○○にはカラー番号(BR, BL)が入ります
■サイズ:①φ4×W40×H150mm②φ4×W40×H200mm③φ4×W40×H300mm④φ5×φ6×φ8×H1.5×12mm⑤φ25×115mm⑥φ9×W100mm×長さ20cm ■重量:①②約2kg③④約2.5kg⑤約3.5kg⑥約4kg⑦約1kg⑧約0.2kg ■材質:①②~④鉄(メッキ処理)④~⑦ポリエチレン⑧つや消し ■納期目安:約7日
*※プラビンはシート上に砂利を敷く場合のみご利用ください。シートを巻き出して施工する場合はアンカーピン及び防草ワッシャー®で完全にシートを固定してください。*防草ワッシャー®(株)グリーンフィールドの登録商標です

雑草を止め、砂利の沈下を抑える。

ブランド	ザバーン®高耐久(曝露向け)	プランテックス®(砂利向け)
仕様	土木資材向け / プロ仕様	一般家庭向け
製品	350G 240G 136G	240BB 125BB
曝露施工	○(約10~15年以上) ○(約7~13年) △(砂利下)	○(約3~5年) △(砂利下)

ザバーン® 防草シート

ザバーン® 防草シート 136G (雑草抑制用途・曝露向け)

商品コード	カラー	仕様	本体価格
① WGF-XA-136G10	グリーン	1m×50m, シートのみ	19,500円(税別) 目
② WGF-XA-136G10SET	グリーン	1m×50m, セット品	27,600円(税別) 目
③ WGF-XA-136G20	グリーン	2m×50m, シートのみ	37,000円(税別) 目
④ WGF-XA-136G20SET	グリーン	2m×50m, セット品	51,500円(税別) 目

■サイズ:厚さ0.4mm ■重量(シートのみ):①②7kg③④14kg ■材質:ポリプロピレン,4層スパンボンド不織布 ■仕様:②15cmピン,ワッシャー各50個入④15cmピン,ワッシャー各100個入 ■納期目安:約7日

ザバーン® 防草シート 240G (強力雑草抑制用途・曝露向け)

商品コード	カラー	仕様	本体価格
① WGF-XA-240G10	グリーン	1m×30m, シートのみ	20,500円(税別) 目
② WGF-XA-240G10SET	グリーン	1m×30m, セット品	27,500円(税別) 目
③ WGF-XA-240G20	グリーン	2m×30m, シートのみ	36,500円(税別) 目
④ WGF-XA-240G20SET	グリーン	2m×30m, セット品	49,500円(税別) 目

■サイズ:厚さ0.64mm ■重量(シートのみ):①②7.5kg③④15kg ■材質:ポリプロピレン,4層スパンボンド不織布 ■仕様:②15cmピン,ワッシャー各50個入④15cmピン,ワッシャー各100個入 ■納期目安:約7日

ザバーン® 防草シート 350G (高耐久強カタイプ・曝露向け)

商品コード	カラー	仕様	本体価格
① WGF-XA-350G10	グリーン	1m×30m, シートのみ	27,300円(税別) 目
② WGF-XA-350G20	グリーン	2m×30m, シートのみ	53,200円(税別) 目

■サイズ:厚さ0.8mm ■材質:ポリプロピレン,4層スパンボンド不織布 ■納期目安:約7日

グリーンピスタ® プロ

グリーンピスタ® プロ 砂利下シート 136J

商品コード	仕様	本体価格
① WGF-GV-136J10P	1m×50m, プラビン50本	22,500円(税別) 目
② WGF-GV-136J20P	2m×50m, プラビン100本	43,000円(税別) 目

■サイズ:厚さ0.4mm ■材質:ポリプロピレン,4層スパンボンド不織布 ■仕様:①プラビン50本付②プラビン100本付 ■納期目安:約7日

グリーンピスタ® プロ 砂利下シート 240J

商品コード	仕様	本体価格
① WGF-GV-240J10P	1m×30m, プラビン50本	23,500円(税別) 目
② WGF-GV-240J20P	2m×30m, プラビン100本	42,500円(税別) 目

■サイズ:厚さ0.64mm ■材質:ポリプロピレン,4層スパンボンド不織布 ■仕様:①プラビン50本付②プラビン100本付 ■納期目安:約7日



WGF-EDG-BWBL-3P
¥4,700

リサイクルエッジング® 防草シート見切(3本入り)

商品コード	本体価格
① WGF-EDG-BWBL-3P	4,700円(税別) 目
② WGF-EDG-BWBR-3P	4,700円(税別) 目

■規格:6m(2m×3本セット) ■材質:ポリエチレン ■付属品:20cmコ型止めピン9本,ストレージョイント3本 ■納期目安:約7日

リサイクルエッジング® オプション

商品コード	本体価格
① WGF-EDG-JSV3	1,400円(税別) 目
② WGF-EDG-JSV3-BR	1,400円(税別) 目
③ WGF-EDG-A	5,500円(税別) 目

■材質:①②ポリエチレン③鉄 ■仕様:①黒②茶 ■納期目安:約7日

リサイクルエッジング®



リサイクルエッジング® ブロック見切(3本入り)

商品コード	本体価格
WGF-EDG-BL18-3P	8,400円(税別) 目

■規格:1.8mストレー3枚セット(5.4m分) ■材質:ポリエチレン ■付属品:20cmアンカーピン10本 ■納期目安:約7日



リサイクルエッジング® Vタイプ+(3本入り)

商品コード	本体価格
① WGF-EDG-VBL-3P	7,300円(税別) 目
② WGF-EDG-VBR-3P	7,300円(税別) 目

■規格:2mストレー3本セット(6m分) ■材質:ポリエチレン ■付属品:ストレージョイント3本,30cmアンカーピン10本 ■納期目安:約7日

*リサイクルエッジング®(株)グリーンフィールドの登録商標です。

防草シート見切 施工方法

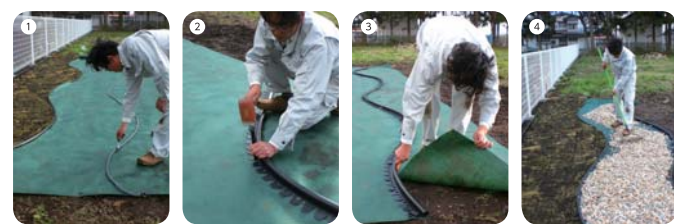

防草シート施工後、見切設置 墨に沿って防草シートを固定していきま。 固定後、見切に沿って防草シートをカットし取り除きます。 砂利をシートに敷き均して施工完了となります。

ブロック見切 施工方法

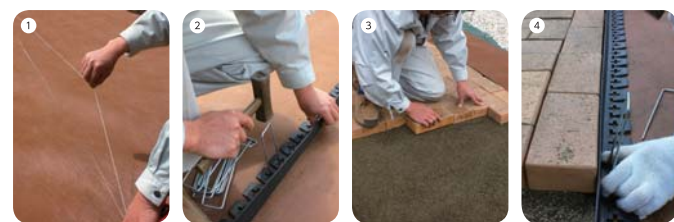

ブロック見切の固定場所に 墨に合わせ、ブロック見切を固定していきま。 見切固定後、川砂を敷きレベルに合わせ、ブロックを敷き並べま。 ブロック施工後、側面の見切材を固定し施工完了となります。

断面図

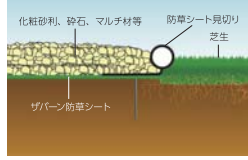

平面図



断面図

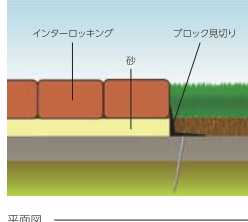

平面図





ERC-407318
¥8,000

ロードアップG 車庫前の舗道上がりや玄関前の段差に・・・段差越えの衝撃を和らげ、スムーズに出入りできます。

ロードアップG 3010(2個入)

商品コード	本体価格
ERC-408513	4,200円(税別)

■サイズ: W300×H95×D250mm ■重量: 4kg ■材質: 再生ゴム ■付属品: ボルト、ナット各1個、ワッシャー2個 ■納期目安: 約7日

ロードアップG 6010(2個入)

商品コード	本体価格
ERC-407110	6,800円(税別)

■サイズ: W600×H95×D250mm ■重量: 7.5kg ■材質: 再生ゴム ■付属品: ボルト、ナット各1個、ワッシャー2個 ■納期目安: 約7日

Point 連結可能
(ボルトで固定できます)

ロードアップG 9010(2個入)

商品コード	本体価格
ERC-407219	9,600円(税別)

■サイズ: W900×H95×D250mm ■重量: 11.5kg ■材質: 再生ゴム ■付属品: ボルト、ナット各1個、ワッシャー2個 ■納期目安: 約7日

ロードアップG コーナー10(4個入)

商品コード	本体価格
ERC-407318	8,000円(税別)

■サイズ: W250×H95×D250mm ■重量: 2.4kg ■材質: 再生ゴム ■付属品: ボルト、ナット各1個、ワッシャー2個 ■納期目安: 約7日

ロードアップG 6005(2個入)

商品コード	本体価格
ERC-408117	4,800円(税別)

■サイズ: W600×H45×D150mm ■重量: 2.8kg ■材質: 再生ゴム ■付属品: ボルト、ナット各1個、ワッシャー2個 ■納期目安: 約7日

ロードアップG コーナー5(4個入)

商品コード	本体価格
ERC-408216	4,800円(税別)

■サイズ: W150×H45×D150mm ■重量: 0.7kg ■材質: 再生ゴム ■付属品: ボルト、ナット各1個、ワッシャー2個 ■納期目安: 約7日

ロードアップG 6015(1個入)

商品コード	本体価格
ERC-408315	7,400円(税別)

■サイズ: W600×H145×D330mm ■重量: 18kg ■材質: 再生ゴム ■付属品: ボルト、ナット各2個、ワッシャー4個 ■納期目安: 約7日

ロードアップG コーナー15(2個入)

商品コード	本体価格
ERC-408414	8,000円(税別)

■サイズ: W330×H145×D330mm ■重量: 7kg ■材質: 再生ゴム ■付属品: ボルト、ナット各2個、ワッシャー4個 ■納期目安: 約7日

ロードアップG 車庫前の段差解消に！すぐに使える置くだけタイプ新登場。

ロードアップG コンパクトカー・軽自動車用 7505(2個入)

商品コード	本体価格
ERC-44511-2	7,000円(税別)

■サイズ: W750×H45×D150mm ■重量: 2.8kg ■材質: 再生ゴム ■納期目安: 約7日

ロードアップG コンパクトカー・軽自動車用 7510(2個入)

商品コード	本体価格
ERC-44521-1	12,000円(税別)

■サイズ: W750×H95×D250mm ■重量: 6.8kg ■材質: 再生ゴム ■納期目安: 約7日

ロードアップG 普通乗用車用 8505(2個入)

商品コード	本体価格
ERC-44571-6	10,000円(税別)

■サイズ: W850×H45×D150mm ■重量: 3.5kg ■材質: 再生ゴム ■納期目安: 約7日

ロードアップG 普通乗用車用 8510(2個入)

商品コード	本体価格
ERC-44581-5	15,000円(税別)

■サイズ: W850×H95×D250mm ■重量: 8.9kg ■材質: 再生ゴム ■納期目安: 約7日

Point 商品特長

1. 音が静かで、割れや変形も少ない。
2. タイヤとのグリップ力があり、雨の日でもスリッパしにくい。
3. 製品本体に重みがあるので、雨水などに流されにくい。
4. 環境に配慮し、再生ゴムを使用しています。
5. 2つ並べるだけなので、連結作業の手間が省けます。



ERC-44511-2
¥7,000



EMI-CA100M
¥8,800

キャスコーナー 2段段差用(200mmまで)

商品コード	本体価格
EMI-CA200M	21,800円(税別)

■サイズ: W300×H45×200×D540mm ■重量: 13.0kg ■材質: ダクタイル鋳鉄製(焼付塗装) ■仕様: ノンスリップ表面加工 ■適用車種: 8t車まで ■付属品: ユニクロ製連結用ボルト(φ10)、ナット、ワッシャー ■納期目安: 約3~4日

アルミスロープ 車椅子、台車、歩行者に安全でらくらく！設置簡単、置くだけで、困った段差が人にやさしいスロープに早変わり。



アルミスロープ RA-300N ノンスリップ特殊塗装

商品コード	本体価格
EMI-RA-300N	108,000円(税別)

■サイズ: W905×L1250mm ■重量: 13.4kg ■材質: アルミ ■仕様: アルミ平板製(脱輪防止曲げ加工、ノンスリップ特殊塗装) ■最大荷重: 300kg ■納期目安: 約3~4日
※車両にはお使いいただけません ※段差の形、設置場所の状況によってお使いいただけません

アルミスロープ RA-300

商品コード	本体価格
EMI-RA-300	96,000円(税別)

■サイズ: W905×L1250mm ■重量: 13.4kg ■材質: アルミ ■仕様: アルミ編板製(脱輪防止曲げ加工) ■最大荷重: 300kg ■納期目安: 約3~4日
※車両にはお使いいただけません ※段差の形、設置場所の状況によってお使いいただけません

アルミスロープ RB-600

商品コード	本体価格
EMI-RB-600	267,000円(税別)

■サイズ: W905×L2400mm ■重量: 26.8kg ■材質: アルミ ■仕様: アルミ編板製(折り畳み式、脱輪防止曲げ加工) ■最大荷重: 300kg ■RBには補強支柱が付属します。3種類サイズから最適なものをご用意します。段差の断面寸法をお送りください ■納期目安: 約3~4日
※車両にはお使いいただけません ※段差の形、設置場所の状況によってお使いいただけません

キャスコーナー 50mm段差用

商品コード	本体価格
EMI-CA050M (本体)	8,500円(税別)
EMI-SA050-○ (コーナー)	8,000円(税別)

※○には左右番号(R、L)が入ります。

■サイズ: ①W300×H45×D335mm ②W250×H45×D335mm ■重量: ①5.5kg ②2.5kg ■材質: ダクタイル鋳鉄製(焼付塗装) ■仕様: ノンスリップ表面加工 ■適用車種: 8t車まで ■付属品: ユニクロ製連結用ボルト(φ10)、ナット、ワッシャー ■納期目安: 約3~4日

キャスコーナー 70mm段差用

商品コード	本体価格
EMI-CA070M (本体)	8,500円(税別)
EMI-SA070-○ (コーナー)	8,000円(税別)

※○には左右番号(R、L)が入ります。

■サイズ: ①W300×H65×D335mm ②W250×H65×D335mm ■重量: ①5.9kg ②2.7kg ■材質: ダクタイル鋳鉄製(焼付塗装) ■仕様: ノンスリップ表面加工 ■適用車種: 8t車まで ■付属品: ユニクロ製連結用ボルト(φ10)、ナット、ワッシャー ■納期目安: 約3~4日

キャスコーナー 100mm段差用

商品コード	本体価格
EMI-CA100M (本体)	8,800円(税別)
EMI-SA100 (コーナー)	8,000円(税別)

※○には左右番号(R、L)が入ります。

■サイズ: ①W300×H95×D335mm ②W335×H95×D335mm ■重量: ①6.2kg ②4.7kg ■材質: ダクタイル鋳鉄製(焼付塗装) ■仕様: ノンスリップ表面加工 ■適用車種: 8t車まで ■付属品: ユニクロ製連結用ボルト(φ10)、ナット、ワッシャー ■納期目安: 約3~4日



EKA-PBLAK-PG
¥15,000

パーキングブロック Pablo AK

かまぼこ型の曲線美を意識した「Pablo AK」。従来のコンクリート製のブロックに比べて軽量なため大量発送の際でもコストを抑えられます。

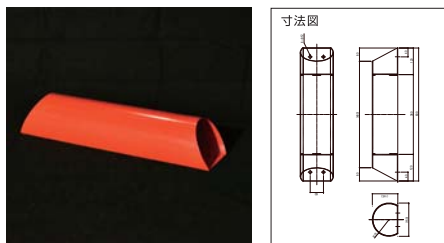

カラーバリエーション

ピュアホワイト (PW)	アイボリーホワイト (W)	シルバー (S)	コグ茶 (KG)
パールグレー (PG)	半艶ブラック (T)	シグナルレッド (SR)	ターキッシュブルー (TB)
トラフィックイエロー (3E)	ゲルブグリーン (GG)		

パーキングブロック Pablo AK

商品コード EKA-PBLAK-〇〇 本体価格 15,000円(税別)

※〇〇にはカラー番号 (PW, W, S, KG, PG, T, SR, TB, 3E, GG) が入ります
 ■サイズ: W600×H115×D150mm ■重量: 4.0kg ■材質: S5400 t 2.3 ■表面処理: 電気亜鉛メッキ (三価クロメート) 処理後、ポリエステル系粉末塗装 ■対応車両: 2t車両まで ■付属品 (アンカー) なし ■個数: 1個 ■本体色のタッチアップ同梱 ■納期目安: 約2~3週間



EKA-PBLAC-3E
¥15,000

パーキングブロック Pablo AC

円柱形状がポップで個性的なデザインの「Pablo AC」。スペインのインダストリアルデザイナー-Marcelo Alegre 氏とのコラボレーション製品です。



カラーバリエーション

ピュアホワイト (PW)	アイボリーホワイト (W)	シルバー (S)	コグ茶 (KG)
パールグレー (PG)	半艶ブラック (T)	シグナルレッド (SR)	ターキッシュブルー (TB)
トラフィックイエロー (3E)	ゲルブグリーン (GG)		

パーキングブロック Pablo AC

商品コード EKA-PBLAC-〇〇 本体価格 15,000円(税別)

※〇〇にはカラー番号 (PW, W, S, KG, PG, T, SR, TB, 3E, GG) が入ります
 ■サイズ: W840×H110×D89.1mm ■重量: 4.0kg ■材質: S5400 t 2.3 ■表面処理: 電気亜鉛メッキ (三価クロメート) 処理後、ポリエステル系粉末塗装 ■対応車両: 普通自動車まで ■付属品 (アンカー) なし ■個数: 1個 ■ベース部色 (黒限定) のタッチアップ同梱 ■納期目安: 約2~3週間

※寸法図は接地面がRCの場合を例として示しています※固定用の接着剤・アンカーは別途となります。専門の施工業者とお打ち合わせの上、接地面に適したアンカーの選定をしてください
 ※新しい塗装は後時間の腐蝕性に欠けます。ご使用状況を想定の上お問い合わせください※本製品の対応車両設定は製品単体におけるものです。設置方法によって条件は変化します
 ※自動車の最低地上高によって車体と干渉する恐れがあります。製品寸法および駐する自動車の最低地上高を必ずご確認ください※特注で社名を入れることができます



EKA-DCL-1
¥17,000

サイクルスタンド D-NA クリップ床付タイプ

強く、錆びにくいステンレス製「ディーナ クリップ」。クリップ機構付きなのでタイヤサイズを問いません。V字型のおしゃれなサイクルスタンドです。

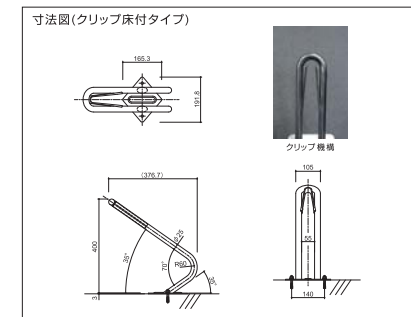

D-NA クリップ床付タイプ

商品コード EKA-DCL-1 本体価格 17,000円(税別)

※サイズ: [本体]W191.8(ベース巾)×H403×D376.7mm [パイプ太さ]φ25.0mm [タイヤ部分幅]55mm ■重量: 2kg ■材質: [パイプ部]SUS304 φ25 t2.0 [ベースプレート部]SUS304 2B t3.0 ■付属品: 後施工アンカー-M8×50 (2個) ■仕様: クリップ機構 ■納期目安: 約7日
 ※設置には、RC基礎 (別途) が必要です (タイルやアスファルトには設置できません)
 ※工事費は含まれておりません※路線便出荷の為、時間指定や受取人不在の現場搬入はできません※凸凹な面は避け、水平な面に施工してください※自転車スタンド以外の用途で、使用しないでください※クリップ部分の隙間に指を挟まないよう取り扱いに注意してください※20台以上の発注の場合は、別途見積りとなります



EMI-CP-500-GY
¥9,800

サイクル・ポジション

樹脂製ラックが駐輪場のイメージを変える！住宅、店舗、公共施設などでの駐輪に。



サイクル・ポジション

商品コード EMI-CP-500-〇〇 本体価格 9,800円(税別)

※〇〇にはカラー番号 (OR, GR, GY) が入ります
 ■サイズ: W500×H235×D300mm (±5mm) ■重量: 約6kg ■材質: ポリプロピレン+ポリエチレンの混合材 ■使用可能タイヤ径: 18~28インチ ■使用可能タイヤ幅: (内側)~38mm、(外側)~55mm ■付属品: 取扱説明書、コンクリートアンカー (M8×70mm) 1本、(M8×90mm) 1本、粘着テープ (幅20mm×2000mm) ■納期目安: 約3~4日



EKA-LLATINA-EG
¥34,000

D-NA Llatina ラティーナ

風にたなびく帆船をイメージした「ラティーナ」。
鋳物ならではの有機的曲線美に仕上げました。



カラーバリエーション

KT 黒高色 (くろとび)	OG 老緑色 (おいみどり)	EG 海老茶色 (えびぢゃ)
------------------	-------------------	-------------------

D-NA Llatina ラティーナ

送料別途

商品コード EKA-LLATINA-OO 本体価格 34,000円(税別)

※〇にはカラー番号(KT, OG, EG)が入ります
 ■サイズ: W92.4×H498.2×D193.6mm ■重量: 約2.7kg ■材質: アルミ製(鋳物) ■表面処理: アクリル樹脂焼付塗装 ■推奨ピッチ: 600mm ■タイヤサイズ: 20~28インチ ■タイヤ幅: ~55mm ■納期目安: 約2~3週間
 ※設置には、RC基礎(別途)が必要です(タイルやアスファルトには設置できません)
 ※工費は含まれておりません
 ※路線便の為、時間指定や受取人不在の現場搬入はできません

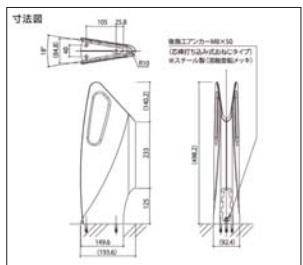

EKA-DCE-I
¥24,000

サイクルスタンド D-NA チェスタ



スカッシュに似たスポーツCESTA(チェスタ)で使用するラケットをイメージしたスポーティで安定感のあるサイクルスタンド。スペイン人デザイナーとのコラボレーション作品です。

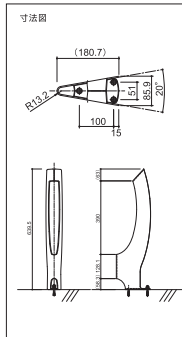

D-NA CESTA チェスタ

送料別途

商品コード EKA-DCE-I 本体価格 24,000円(税別)

■サイズ: W86.8×H639.4×D181.3mm ■重量: 3kg ■材質: SUS304 2B t3.0 ■表面処理: バイブレーション#60 ■付属品: 後施工アンカー-M8×50(3個) ■納期目安: 約2~3週間
 ※設置には、RC基礎(別途)が必要です(タイルやアスファルトには設置できません)※工費は含まれておりません
 ※路線便の為、時間指定や受取人不在の現場搬入はできません



Point

重い荷物や子どもの乗り降りが格段に楽になる革新的な安定性

自転車の前輪をグッと入れることで倒れなくなる構造は、日々買い物や子どもの送り迎えをするお母さんお父さんに最適な機能。前輪を安定させることで格段に積み降ろしに楽になります。またロードバイク等、自転車にスタンドが付いていないものも自立させることが可能です。



ステンレスならではのサビに強い防錆性

使用環境が屋外のため、サビに強いステンレスで制作しています。ステンレスはStain(汚れ)less(ない)の語源の通り、他の金属に比べて汚れに強い素材です。また表面は重厚感を感じさせ落ち着きのあるバイブレーション仕上げを施しています。



EKA-DPM-S-A
¥25,000

サイクルスタンド D-NA PMタイプ/PKタイプ

列柱をイメージした景観配慮型サイクルスタンド。オブジェとしても外部空間を彩ります。



① PMタイプ ② PKタイプ

D-NA

①PMタイプ(円柱) ②PKタイプ(角柱)

送料別途

商品コード	本体価格
① EKA-DPM-〇〇-A (自転車マーク有) 円柱タイプ	25,000円(税別) <input type="checkbox"/>
① EKA-DPM-〇〇-N (自転車マーク無) 円柱タイプ	23,700円(税別) <input type="checkbox"/>
② EKA-DPK-〇〇-A (自転車マーク有) 角柱タイプ	23,000円(税別) <input type="checkbox"/>
② EKA-DPK-〇〇-N (自転車マーク無) 角柱タイプ	21,800円(税別) <input type="checkbox"/>

※〇にはカラー番号(PW, W, S, KG, PG, T, SR, TB, 3E, GG)が入ります
 ■サイズ: ①φ139.8×H800mm②W140×H800×D110mm ■中央部分: 幅60mm ■車輪止めまでの幅: 324mm ■壁面からの最低寸法: 50mm ■2台の自転車の間: 600mm ■必要奥行き: 約1800mm ■重量: ①約6.0kg②約5.0kg ■材質: [本体部] 鋼管 STK400 φ139.8 t3.6(ベース部)SPHC t6.0 ■表面処理: 電気亜鉛メッキ(三価クロメート)処理後、ポリエステル系粉末塗装 ■付属品: 後施工アンカー-M10×60(2個) ■納期目安: 約2~3週間
 ※設置には、RC基礎(別途)が必要です(タイルやアスファルトには設置できません)
 ※工費は含まれておりません
 ※路線便の為、時間指定や受取人不在の現場搬入はできません

カラーバリエーション

ピュアホワイト (PW)	アイボリーホワイト (W)	シルバー (S)	コゲ茶 (KG)
パールグレー (PG)	半艶ブラック (T)	シグナルレッド (SR)	ターキッシュブルー (TB)
トラフィックイエロー (3E)	ゲルブグリーン (GG)		



EKA-DPMS-PW
¥16,000

サイクルスタンド D-NA PM-Sタイプ

円柱を大胆に斜めにカットしたデザインは、シンプルかつシャープな印象を与えます。



D-NA PM-Sタイプ

送料別途

商品コード EKA-DPMS-〇〇 本体価格 16,000円(税別)

※〇にはカラー番号(PW, W, S, KG, PG, T, SR, TB, 3E, GG)が入ります
 ■サイズ: φ139.8×H630mm ■重量: 約5.0kg ■材質: [本体部] 鋼管STK400 t3.6(ベース部)SPHC t6.0 ■対応タイヤサイズ: 20~28インチ ■表面処理: 電気亜鉛メッキ(三価クロメート)処理後、ポリエステル系粉末塗装 ■付属品: 後施工アンカー-M10×60 ■納期目安: 約2~3週間
 ※設置には、RC基礎(別途)が必要です(タイルやアスファルトには設置できません)
 ※工費は含まれておりません
 ※路線便の為、時間指定や受取人不在の現場搬入はできません

カラーバリエーション

ピュアホワイト (PW)	アイボリーホワイト (W)	シルバー (S)	コゲ茶 (KG)
パールグレー (PG)	半艶ブラック (T)	シグナルレッド (SR)	ターキッシュブルー (TB)
トラフィックイエロー (3E)	ゲルブグリーン (GG)		

省電力

【発電機に使える灯数】1600wの場合

白熱投光器 8灯 消費電力200W(1,800lm)	LED投光器 64灯 消費電力25W(2,000lm) ※当社LEDクランプライトLWT-2000C
---	--

LEDなら、他の電動工具も同時に使える!

長寿命

【使用時間】

白熱球 1000時間	LED電球 40000時間
----------------------	-------------------------

LEDなら、交換回数が少ない!

明るい

白熱球 **LED電球**

色温度 暖かい色 2800K	白い色 6500K
明るさ 日没40分前の明るさ あたたかくやさしい	晴天正午の太陽光と同じ明るさ 清々しくさわやか

LEDなら、太陽光と同じ明るさ

丈夫

防水 防じん 落下

屋外でも安心、防雨仕様【IP65】
※LED電球・LED投光器はIP54になります。

省電力

消費電力が少ないから
1つの発電機で沢山使える

長寿命

製品寿命が長いから
買い替えや交換の手間が少ない

快適なあかり

昼光色だから作業がしやすい
清々しいさわやかな光色

虫がよりにくい

LED特有の光の波長で
虫がよりにくい

熱くなりやすい

白熱球に比べ赤外線が少ないため、
光線に熱が少なく夏場や閉ざされた空間などでも
快適にご使用いただけます

演色性
83Ra

LED クランプライト **一体型**

LED
LEDクランプライト

商品コード	本体価格
① EIR-LWT-2000C (2000lm)	9,980円(税別)
② EIR-LWT-3000C (3000lm)	13,280円(税別)
③ EIR-LWT-5500C (5500lm)	16,280円(税別)

■サイズ: ①約W170×H467×D116mm ■重量: ①約210g②約2030g③約2160g ■明るさ: ①2000lm②3000lm③5500lm ■色温度: 6500K ■配光角: 110° ■消費電力: ①25W②35W③52W ■保護等級(防水性能): IP65 ■設計寿命: 40000時間 ■電源コード長さ: 約5m ■クランプ式一体型 ■クランプ幅調整・最大9m ■電源プラグ: 3極タイプ ■LED■光色: 昼光色 ■電源: AC100V、50/60Hz ■設置場所: 屋内/軒下 ■広配光、防雨型 ■納期目安: 約5日
※スタンドは別売です

別売専用ベース使用时

LED 投光器 **交換型**

LED
LED投光器

商品コード	本体価格
① EIR-LWT-2000CK (2000lm)	11,680円(税別)
② EIR-LWT-3000CK (3000lm)	16,280円(税別)
③ EIR-LWT-5500CK (5500lm)	21,280円(税別)

■サイズ: ①約W150×H309×D280mm②約W197×H379×D344mm ■重量: ①約1.35kg②約2.15kg③約2.48kg ■明るさ: ①2000lm②3000lm③5500lm ■色温度: 6500K ■配光角: 120° ■消費電力: ①18W②27W③45W ■保護等級(防水性能): IP5 ■設計寿命: 40000時間 ■電源プラグ: 3極タイプ ■LED■光色: 昼光色 ■電源: AC100V、50/60Hz ■設置場所: 屋内/屋外用 ■広配光、防雨型 ■納期目安: 約5日

LED クランプライト

LED
LEDクランプライト

商品コード	本体価格
EIR-LWT-7500C-AJ	23,000円(税別)

■サイズ: 約W300×H450×D1120mm ■重量: 約2.2kg ■明るさ: 7500lm ■配光角: 約110°~290° ■色温度: 5000K ■定格消費電力: 62W ■設計寿命: 40000時間 ■VCTFケーブル: 約5m ■全光束: 7500lm (ハロゲンランプ400形相当) ■LED■光色: 昼白色 ■設置場所: 屋内専用 ■電源: AC100V、50/60Hz ■保護等級: IP5 ■納期目安: 約5日

LED ベースライト

LED
LEDベースライト

商品コード	本体価格
① EIR-LWT-7500B-AJ (7500lm)	23,000円(税別)
② EIR-LWT-10000B-AJ (10000lm)	25,000円(税別)

■サイズ: 約W300×H270×D215mm ■重量: 約2.3kg ■明るさ: ①7500lm②10000lm ■配光角: 約100°~290° ■色温度: 5000K ■定格消費電力: ①62W②71W ■設計寿命: 40000時間 ■VCTFケーブル: 約5m ■全光束: ①7500lm (ハロゲンランプ400形相当) ②10000lm (ハロゲンランプ500形相当) ■電源プラグ: 2芯 ■LED■光色: 昼白色 ■定格入力電流: ①0.63A②0.752A ■設置場所: 屋内専用 ■電源: AC100V、50/60Hz ■保護等級: IP5 ■納期目安: 約5日

LED クランプライト専用ベース

LEDクランプライト専用ベース

商品コード	本体価格
EIR-LWT-CB	1,980円(税別)

■サイズ: 約W153×H67×D181mm [使用時] 170×181×290mm ■重量: 約580g ■材質: アルミダイキャスト ■LEDクランプライト専用ベース ■適合商品: LWT-2000C、LWT-3000C、LWT-5500C ■納期目安: 約5日

投光器用交換電球

投光器用交換電球

商品コード	本体価格
① EIR-LDR18D-H (2000lm)	6,480円(税別)
② EIR-LDR27D-H-E39 (3000lm)	9,980円(税別)
③ EIR-LDR45D-H-E39 (5500lm)	13,280円(税別)

■サイズ: ①φ120×159mm②φ135×211mm③φ158×241mm ■重量: ①約230g②約520g③約850g ■材質: アルミ、ポリカーボネート、PBT ■明るさ: ①2000lm②3000lm③5500lm ■色温度: 6500K ■配光角: 120° ■消費電力: ①18W②27W③45W ■保護等級(防水性能): IP5 ■設計寿命: 40000時間 ■LED■光色: 昼光色 ■定格電圧: AC100V ■屋内/屋外用 ■防雨型 ■口金種類: ①E26②E39 ■納期目安: 約5日

LED ベースライト AC 式 **置き型**

安心の防水・防塵性と大光量をコンパクトボディに凝縮。

LED
LEDベースライトAC式

商品コード	本体価格
① EIR-LWT-500BA (500lm)	4,980円(税別)
② EIR-LWT-1000BA (1000lm)	6,480円(税別)
③ EIR-LWT-2000BA (2000lm)	11,580円(税別)
④ EIR-LWT-4000BA (4000lm)	13,800円(税別)

■サイズ: ①②約W169×H264×D179mm③約W226×H316×D225mm④約W234×H342×D249mm ■重量: ①②約940g③約1850g④約2320g ■明るさ: ①500lm②1000lm③2000lm④4000lm ■色温度: 6500K ■配光角: 110° ■消費電力: ①7W②13W③25W④50W ■保護等級(防水性能): IP65 ■定格入力電流: ①②0.072A③0.225A④0.520A ■設計寿命: 40000時間 ■電源コード長さ: 約2m ■置き型 ■電源プラグ: 3極タイプ ■LED■光色: 昼光色 ■電源: AC100V、50/60Hz ■設置場所: 屋内/軒下 ■広配光、防雨型 ■納期目安: 約5日

LED スタンドライト **投光器**

広く、明るく、現場の照明に最適なライト。

LED
LEDスタンドライト 1灯

商品コード	本体価格
EIR-LWT-5000ST	15,980円(税別)

■サイズ: 約W845×H880~1850×D738mm ■重量: 約3.44kg ■明るさ: 10000lm ■色温度: 6500K ■配光角: 110° ■消費電力: 50W ■保護等級(防水性能): IP65 ■定格入力電流: 0.520A ■設計寿命: 40000時間 ■電源コード長さ: 約5m ■投光器 ■電源プラグ: 3極タイプ ■LED■光色: 昼光色 ■電源: AC100V、50/60Hz ■設置場所: 屋内/屋外用 ■広配光、防雨型 ■納期目安: 約5日

LED スタンドライト **投光器**

LED
LEDスタンドライト 2灯

商品コード	本体価格
EIR-LWT-10000ST	24,800円(税別)

■サイズ: 約W845×H880~1850×D738mm ■重量: 約5.17kg ■明るさ: 10000lm ■色温度: 6500K ■配光角: 110° ■消費電力: 100W ■保護等級(防水性能): IP65 ■定格入力電流: 1.040A ■設計寿命: 40000時間 ■電源コード長さ: 約5m ■投光器 ■電源プラグ: 3極タイプ ■LED■光色: 昼光色 ■電源: AC100V、50/60Hz ■設置場所: 屋内/屋外用 ■広配光、防雨型 ■納期目安: 約5日



バケットポス

バケットポスはプロ～DIYユーザーまで愛されているツールバック、腰袋、ニーパッドをラインナップ。特にツールバック、腰袋はタフなつくりで米国のプロフェッショナルに愛されています。



収納イメージ



収納イメージ



上からのイメージ

**バケットポス
バケット56** **送料別送**
商品コード 本体価格
ETH-10056 9,200円(税別) **¥**

■600ポリリープストップ素材 ■56収納ポケット
■ほぼすべての5ガロンバケツに対応 ■内部には大きな
な工具を収納可 ■納期目安：在庫の場合：2～3営業
日以内発送（一部地域は数日かかる場合あり）在庫無
の場合：2～3ヶ月

パラシュートバッグ **送料別送**
商品コード 本体価格
ETH-25001 4,100円(税別) **¥**

■サイズ：D250×L170mm ■ヘビードューティーキ
ャンバス素材 ■5ガロンバケツに3～4個収納可 ■ポ
ケットを絞ることで細かなパーツの落下を防ぐ ■納
期目安：在庫の場合：2～3営業日以内発送（一部地
域は数日かかる場合あり）在庫無の場合：2～3ヶ月

ガーデンポス **送料別送**
商品コード 本体価格
ETH-GB20010 6,000円(税別) **¥**

■600ポリリープストップ素材 ■12ポケット ■
様々なガーデン用品の収納に最適 ■フロップクリッ
プ付 ■ほぼすべての5ガロンバケツに対応 ■納期目
安：在庫の場合：2～3営業日以内発送（一部地域は
数日かかる場合あり）在庫無の場合：2～3ヶ月

*カバリーのみ販売です。バケツ・工具等は付属していません*輸入品につき、輸送時のキズや汚れなどがある場合があります



収納イメージ



収納イメージ



**エアリフト
サスペンションリグ** **送料別送**
商品コード 本体価格
ETH-50100 14,800円(税別) **¥**

■2バッグ、12ポケット、ハンマーループ1 ■600ポリ
リープストップ素材 ■ベルトはウエスト最大約
132cmまでフィット ■大容量で位置調整可能なツ
ールバック(腰袋) ■高性能なプロ仕様調整システム
■取り外し可能なパッド付きサスペンダー ■納期目安
：在庫の場合：2～3営業日以内発送（一部地域は数日
かかる場合あり）在庫無の場合：2～3ヶ月

ハンディーマン リグ **送料別送**
商品コード 本体価格
ETH-50250 9,000円(税別) **¥**

■3バッグ、11ポケット ■600ポリリープストップ
素材 ■ベルトはウエスト最大約132cmまでフィット
■大容量、位置調整可能なツールバック(腰袋) ■納期
目安：在庫の場合：2～3営業日以内発送（一部地
域は数日かかる場合あり）在庫無の場合：2～3ヶ月

ツールポーチ Flap Fit **送料別送**
商品コード 本体価格
ETH-54140 3,400円(税別) **¥**

■9ポケット ■Flap Fit™(フラップフィット)採用で
簡単取付 ■600ポリリープストップ素材 ■納期目
安：在庫の場合：2～3営業日以内発送（一部地
域は数日かかる場合あり）在庫無の場合：2～3ヶ月

*カバリーのみ販売です。工具等は付属していません*輸入品につき、輸送時のキズや汚れなどがある場合があります

ガーデンツール3個セットA・C/ ポリーバロウ/ ポリーバロウ Pro/ スチールバロウ Pro



①ラウンドシャベル
ファイバー
Dグリップ



②スクエアシャベル
ファイバー
Dグリップ



③ガーデンレーキ 16



①ラウンドシャベル
ファイバー
Dグリップ



②ラウンドシャベル



③ドレンスベード
Dグリップ

ガーデンツール3個セットA **送料別送**
商品コード 本体価格
ETH-TTGS-3A 12,400円(税別) **¥**

■サイズ：①W230×L1080×D140mm②W240×L1080×D110mm③
W400×L1620×D90mm ■材質：①②鉄、ファイバーグラス、樹脂③鉄、ハードウ
ッド、樹脂 ■①ラウンド型シャベル②スクエア型シャベル③16本爪スチールレー
キ ■納期目安：在庫の場合：2～3営業日以内発送（一部地域は数日かかる場合あ
り）在庫無の場合：2～3ヶ月

*輸入品につき鉄部分のキズ、ロゴのかすれ、ペイントロス、汚れなどがある場合があります

ガーデンツール3個セットC **送料別送**
商品コード 本体価格
ETH-TTGS-3C 12,600円(税別) **¥**

■サイズ：①W230×L1080×D140mm②W230×L1450×D140mm③
W200×L1180×D70mm ■材質：①鉄、ファイバーグラス、樹脂②③鉄、ハードウ
ッド、樹脂 ■①ラウンド型シャベル②スベードシャベル ■納期目安：在庫の場
合：2～3営業日以内発送（一部地域は数日かかる場合あり）在庫無の場合：2～3ヶ
月



5cf ポリーバロウ **送料別送**
商品コード 本体価格
ETH-SP5 12,000円(税別) **¥**

■サイズ：W640×L710×D1410mm ■材質：[トレ
イ]樹脂[台車]ハードウッド、鉄、ゴムタイヤ ■140L
ポリートレイ ■納期目安：在庫の場合：2～3営業日
以内発送（一部地域は数日かかる場合あり）在庫無
の場合：2～3ヶ月



6cf ポリーバロウPro **送料別送**
商品コード 本体価格
ETH-RP625 18,500円(税別) **¥**

■サイズ：W750×L670×D1520mm ■材質：[トレ
イ]樹脂[台車]ハードウッド、鉄、ゴムタイヤ ■169L
ポリートレイ ■納期目安：在庫の場合：2～3営業日
以内発送（一部地域は数日かかる場合あり）在庫無
の場合：2～3ヶ月



6cf スチールバロウPro **送料別送**
商品コード 本体価格
ETH-R625 21,500円(税別) **¥**

■サイズ：W650×L690×D1470mm ■材質：[トレ
イ]鉄[台車]ハードウッド、鉄、ゴムタイヤ ■169Lス
チールトレイ ■納期目安：在庫の場合：2～3営業日
以内発送（一部地域は数日かかる場合あり）在庫無
の場合：2～3ヶ月

*輸入品につき鉄部分のキズ、ロゴのかすれ、ペイントロス、汚れなどがある場合があります



ETH-FS1506
¥26,600

ファイバー脚立シングルステップ

Point 商品特長



ツールホルダー天板 Raptor Top
ダブルリベット 7.5cm ワイドステップ
丈夫なスチールプレス (中折れ仕様)
ファイバー部をガードするヘビードューティグリップブーツ Raptor Boot



ファイバーステップ2ft (オレンジ)

商品コード ETH-FS1502 本体価格 11,000円(税別)

■サイズ: [使用時] W440×H650×D460mm [収納時] W440×H740×D170mm ■重量: 4.1kg ■呼び長: 2ft (60cm) ■材質: ファイバーグラス (FRP) ■仕様: ファイバー部をガードするヘビードューティグリップブーツRaptorBoot、ダブルリベット7.5cmワイドステップ、昇降時の衝撃を吸収するSHOXシステム、ツールホルダー天板RaptorTop、丈夫で安定感のあるワイドプレス、丈夫なスチールプレス (中折れ仕様)、軽量片側昇降脚立 ■耐荷重: 135kg ■納期目安: [在庫有の場合] 2~3営業日以内発送 (一部地域は数日かかる場合あり) [在庫無の場合] 2~3ヶ月



ファイバー脚立シングルステップ3ft (オレンジ)

商品コード ETH-FS1503 本体価格 18,200円(税別)

■サイズ: [使用時] W460×H870×D580mm [収納時] W460×H960×D150mm ■重量: 5.4kg ■呼び長: 3ft (90cm) ■材質: ファイバーグラス (FRP) ■仕様: ファイバー部をガードするヘビードューティグリップブーツRaptorBoot、ダブルリベット7.5cmワイドステップ、昇降時の衝撃を吸収するSHOXシステム、ツールホルダー天板RaptorTop、丈夫で安定感のあるワイドプレス、丈夫なスチールプレス (中折れ仕様)、軽量片側昇降脚立 ■耐荷重: 135kg ■納期目安: [在庫有の場合] 2~3営業日以内発送 (一部地域は数日かかる場合あり) [在庫無の場合] 2~3ヶ月



ファイバー脚立シングルステップ4ft (オレンジ)

商品コード ETH-FS1504 本体価格 20,900円(税別)

■サイズ: [使用時] W500×H1160×D730mm [収納時] W500×H1260×D150mm ■重量: 6.8kg ■呼び長: 4ft (120cm) ■材質: ファイバーグラス (FRP) ■仕様: ファイバー部をガードするヘビードューティグリップブーツRaptorBoot、ダブルリベット7.5cmワイドステップ、昇降時の衝撃を吸収するSHOXシステム、ツールホルダー天板RaptorTop、丈夫で安定感のあるワイドプレス、丈夫なスチールプレス (中折れ仕様)、軽量片側昇降脚立 ■耐荷重: 135kg ■納期目安: [在庫有の場合] 2~3営業日以内発送 (一部地域は数日かかる場合あり) [在庫無の場合] 2~3ヶ月



ファイバー脚立シングルステップ6ft (オレンジ)

商品コード ETH-FS1506 本体価格 26,600円(税別)

■サイズ: [使用時] W580×H1740×D1030mm [収納時] W580×H1870×D150mm ■重量: 9.5kg ■呼び長: 6ft (180cm) ■材質: ファイバーグラス (FRP) ■仕様: ファイバー部をガードするヘビードューティグリップブーツRaptorBoot、ダブルリベット7.5cmワイドステップ、昇降時の衝撃を吸収するSHOXシステム、ツールホルダー天板RaptorTop、丈夫で安定感のあるワイドプレス、丈夫なスチールプレス (中折れ仕様)、軽量片側昇降脚立 ■耐荷重: 135kg ■納期目安: [在庫有の場合] 2~3営業日以内発送 (一部地域は数日かかる場合あり) [在庫無の場合] 2~3ヶ月



ファイバー脚立シングルステップ8ft (オレンジ)

商品コード ETH-FS1508 本体価格 33,700円(税別)

■サイズ: [使用時] W650×H2320×D1330mm [収納時] W650×H2480×D150mm ■重量: 12.7kg ■呼び長: 8ft (240cm) ■材質: ファイバーグラス (FRP) ■仕様: ファイバー部をガードするヘビードューティグリップブーツRaptorBoot、ダブルリベット7.5cmワイドステップ、昇降時の衝撃を吸収するSHOXシステム、ツールホルダー天板RaptorTop、丈夫で安定感のあるワイドプレス、丈夫なスチールプレス (中折れ仕様)、軽量片側昇降脚立 ■耐荷重: 135kg ■納期目安: [在庫有の場合] 2~3営業日以内発送 (一部地域は数日かかる場合あり) [在庫無の場合] 2~3ヶ月



ファイバー脚立シングルステップ10ft (オレンジ)

商品コード ETH-FS1510 本体価格 47,000円(税別)

■サイズ: [使用時] W730×H2900×D1630mm [収納時] W730×H3090×D150mm ■重量: 17.2kg ■呼び長: 10ft (300cm) ■材質: ファイバーグラス (FRP) ■仕様: ファイバー部をガードするヘビードューティグリップブーツRaptorBoot、ダブルリベット7.5cmワイドステップ、昇降時の衝撃を吸収するSHOXシステム、ツールホルダー天板RaptorTop、丈夫で安定感のあるワイドプレス、丈夫なスチールプレス (中折れ仕様)、軽量片側昇降脚立 ■耐荷重: 135kg ■納期目安: [在庫有の場合] 2~3営業日以内発送 (一部地域は数日かかる場合あり) [在庫無の場合] 2~3ヶ月

ビス【鉄部用】



匠カ HAIRI ドリルビス SUS410/サラ

商品コード	サイズ (mm)	入数	本体価格
ENG-201413	4.0×13	700本入	6,250円(税別)
ENG-201414	4.0×16	700本入	6,250円(税別)
ENG-201415	4.0×19	700本入	7,500円(税別)
ENG-201416	4.0×25	600本入	6,400円(税別)
ENG-201417	4.0×30	500本入	5,450円(税別)
ENG-201418	4.0×35	300本入	4,400円(税別)
ENG-201419	4.0×40	300本入	4,400円(税別)
ENG-201420	4.0×45	250本入	4,050円(税別)
ENG-201421	4.0×50	150本入	2,500円(税別)

■材質: ステンレスSUS410 ■表面処理: パシパート処理 ■頭部形状: サラ ■納期目安: 3~4日



匠カ HAIRI ドリルビス SUS410/ナベ

商品コード	サイズ (mm)	入数	本体価格
ENG-201537	4.0×10	1000本入	8,900円(税別)
ENG-201538	4.0×13	700本入	6,450円(税別)
ENG-201539	4.0×16	700本入	6,450円(税別)
ENG-201540	4.0×19	500本入	6,000円(税別)
ENG-201541	4.0×25	400本入	4,850円(税別)
ENG-201542	4.0×30	400本入	4,850円(税別)
ENG-201543	4.0×35	300本入	4,500円(税別)
ENG-201544	4.0×40	250本入	3,800円(税別)
ENG-201545	4.0×45	150本入	2,750円(税別)
ENG-201546	4.0×50	100本入	1,850円(税別)

■材質: ステンレスSUS410 ■表面処理: パシパート処理 ■頭部形状: ナベ ■納期目安: 3~4日



匠カ HAIRI ドリルビス SUS410/ブロンズ(ナベ)

商品コード	サイズ (mm)	入数	本体価格
ENG-201423	4.0×13	700本入	
ENG-201424	4.0×16	700本入	7,750円(税別)
ENG-201425	4.0×19	500本入	
ENG-201426	4.0×25	400本入	5,950円(税別)
ENG-201427	4.0×30	400本入	

■材質: ステンレスSUS410 ■表面処理: パシパート処理 ■頭部形状: ナベ(ブロンズ) ■納期目安: 3~4日



匠カ HAIRI ドリルビス SUS410/ヘックス 全ネジ

商品コード	サイズ (mm)	入数	本体価格
ENG-201555	5.0×16	400本入	5,350円(税別)
ENG-201556	5.0×19	400本入	6,900円(税別)
ENG-201557	5.0×25	300本入	5,250円(税別)
ENG-201558	5.0×30	300本入	
ENG-201559	5.0×35	200本入	4,250円(税別)
ENG-201560	5.0×40	200本入	
ENG-201561	5.0×45	150本入	3,800円(税別)
ENG-201562	5.0×50	150本入	

■材質: ステンレスSUS410 ■表面処理: パシパート処理 ■頭部形状: ヘックス ■納期目安: 3~4日



匠カ HAIRI ドリルビス SUS410/シンワッシャー 全ネジ

商品コード	サイズ (mm)	入数	本体価格
ENG-201428	4.0×13	700本入	7,750円(税別)
ENG-201429	4.0×16	600本入	6,350円(税別)
ENG-201430	4.0×19	500本入	6,500円(税別)
ENG-201431	4.0×25	400本入	5,950円(税別)
ENG-201432	4.0×30	400本入	
ENG-201433	4.0×35	300本入	4,850円(税別)
ENG-201434	4.0×40	250本入	4,250円(税別)

■材質: ステンレスSUS410 ■表面処理: パシパート処理 ■頭部形状: シンワッシャー ■納期目安: 3~4日



匠カ HAIRI ドリルビス SUS410/プレート

商品コード	サイズ (mm)	入数	本体価格
ENG-201440	5.0×16	700本入	9,350円(税別)
ENG-201441	5.0×19	500本入	6,700円(税別)
ENG-201442	5.0×25	400本入	5,350円(税別)
ENG-201443	5.0×35	300本入	5,300円(税別)

■材質: ステンレスSUS410 ■表面処理: パシパート処理 ■頭部形状: プレート ■納期目安: 3~4日



匠カ HAIRI ドリルビス SUS410/ヘックス 半ネジ

商品コード	サイズ (mm)	入数	本体価格
ENG-201570	6.0×105	200本入	10,000円(税別)
ENG-201571	6.0×115	180本入	
ENG-201572	6.0×135	130本入	8,300円(税別)

■材質: ステンレスSUS410 ■表面処理: パシパート処理 ■頭部形状: ヘックス ■納期目安: 3~4日

Point 特殊設計されたビスは 打ちづらい「面」でも「体勢」でもスムーズな入りを実現

何故、斜めでも入るのか? ポイントは特殊な刃先

各用途に対応した豊富な頭部形状

切り刃が厚い、ノックライン、ワックス処理、先端部のドリル刃切りが厚く刃先角度が高い為、挿入時に安定。また、ネジ部に入ったノックラインと表面のワックス処理でよりスムーズな入りを実現。

取り出しやすい小袋包装

各ケースの中のビスは、取り出しやすい小袋に分けて包装されています。小袋はポーチやバッグに納まりやすく持ち運びが便利。※小袋分けされていない商品も一部ございます

植付角度は業界トップクラスの12°を保持。パイプのような曲面でも厳しい体勢でも打ち込むことが出来ます。

ダイヤモンドカッター<フリーブレード>

納期目安: 約3~4日

耐久重視 SDカッター-8X **鉄筋コンクリート切断用**

商品コード	外径	刃厚	キリ高	内径	リング	本体価格
ESD-SD-RX4	105	2.2	8.0	20.0	15	12,900円(税別) B
ESD-SD-RX5	125	2.2	8.0	22.0	20	20,000円(税別) C
ESD-SD-RX6	150	2.2	8.0	22.0	20	24,300円(税別) B
ESD-SD-RX7	180	2.4	8.0	25.4	20/22	27,800円(税別) B
ESD-SD-RX8	203	2.4	8.0	25.4	20/22	30,600円(税別) B

波形基板で冷却効果促進。ロングセラライティム。

鉄筋コン	硬質コン	軟質コン	ブロック	石材	タイル
○	○	○	△	△	△

切れ味重視 剣豪 **鉄筋コンクリート切断用**

商品コード	外径	刃厚	キリ高	内径	リング	本体価格
ESD-RZ-K4	105	1.9	8.0	20.0	15	9,000円(税別) B
ESD-RZ-K5	125	1.9	8.0	22.0	20	13,100円(税別) B
ESD-RZ-K6	150	1.9	8.0	22.0	20	16,000円(税別) B
ESD-RZ-K7	180	2.1	8.0	25.4	20/22	20,000円(税別) B
ESD-RZ-K8	203	2.1	8.0	25.4	20/22	22,800円(税別) B

綺麗な仕上がりに、安全性の高いリムタイプ。鉄筋コンクリート・重晶石切断用カッター。

鉄筋コン	硬質コン	軟質コン	ブロック	石材	タイル
○	○	○	○	○	×

定番商品 RZプロテクト Mark II **鉄筋コンクリート切断用**

商品コード	外径	刃厚	キリ高	内径	リング	本体価格
ESD-RZ-F4	105	1.8	6.0	20.0	15	8,600円(税別) A
ESD-RZ-F5	125	2.0	6.0	22.0	20	11,500円(税別) A
ESD-RZ-F6	150	2.2	6.0	22.0	20	14,300円(税別) A
ESD-RZ-F7	180	2.2	6.0	25.4	20/22	17,200円(税別) A
ESD-RZ-F8	204	2.2	6.0	25.4	20/22	20,000円(税別) A

基礎側面までダイヤチップを伸ばすことで、基礎の摩擦防止と進捗性の向上。リムタイプ。

鉄筋コン	硬質コン	軟質コン	ブロック	石材	タイル
○	○	○	△	×	×

ブロック専用 ブロック職人 **ブロック切断用**

商品コード	外径	刃厚	キリ高	内径	リング	本体価格
ESD-RZ-B4	105	2.0	6.0	20.0	15	2,800円(税別) B
ESD-RZ-B5	125	2.0	6.0	22.0	20	3,600円(税別) B

ちょっとした切断に便利なセグメントカッター。ブロック、モルタル、赤レンガ、コンクリート用。

鉄筋コン	硬質コン	軟質コン	ブロック	石材	タイル
×	△	△	○	×	×

切れ味重視 タイルプロDX **タイル切断用**

商品コード	外径	刃厚	キリ高	内径	リング	本体価格
ESD-RS-DX4	105	1.0	5.0	20.0	15	8,900円(税別) B
ESD-RS-DX5	125	1.0	5.0	22.0	20	14,300円(税別) B

チップングが少なく、綺麗な切断面。薄刃仕様の切れ味重視のタイルカッター。

鉄筋コン	硬質コン	軟質コン	ブロック	石材	タイル
×	×	×	×	×	○

切れ味重視 ドライサーフェーサー **研削用カッ**

商品コード	外径	刃厚	キリ高	内径	リング	本体価格
ESD-DF-4M	100	6.0	4.5	20.0	15	13,000円(税別) B

研削用カッ

商品コード	外径	刃厚	キリ高	内径	リング	本体価格
ESD-DF-4ML	100	6.0	4.5	20.0	15	13,000円(税別) B
ESD-DF-5ML	125	6.0	4.5	22.0	20	19,400円(税別) B

十字チップにより研削力と耐久力の向上。型枠のバリ除去、研削用カッ。

鉄筋コン	硬質コン	軟質コン	ブロック	石材(DX)	タイル
○	○	○	○	△(○)	×

環境対策品 低騒音ナイト **鉄筋コンクリート切断用**

商品コード	外径	刃厚	キリ高	内径	リング	本体価格
ESD-LT-S4	105	2.0	8.0	20.0	15	10,900円(税別) C
ESD-LT-S5	125	2.0	8.0	22.0	20	14,500円(税別) C

切れそのままと耳障りな高音域をカット!!

鉄筋コン	硬質コン	軟質コン	ブロック	石材	タイル
○	○	○	○	○	×

切れ味重視 豪傑 **鉄筋コンクリート切断用**

商品コード	外径	刃厚	キリ高	内径	リング	本体価格
ESD-SE-G4	105	1.9	8.0	20.0	15	9,000円(税別) B
ESD-SE-G5	125	1.9	8.0	22.0	20	13,100円(税別) B
ESD-SE-G6	150	1.9	8.0	22.0	20	16,000円(税別) B
ESD-SE-G7	180	2.1	8.0	25.4	20/22	20,000円(税別) B
ESD-SE-G8	203	2.1	8.0	25.4	20/22	22,800円(税別) B

切れ味を重視したセグメントタイプ。鉄筋コンクリート・重晶石切断用カッター。

鉄筋コン	硬質コン	軟質コン	ブロック	石材	タイル
○	○	○	○	○	×

定番商品 SEプロテクト Mark II **鉄筋コンクリート切断用**

商品コード	外径	刃厚	キリ高	内径	リング	本体価格
ESD-SE-F4	105	1.8	6.0	20.0	15	8,600円(税別) A
ESD-SE-F5	125	2.0	6.0	22.0	20	11,500円(税別) A
ESD-SE-F6	150	2.2	6.0	22.0	20	14,300円(税別) A
ESD-SE-F7	180	2.2	6.0	25.4	20/22	17,200円(税別) A
ESD-SE-F8	204	2.2	6.0	25.4	20/22	20,000円(税別) A

基礎側面までダイヤチップを伸ばすことで、基礎の摩擦防止と進捗性の向上。セグメントタイプ。

鉄筋コン	硬質コン	軟質コン	ブロック	石材	タイル
○	○	○	△	×	×

ブロック専用 ブロック名人 **ブロック切断用**

商品コード	外径	刃厚	キリ高	内径	リング	本体価格
ESD-SE-B4	105	1.7	6.0	20.0	15	2,800円(税別) B
ESD-SE-B5	125	1.8	6.0	22.0	20	3,600円(税別) B

ちょっとした切断に便利なセグメントカッター。ブロック、モルタル、赤レンガ、コンクリート用。

鉄筋コン	硬質コン	軟質コン	ブロック	石材	タイル
×	△	△	○	×	×

耐久重視 タイルプロブルー **タイル切断用**

商品コード	外径	刃厚	キリ高	内径	リング	本体価格
ESD-RS-B4	105	1.2	5.0	20.0	15	7,500円(税別) B

長寿命自慢の厚物用タイルカッター。

鉄筋コン	硬質コン	軟質コン	ブロック	石材	タイル
×	×	×	×	×	○

切れ味重視 レーザー隼 **石材切断用**

商品コード	外径	刃厚	キリ高	内径	リング	本体価格
ESD-LB-4	105	2.2	7.0	20.0	15	14,300円(税別) B
ESD-LB-5	125	2.2	7.0	22.0	20	17,000円(税別) B
ESD-LB-6	150	2.2	7.0	22.0	20	22,900円(税別) B
ESD-LB-7	180	2.2	7.0	25.4	20/22	25,700円(税別) B
ESD-LB-8	203	2.2	7.0	25.4	20/22	31,400円(税別) B

重晶石の切断に最適な石材用カッター。重晶石、鉄平石、砂岩などに。

鉄筋コン	硬質コン	軟質コン	ブロック	石材	タイル
○	○	○	○	○	×



どこでもキャッチ eye

録画機能搭載9インチモニター付。野外ワイヤレスカメラセット ハイビジョン対応。



- ①カメラ・モニターセット (ライトなし)
- ③ LED ライト付 カメラ・モニターセット
- ④ EER-NS-015W-LED (LEDライト付増設用カメラ)

どこでもキャッチeye (ライトなし)

商品コード	本体価格
① EER-CATCHEYE (カメラ・モニターセット(ライトなし))	70,000円(税別) B
② EER-NS-015W (増設用カメラ(ライトなし))	40,000円(税別) B

■サイズ: [カメラ]①②W70×H135×D205mm(突起含む)③[モニター]W255×H240×D55mm(突起物含む)■重量: [カメラ]①②275g③[モニター]712g■仕様: ※別紙参照■総画素数: ①②ハイビジョン100万画素■付属品: ①アンテナ×3, ACアダプター, 2m隔間電源ケーブル, 取扱説明書, 取付ネジシール, 32GBSDカード付のアンテナ×1, ACアダプター, 2m隔間電源ケーブル, 取付ネジ, 取扱説明書兼保証書■納期目安: 約7日

どこでもキャッチeye LEDライト付

商品コード	本体価格
③ EER-CATCHEYE-LED (LEDライト付 カメラ・モニターセット)	76,000円(税別) B
④ EER-NS-015W-LED (LEDライト付増設用カメラ)	46,500円(税別) B

■サイズ: [カメラ]③④W115×H140×D238mm(アンテナ等含む)③[モニター]W255×H240×D55mm(突起物含む)■重量: [カメラ]③④500g③[モニター]712g■仕様: ※別紙参照■総画素数: ③④ハイビジョン100万画素■付属品: ③アンテナ×3, ACアダプター, 2m隔間電源ケーブル, 取扱説明書, 取付ネジシール, 32GBSDカード付のアンテナ×1, ACアダプター, 2m隔間電源ケーブル, 取付ネジ, 取扱説明書兼保証書■納期目安: 約7日

Point	カメラの特長	モニターの特長	
	防水タイプ (ライトなし) 屋外に設置できる防水タイプ! 雨にぬれても大丈夫 電源も安心 窓サッシにハマで家の中の電源が使える!	ハッキリ綺麗 ハイビジョン対応! 100万画素でキレイ! 最大4カメラ 最大4台のカメラが設置可能!	通話機能搭載 家の中からモニター越しに外へ音声による威嚇ができる! しっかり記録 撮影範囲もモニターに記録
		カンタン予約 予約も再生もカレンダー表示でわかりやすい! 最大64GB 録画容量は最大64GBまで対応!	

※カメラの台数に反比例して、フレーム数が増ります ※取扱説明書を必ず読み、警告事項、注意事項を守り設置、使用をしてください ※ライト付も防水ですが弱いので軒下等ご利用ください

フルハイビジョンエクステリアカメラパック・アナログフルハイビジョンエクステリアカメラパック (カメラ・レコーダー)



フルハイビジョン エクステリアカメラパック (カメラ・レコーダー)

商品コード	本体価格
EER-FECP	175,000円(税別) B

■サイズ: [カメラ]φ75×L238mm(カメラ本体) [レコーダー]W340×H60×D258mm■重量: [カメラ]680g(カメラ本体) [レコーダー]約2.1kg(HDD含まず)■仕様: ※別紙参照■[カメラ]有画素数: 1944(H)×1104(V) 214万画素■付属品: [カメラ]ACアダプター(DC1.2V/2A) [レコーダー]ACアダプター(DC1.2V/3.5A), リモコン, マウス, クライアントソフト(CD), HDMIケーブル■パッケージ内容: 屋外用カメラ1台, HDDレコーダー■納期目安: 約7日

アナログフルハイビジョン エクステリアカメラパック (カメラ・レコーダー)

商品コード	本体価格
EER-AFEC	141,500円(税別) B

■サイズ: [カメラ]φ75×L138mm(カメラ本体) [レコーダー]W274×H45×D214mm■重量: [カメラ]722g(カメラ本体) [レコーダー]約1.4kg■仕様: 別紙参照■[カメラ]有画素数: 1944(H)×1092(V) 212万画素■付属品: [カメラ]ACアダプター(DC1.2V/1A) [レコーダー]ACアダプター(DC1.2V/3A), リモコン, マウス, クライアントソフト(CD)■パッケージ内容: AHD屋外用スタンダード監視カメラ1台, AHDレコーダー■納期目安: 約7日

※スマートフォン遠隔監視システムはオプション品です。設定等別途費用がかかります ※別紙参照: ウェブサイトよりご参照ください(Gテリア㈱ http://www.gterior.co.jp)

SOHO



MS1 SOHO [ソーホースタイル] 受注生産品

新しいアイデアが湧き出るクリエイティブスペース

大きなFIXガラスとウッドデッキが印象的なファサード。側面はシャープな波板仕様。シンプルに、スマートに、そして何にも縛られず、どこまでも自由に。あなたらしいアイデアやビジョンが次々に浮かぶ、新しいステージとなるスペースです。

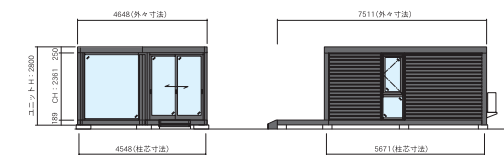

本体：ブラック
選定パネルパネル：ブラック

MS1 LOUVER [ルーバースタイル] 受注生産品

落ち着いた質感で風景に溶け込むナチュラルスペース

洗練されたブラックのボディに、ナチュラルな木の質感のルーバーパネル。気になる目線を遮りながらも、光や風、人の動きを感じる。シャープさとあたたかみを兼ね備えた外観で、街並みにも自然に融和するスペースです。

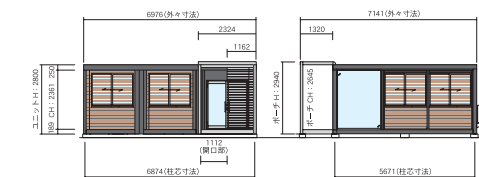

本体：ブラック
ルーバーパネル：ブラウン
玄関扉：ガンメタリックシルバー

MS1 OPEN DECK SHOP [オープンデッキショップ] 受注生産品

ウッドデッキとガラス張りの開放感あふれるスペース。

訪れる人をやさしく迎え入れるウッドデッキと開放感あふれるガラス張りのエントランス。サインパネル付属で、ショップ・ショールーム・販売事務所など、お客様を迎え入れる空間に最適です。

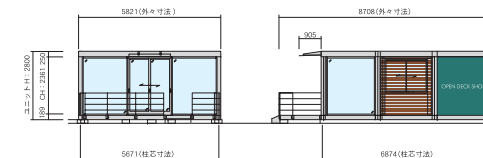

本体：ガンメタリックシルバー
ルーバーパネル：ブラウン
デッキユニット：ブラウン

LOUVER

OPEN DECK SHOP



Point

工場で8割を生産する
工業化建築

MOBILE SPACEは、構造体にくわえ電気、空調、給排水など、全建築工程の80%以上を工場で生産してから出荷します。厳しく品質管理された、安心のクオリティです。



Point

建て上げ工事は最短1日!
超高速施工!

工場生産されたユニットをトラックで現場に運び、クレーンで吊り上げ、積み木のように組み立てるMOBILE SPACE。施工期間を、在来工法の約1/2に短縮します。





シキール ノーマルタイプ

「仕切る」ことを目的としたアルミフレームシステム。

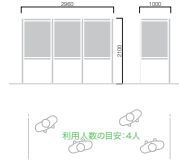

シキール ノーマルタイプ NO-1C (規格品、無地)

商品コード	本体価格
EBS-NO-1C	596,000円(税別) E

■サイズ: W2960×H2100×D1000mm ■材質: [支柱]高強度アルミ押出型材、ご指定色塗装仕上 [パネル]透明アクリル、片面マット ■利用人数目安: 4人

シキール ノーマルタイプ NO-4I (規格品、無地)

商品コード	本体価格
EBS-NO-4I	638,000円(税別) E

■サイズ: W3460×H2100×D40mm ■材質: [支柱]高強度アルミ押出型材、ご指定色塗装仕上 [パネル]透明アクリル、片面マット ■利用人数目安: 5人

*Smoking Areaのサイン・マークは別途費用となります

シキール +和タイプ

歴史的街並・観光地等、景観を損ねないデザイン。



シキール +和タイプ AW-1C (規格品、無地)

商品コード	本体価格
EBS-AW-1C	896,000円(税別) E

■サイズ: W4280×H2100×D1000mm ■材質: [支柱]高強度アルミ押出型材、ご指定色塗装仕上 [パネル]透明アクリル、片面マット、アルミ複合板3t、木目調シートラッピング仕上 ■利用人数目安: 8人



シキール +和タイプ AW-4L (規格品、無地)

商品コード	本体価格
EBS-AW-4L	1,180,000円(税別) E

■サイズ: W2880×H2100×D1940mm ■材質: [支柱]高強度アルミ押出型材、ご指定色塗装仕上 [パネル]アルミ平板2t、ご指定色塗装仕上 [屋根]アルミ鋳物、塗装仕上 ■アルミ鋳物製和風屋根付 ■利用人数目安: 6人

*Smoking Areaのサイン・マークは別途費用となります

MSL スモーキングルームパッケージ 受注生産品

カンタン設置で即日使えるスタイリッシュな喫煙スペース。

片面ガラス張りで開放感がある室内。
助成金補助の条件を満たした大容量の換気扇とガラリを装備。



- Point.1 大風量換気扇
- Point.2 耐タコ仕様床
- Point.3 エアコン付き標準装備

【スモーキングルームパッケージ 標準装備例】

ガラスパネル
建物のデザイン性と開放感を高めるFIX窓です。

ドアパネル
シンプルなレバーハンドルドア。

給気口(500角ガラリ)
プロペラファン(30cm)対応の換気口です。

エアコン
室内機と室外機がパネルにセットされているため、本体設置後すぐに使えます。

電気設備
LED照明で省電力化。プレーカー・コンセント付きなのですぐ使えます。

受動喫煙防止対策
**助成金
対応製品**

プロペラファン(30cm)
喫煙スペースに適した直径30cmの換気扇。

ビニルタイル(耐タコ仕様)
焦げに強い「耐タコ用塩ビタイル床」で安心。

受動喫煙防止対策助成金対応製品
職場の受動喫煙防止対策が「事業者の努力義務」となりました。

事業主が一定の基準を満たす屋外喫煙所の設置を行なった場合、費用の一部を支援する「受動喫煙防止対策助成金」が受けられます。施工前に申請が必要となりますので、まずはご相談ください。

*助成の対象となるには各種条件があります。条件等は各地域ことにより異なりますので、必ず事前に所轄の都道府県労働局にご相談ください。

サイズバリエーション

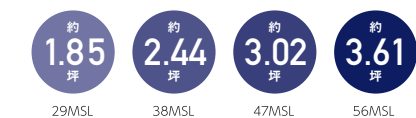

カラーバリエーション



[FITシリーズ特長]

環境に配慮し、「自由なデザイン」と「耐震性能」で顧客の満足に応える耐震エクステリア製品

自由な
デザイン



耐震性能を
考慮した
躯体構造



耐震性を考慮した鉄骨構造 (FIT-GATE)
メーカー基準の構造計算書に基づき鉄骨構造下地。

構造用合板にて鉄骨への木装 (FIT-GATE)
針葉樹合板 12mm・24mmを鉄骨に木装。

支柱パイプを埋設 (FIT-WALL)
メーカー基準の構造計算書に基づき縦・横に入れ支柱パイプを埋設。

防水下地の制作
防水工程 5～6工程にて防水層を形成します。

[工場生産による高品質管理で素早い設置]

製品は工場生産されます。図面確認及び、品質確認はもちろんのこと、いくつかのパーツに分かれる大型製品でも現場と同じように工場にて1度組み立てを行います。また製作から完成までに3回の検査を受け出荷されます。厳しい品質管理こそメーカーの特徴でもあります。



① 基礎打設 (工事店様にて)
メーカーにて作図した基礎図に基づいて、基礎コンクリートの打設をお願いします。



② ゲートの設置 (メーカーと工事店様にて)
4t・10t ユニック車にて設置作業となります。道路状況に応じて、道路使用許可書及び交通整備の方をご準備下さい。



③ 連棟型ゲートの場合 (メーカーにて)
連棟型躯体をドッキングさせる場合はメーカーにて躯体と躯体をボルトにてドッキングします。



④ 溶接固定・アンカーボルト固定 (メーカーにて)
鉄骨ベースと基礎から立ち上がっている鉄筋を溶接にて固定します。



⑤ 防水下地の完成・引渡し (メーカーにて)
シャッターは工場内にて取付けて出荷しますので、最後に動作確認を行います。※シャッターは、現場手配も可能です。躯体のみでの販売も承っております。



⑥ 仕上げ施工 (工場店様にて)
様々な仕上げ施工をさせていただき完成となります。

頑丈で自由設計を楽しめる、スタンダードな折板屋根カーポート。
敷地の変形や周辺環境など、お客様ひとりひとり異なる条件にあわせて最適なプランを検討します。



ワイドタイプ
■トラス桁・106角柱・ガルバ折板 (ペフ付) ■本体色: ステンカラー



切り欠き変形
■トラス桁・106角柱・ガルバ折板 (ペフ付) ■本体色: ステンカラー

変形タイプ
■トラス桁・ダブル桁・106角柱・ガルバ折板 (ペフ付) ■本体色: ステンカラー

日差しを遮り、雨の日にも最適なテラス屋根。入隅・出隅や斜面など、建物に合わせてあらゆる屋根形状に対応できます。



間口ワイドタイプ変形・トラス桁
■本体色: ステンカラー



階段・踊り場・ひさし屋根
■本体色: ステンカラー

細かいディテールに気を配り実現した、美しい佇まい。カーポートとバルコニーをシャープなフレームで完全一体化。従来型の折板/バルコニーに比べスリムで美しく、高さも抑えられます。



スチール折板 (ペフ付)
■本体色: ステンカラー

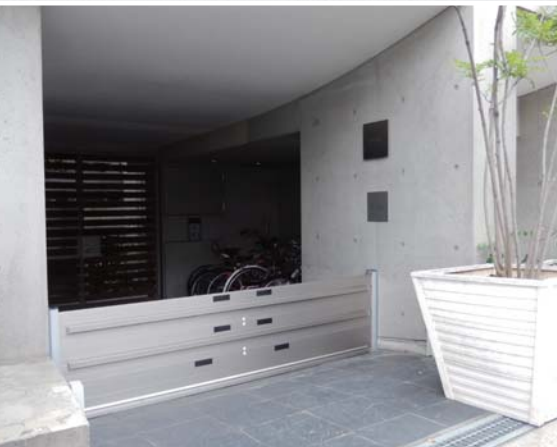

KOBO コーボ 受注生産品



NAYA ナヤ 受注生産品



思いの創造空間を演出してくれる・・・KOBO。リアルな質感と耐久性・耐水性に優れた繊維強化プラスチック製です。家族の新たなガーデンスタイルをKOBOとともに創ってみませんか？

本物の木材と比べても遜色ないリアルな質感と耐久性・耐水性に優れた繊維強化プラスチック製です。NAYAは今までのガーデン収納の枠を超え、庭のフォーカルポイントとして思いのくつろぎ空間を演出してくれるはず。

※<特殊色>お好みの色での塗装が可能です。<特殊塗装>表面仕上げをすることができます。

アルミ製らせん階段(屋外用) 受注生産品

屋外用のらせん階段には、十分な強度を確保しながらも、建物への負担や運びやすさなどを考慮して耐食性にすぐれた軽量化アルミを使用しています。豊富なデザインやカラーバリエーションなどで多くの採用実績を誇っています。

アピガード オクダケ 受注生産品

これからの簡単浸水対策

近年、全国各地でゲリラ豪雨や台風などの影響による浸水災害が多発しています。「アピガード オクダケ」は出入口前やガレージシャッターへ防水板を「オクダケ」の簡単セッティング。コンパクトな収納を可能にした軽量のアルミ製パネルで、浸水被害をしっかりと食い止めます。

「土のう」の場合



設置は約20分

重い「土のう」は運ぶのが大変…設置に時間もかかります。また、保管に場所をとり、使用後の処理も面倒です。

1袋あたり 約20kg ※開口2mの場合

「オクダケ」の場合



設置は約5分

既存のシャッターレールを利用して防水板をセットすることも可能です。

業界初!

パネル1袋あたり 約6kg ※総重量は最大約18kg

- Point
1. 防水板をレール内に3段におくだけの軽くて簡単スピード設置
 2. アルミパネルの三分割構造によりパネル個々の重量が軽い!
 3. 分割構造により、コンパクトに収納専用バッグにコンパクトに収納でき、持ち運びも簡単です。
 4. 広い開口にも対応
 - ・中柱は、開口幅W=2mを超える場合に必要となります。(2m以上4m以下)
 - ・クサビは中柱、シャッターレールを使用する場合に必要となります。

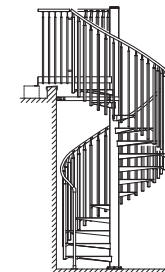

アルミ・トリプル格子タイプ

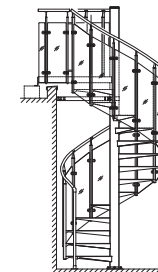

アルミ・ガラスタイプ

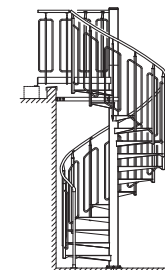
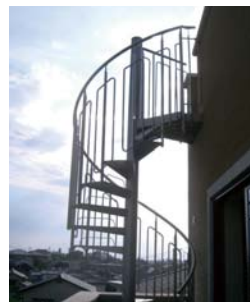

アルミ・R格子タイプ

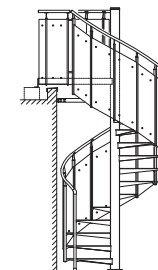

アルミ・パンチングパネルタイプ

カナ	商品名	掲載ページ
ア	アーシーライトロッド	104
	アーバンフェンス	79
	アーバンフェンスTW	79
	アーバンフェンス プラスシボ	81
	アーバンフェンス+やまと&アメリカンフェンス開扉	83
	アーバンフェンスLUV	80
	アーバンフェンスLUV プラスシボ	80
	アーバンポールAD・専用キャップ	85
	アコルデポール	21
	アピアガード オクダケ	139
	アプロチハンドル	91
	アメリカンフェンス	82
	アルダブル	62
	彩木ガーデンデッキDG	89
	彩木ルーフェックDR	90
	アルミスロー	120
	アルミ製らせん階段(屋外用)	140
イ	石版ブチドーム・オプション	63-64
	インゴットライト IG-1	33
	インゴットライト IG-5	33
	インゴットライト IG-7	33
	インゴットライト IG-9 スペースシップ	34
	インターホンカバー	29
	インターホンカバーサイン	29
ウ	ウインターゼ ランプ	31
	ウエナーライト W150タイプ	22
	雨水タンク ウォールタンクセット	52
	雨水タンク スリムウッドタンクセット	52
	雨水タンク スリムウッドタンクセット	52
	雨水タンク スリムウッドタンクセット	52
エ	エアーズ AIRS-CS1	8
	エアーズ AIRS-CS2	8
	エアーズ AIRS-CS3	9
	エアーズ AIRS-CS4	9
	エアーズ AIRS-CW1	8
	エアーズ AIRS-CW2	8
	エアーズ AIRS-CW3	9
	エアーズ AIRS-CW4	9
	エアーズ AIRS-MS2	6
	エアーズ AIRS-MU2	7
	エアーズ AIRS-SH1	5
	エアーズ AIRS-SH2	5
	エアーズ AIRS-SH3	5
	エアーズ AIRS-SL1	6
	エアーズ AIRS-SL2	6
	エアーズ AIRS-WU1	7
	エアーズ AIRS-WU2	7
	ejj06 エイジ06	26
	エクステリアカメラバック	132
	エクステリア用水栓 カギ付	46
	SSパン	36
	AP-Q4-3-AP-Q5-3	32
	MSL スモークルームパッケージ	136
	LEDUSO-ポルトドランス15W	22
	LED クラックライト	125
	LED クラックライト専用ベース	125
	LEDコーナーサイン	27
	LED照明用12V変圧器	33
	LED スタンダライト	126
	LED ソーラーブリック	32
	LED 投光器	125
	LED ベースライト	125
	LED ベースライトAC式	126
オ	屋外収納庫 ストアイトアウト ミディ	73
	屋外収納庫 ファクター	71
	屋外用シンク スロップシンク	43
	OPENDECKSHOP オープンデッキショップ	134
	回転式リドフック	68
	ガーデンシンク	64
	ガーデンシンク パーツ	64
	ガーデンツール3個セットA-C	128
	ガーデンパン	44
	ガーデン用水栓・補助栓口	38
	壁掛けポスト 鎌	23
	壁掛けポスト Clein(クレイン)	23
	壁掛けポスト Land(ランド)	23
	新彰石	102
	カブリ	62
	カモフラージュ	36
	カラバ	100
	ガラレオ イノックス	61
キ	キャスコーナ	120
	キューブイン SP4UC500 みかげ鋼	38
	CUBE Fire-オプション	66
	共用ベットの両口水栓	42
	切文字シリーズ もすび【純】	27
	クォーツサイト	94
	クォーツサイト(スレート(ミルフィーユ・スタイル))	94-95-96
	クラッシュセラコ	102
	クラッシュモジュール	104

カナ	商品名	掲載ページ
	クラッシュセラコ	104
	グリーンビスタブロ	117
	グリーンリング(ガラスエッジ)	109
	グリーンリング(ガラスエッジ ネオ)	110
	クローバーターフ あまひタイプ	113
	クローバーターフ カールタイプ	115
	クローバーターフ Wタイプ	115
	クローバーターフ ナチュラルタイプ	114
	クローバーターフ プレミアムタイプ	114
	クローバーターフ 剛硬材	115
	クローバーターフ レギュラータイプ	113
ケ	ケーブル	32
コ	KOBO コーボー	140
	konoha コノハ	26
サ	サイクルスタンド D-NA クリップ床付タイプ	122
	サイクルスタンド D-NA チェスタ	123
	サイクルスタンド D-NA PMタイプ/PKタイプ	124
	サイクルスタンド D-NA PM-Sタイプ	124
	サイクルスタンド D-NA Ulatina ラディーナ	123
	サイクル・ポジション	122
	ザッカラ	99
	ザバーン・ブランテック 防曇シート	117
シ	GSH クリアガラス表札	10
	シキール	135
	JP マルチング	103
	支持金具	36
	自然土質観音草材 防草マサ	107
	砂利舗装材 ロングラベル LGR-01	111
	砂利舗装材 ロングラベル LGR-02	112
	ジャンボペールPE	47
	ジャンボメッシュ	49
	Jejee II ジュレ2	25
	ショップパッド	114
	自立型観音草	115
	人工芝補用ハサ【ターフくん】	115
ス	水栓 K13	46
	水栓柱 Libertia II リベルタ2	40
	水栓柱/パン	44
	水栓柱/パン用架台	44
	水栓柱/パン(タイル張り)	43
	水栓柱/パン(ペット用)	42
	水電柱	41
	スクエアG15	44
	スクエアパン	37
	スクエアワイドG17	44
	スタンドポスト Neville(ネビル)	24
	SUTEKI ステッキ	91
	ステラシリーズ	69
	ステンレス製石窯 CIAO	65
	ステンレス双口シャワー混合水栓(ペット用)	42
	スプリングスリム3D	40
セ	SEPPAN CARPORT セッパンカーポート	138
ソ	SOHO ソーホー スタイル	134
タ	ダイヤモンドカラーフレイブレード>	131
	タウプラックW5	53-54
	宅配ボックス 壁タイプ KS-TL340	12
	宅配ボックス 2段 Legno(レグノ)	14
	宅配ボックス ビック	23
	宅配ボックス レギュラー	13
	宅配郵便ユニット	19-20
	玉石	104
チ	チアポボックス 22 ガロン	73
テ	T144型二口機水栓(併用)	45
	T144型機水栓(メッキ)	45
	テコリヤ	101
	テコリヤ	101
	Deturn デターン(ポスト・専用スタンド)	15
	電選トランス	32
	脱臭トランス	32
ト	投光器用交換電球	125
	凍結防止ソケット	36
	透水性天然石舗装材 ストーン・レジン	105-106
	延長機水栓(スズメ)	44
	どこでもキャッチeye	132
	DOG STAY ドッグステイ	67
	ドッグステッキ	67
	トールキャビネット Stoney Black	73
ナ	NAYA ナヤ	140
ニ	NEWアクセントラインLED	34
ハ	ハイブリッド彩木ストライプフェンス	77-78
	ハイブリッド シングルセット	35
	ハイブリッド ダブルセット	35
	ハイレーズ I型	92
	ハイレーズ II型	92
	ハウスステップ/屋内・屋外用対応motte(両手すり)	75
	ハウスステップ Rタイプ	76
	ハウスステップオプション	76
	バーキングブロック Pablo AK	121
	バーキングブロック Pablo AC	121
	バケットポスト	127
	PAST パスト(ポスト・専用スタンド)	15

カナ	商品名	掲載ページ
	バナリアポスト	22
	パレットシリーズ水栓柱(EX柱)	37
	パロディティ	100
	パロディウッド	87-88
	パロディウッド 黒くだけデッキ	86
	パロディストーン	108
	万能ホーム調水栓(メッキ)	45
ヒ	ビス	130
	ビスタブグリーン® 壁面緑化・固定部材	57
	平盤(ベース)	61
	ビューポスト 2BSM・2BVPシリーズ	18
	ビューポスト スクエア	17
	BEER BOX・オプション	65
	FAPLE G-取組集	51
フ	ファイバー脚立シングルステップ	129
	FIT GATE フィットゲート	137
	フォルディングテーブルベンチ	70
	Forest Paul フォレストポール	85
	二口万能調水栓(メッキ)	45
	フッシュハンマー	100
	ブラッツ	14
	FLANGE PORT フランジポート	138
	プランター(CAR MM&MIN)	56
	プランター(バーティカル/窓辺)	56
	プレシャスウッドネームプレート	28
ヘ	ペット用すて	42
ホ	防草シート御蔵材	117
	防犯砂利	103
	防犯防壁ガードロック	104
	高床アプター	46
	高床金庫	36
	ホームジョイントニップル	46
	ホームデザイン物置 Tremont-オプション	72
	ホームサインI型(アクリル・ステンレス混合)	22
	ホームサインII型(ステンレス)	22
	ポット型ウエイト(ベース) 1個	62
	POMO ポモ(ポスト・専用スタンド)	16
	ポリ・P/O・P/O・P/O Pro・専用P/O Pro	128
マ	丸形アルミ水栓柱 光沢塗装タイプ	38
	丸形アルミ水栓柱 表面処理タイプ	38
	丸形アルミ水栓柱 2口タイプ	38
ミ	miiel II ミエル2	25
	ミドルライン	110
	ミニブラクター	56
メ	自衛レグリンフェンス	58
	メガシンコロ	97-98
モ	木目調水栓柱・水栓柱支持金具	39
ヤ	やまと 樹2型	83
ユ	郵便受箱 壁付タイプ KS-MB36F	11
ヨ	横水栓(錆防止)	45
	横水栓 オール	45
	横水栓 チェロ	45
ラ	ラック新りくん	50
	LA SESTA シングルハンモック	59
	LA SESTA ダブルハンモック	59
	LA SESTA ハンモックスタンド カム	59
	LA SESTA ハンモックチェアスタンド 木	60
	LA SESTA ハンモックチェア ベージュ	60
	ラタン調シリーズ ガーデン3点セット	70
	ラタン調キョウボックス 60 ガロン	74
	ラタン調テーブルキャビネット	74
	ラタン調デッキボックス 134 ガロン	74
リ	RADIATE TERRACE ラディエイトテラス	138
	リアリターフ(人工芝)	116
	リアリターフ(前庭材)	116
	Lead hook リードフック	68
	利休徳染手水栓	43
	リサイクルエッジ・オプション	118
	リップル	93
	リュック	14
	リ・レトロランプ	31
	リ(LOUVER ルーバー スタイル	134
レ	レジャーザコテージ・キューブ	55
	レジャーザコテージ・ニード	55
	レジャーザラウンド	55
	レトロブリックパン	44
ロ	ROWEL ロウエル(ポスト・専用スタンド)	16
	ロードアップG	119
	ローンベース	112
ワ	ワイドベールST	48
	ワイドベール500K キャスター付	48
	和室玉石	103
	和室砂利	103
	ワンタッチニップル 内ネジ	46

エクステリア

一般住宅の門まわり商品(門扉、フェンス)や車庫まわり商品(カーポート、ガレージ)、庭まわり商品(ガーデンルーム、ウッドデッキ)だけではなく、各種エクステリア関連商品も幅広く取り扱っています。

主な商品一覧

門扉、フェンス、カーポート、テラス、シャッター、跳上門扉、ポスト、表札、照明、手摺、ブロック、自然石、物置、ガーデンルーム、ウッドデッキ、防護柵、自転車置場、シェルター、大型引戸



多様な要望に応える「最善」を提案します

住宅設備機器

システムキッチン、システムバス、洗面台、トイレタリーなどの水回り関連商品を主として、外壁材から内装タイルまで網羅。ライフスタイルへのこだわりにも、様々な形でお応えします。

主な商品一覧

システムバス、システムキッチン、給湯器、洗面化粧台、流し台、水洗金具、衛生陶器、浄化槽、外壁塗料、外壁材、床材、タイル、石材



株式会社クラタクリエイト

- 〇本社 〒731-4396 広島県安芸郡坂町北新地4丁目2番58号
TEL(082)885-1345 FAX(082)885-3434
- 〇住機部 〒736-0084 広島市安芸区矢野新町2丁目1番3号
TEL(082)885-1199 FAX(082)885-2244
- 〇山口営業所 〒754-0894 山口市佐山1200番地14
TEL(083)989-3398 FAX(083)989-3397
- 〇岡山営業所 〒700-0954 岡山市南区米倉42番地21
TEL(086)243-0432 FAX(086)243-0460
- 〇福山営業所 〒720-0824 福山市多治米町1丁目4番28号
TEL(084)953-8700 FAX(084)954-3734